

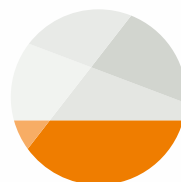

ERSATZTEILE FÜR INDUSTRIELLE WÄSCHEREIEN

SPARE PARTS FOR
INDUSTRIAL LAUNDRIES



MAXIMUM MAXIBILITY

MAXI-PRESS

Ihr Ansprechpartner
Your personal contact



HEADQUARTER

Tim Zaiser

Managing Director
+49 (0)6659 99946-0
zaiser@maxi-press.com



HEADQUARTER

Cecilia Silva

Export Sales Coordinator
+49 (0)6659 99946-210
silva@maxi-press.com



HEADQUARTER

Laila Silva Tello

International Sales
+49 (0)6659 99946-210
laila.silva@maxi-press.com



HEADQUARTER

Emmely Abnoussian

Verkauf / Sales
+49 (0)6659 99946-220
abnoussian@maxi-press.com



DEUTSCHLAND

Gintautas Schakat

Vertriebsleiter DACH
+49 (0)172 6969930
schakat@maxi-press.com



DEUTSCHLAND

Uwe Rühle

Service / Vertrieb
Mangeltechnik
+49 (0)171 9993410
ruehle@maxi-press.com



DEUTSCHLAND

Elmar Amendt

Service / Vertrieb
Wäschereitechnik
+49 (0)171 8634991
amendt@maxi-press.com



THE NORDIC REGION

Kalle-Ville Lampi

Key Account Manager
+358 40 6633405
lampi@maxi-press.com



FRANCE

Jean-Marie Barbier

Technical Sales Manager
+33 (0)686 955883
barbier@maxi-press.com



FRANCE

Michel Chaize

Key Account Manager
(33) 06 08 78 36 96
chaize@maxi-press.com



UK / IRELAND

Paul Crookes

MAXI-PRESS DRM Ltd.
+44 (0)7824 552744
paul.crookes@maxi-press.co.uk



CHINA

Frankie Wang

+86 21 55670037
Cell (WeChat) +86 13601868755
frankiewang@maxipress.cn



USA

Reiner Schmelcher

MAXI-PRESS Elastomeric, Inc
President/Spare Parts Specialist
+1 (203) 527-5800
r.schmelcher@maxi-press.us



USA

Hector Alejandro

MAXI-PRESS Elastomeric, Inc
Spare Parts Specialist
+1 (203) 527-5682
h.alejandro@maxi-press.us



AUSTRALIA

Wayne Kearney

MAXI-PRESS Pty Ltd
+61 7 3205 3844
wayne@maxi-press.com.au



NEW ZEALAND

Stacey James

Filterfab NZ Ltd.
+64 21 646210
stacey@filterfab.com

WILLKOMMEN! WELCOME!

In Ihrer Wäscherei stehen Sie täglich vor vielfältigen Herausforderungen. Unser Anspruch bei MAXI-PRESS ist es, Sie dabei zuverlässig zu unterstützen und Ihnen im Bereich Ersatz- und Verschleißteile spürbar Arbeit abzunehmen.

Heute umfasst unser Sortiment mehr als 15.000 Entwässerungsmembranen, Ersatz- und Verschleißteile, Mangelzubehörartikel und Systemschränke für den Textilservice für industrielle Wäschereien weltweit. Unsere Membranen-Produktpalette haben wir gezielt optimiert und kundenfreundlicher aufgestellt. Das ANTI-BACT-Portfolio wurde weiter ausgebaut und leistet insbesondere im Gesundheits- und Pflegebereich einen wichtigen Beitrag zu Hygiene und Sicherheit.

Als Teil der JENSEN GROUP greifen wir auf zusätzliche technologische Kompetenz zurück und stärken so unsere Entwicklungsarbeit. Gleichzeitig bleiben wir das, wofür MAXI-PRESS seit jeher steht: ein spezialisierter, schneller und verlässlicher Partner für Ersatzteile in der Wäschereibranche.

Von Anfang an war MAXI-PRESS mehr als ein reiner Ersatzteillieferant. Es war eine Vision - Wäschereien weltweit mit den richtigen Lösungen auszustatten, um ihre Prozesse bestmöglich zu unterstützen.

Danke für Ihr Vertrauen.

In your laundry, you face a variety of challenges every day. At MAXI-PRESS, we are committed to providing you with reliable support and significantly reducing your workload when it comes to spare and wear parts.

Today, our range includes more than 15,000 extraction membranes, spare and wear parts, ironer supplies and system lockers for textile services for industrial laundries worldwide. We have specifically optimised our membrane product range and made it more customer-friendly.

The ANTI-BACT portfolio has been further expanded and makes an important contribution to hygiene and safety, particularly in the health and care sector. As part of the JENSEN GROUP, we draw on additional technological expertise, thereby strengthening our development work.

At the same time, we remain what MAXI-PRESS has always stood for: a specialised, fast and reliable partner for spare parts in the laundry industry.

From the very beginning, MAXI-PRESS is more than just a spare parts supplier.

It was a vision to provide laundries worldwide with the right solutions to support their processes in the best possible way.

Thank you for your trust.

Tim Zaiser
Geschäftsführer
Manager

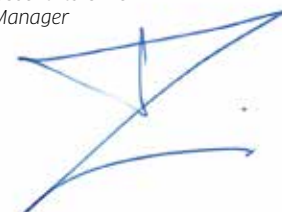

Die Firma
The Company

6

Produkt-Highlights
Product Highlights

15

Membranen
Membranes

21

Mangelbedarf
Ironer Supplies

59

Hinweis: Soweit wir nachfolgend Ersatzteile passend für führende Markenanbieter ggf. unter Gegenüberstellung von deren Original Artikelnummern und unseren dafür entsprechend passenden MP Artikelnummern bewerben und vertreiben (Bsp. MP Artikel Nr. passend für Kannegiesser/Passat, Lavatec, Girbau, Milnor, Transferon, Carbonell, Vega Systems, Tosen, Mitsubishi u.a.), weisen wir daraufhin, dass dieses jeweils eigene Marken der jeweiligen Markenhersteller sind im Folgenden („Markenhersteller“). Diese Markenhersteller sind nicht mit MAXI-PRESS verbunden und die Produkte von MAXI-PRESS werden nicht von den Markenherstellern unterstützt, verwaltet oder gesponsert. JENSEN-GROUP ist die Holdinggesellschaft von MAXI-PRESS. Die Produkte von MAXI-PRESS wurden jedoch noch nicht von JENSEN bestätigt.

Disclaimer: As far as we advertise and distribute spare parts compatible with leading brand suppliers in the following, possibly by comparing their original article numbers with our correspondingly suitable MP article numbers (e.g. MP article no. suitable for Kannegiesser/Passat, Lavatec, Girbau, Milnor, Transferon, Carbonell, Vega Systems, Tosen, Mitsubishi and others), we point out that each of these is the own brand of the respective brand manufacturer („brand manufacturer“). These brand manufacturers are not associated with MAXI-PRESS and the products of MAXI-PRESS are not supported, administered or sponsored by the brand manufacturers. JENSEN-GROUP is the holding company of MAXI-PRESS, however, MAXI-PRESS's products have not yet been endorsed by JENSEN.

Jensen-compatible	77
--------------------------	-----------

Kanngiesser-compatible Passat-compatible	123
---	------------

Lavatec-compatible	165
---------------------------	------------

Transferon-compatible	189
------------------------------	------------

Diverse Various	199
----------------------------	------------



Wir sind MAXI-PRESS

MAXI-PRESS entwickelt, fertigt und vertreibt Ersatz- und Verschleißteile für industrielle Wäschereimaschinen. Kernprodukt sind Membranen für Entwässerungspresen aller gängigen Hersteller. Die Hightech-Produkte werden am Firmensitz bei Fulda entwickelt, produziert und weltweit verkauft.

Dazu verfügt das Unternehmen über eine Präsenz durch Händler in den verschiedensten Ländern sowie eigenständige Tochterunternehmen in England, den USA, Australien, Neuseeland, Thailand und China.

Darüber hinaus ist die stetige Weiterentwicklung des Portfolios fester Bestandteil der Unternehmensstrategie von MAXI-PRESS.

Durch die gezielte Integration passender Unternehmen wird die Produktpalette für Wäschereikunden stetig erweitert.

We are MAXI-PRESS

MAXI-PRESS develops, manufactures and distributes spare and wear parts for industrial laundry machines. Core products are membranes for dewatering presses of all common manufacturers. Our high-tech products are developed, produced and sold worldwide.

The company has a presence through distributors in a wide range of countries and independent subsidiaries in UK, the USA, Australia, New Zealand, Thailand and China.

Furthermore, the continuous development of the product portfolio is an integral part of MAXI-PRESS's corporate strategy.

Through the targeted integration of suitable companies, the product range for laundry customers is constantly being expanded.



Weiter wachsen

Das inhabergeführte Unternehmen wurde 2004 auf der Basis langjähriger Erfahrung in der Wäschereibranche gegründet.

Der Kundenstamm und die weltweite Nachfrage nach den Produkten steigen seitdem kontinuierlich an.

Dieses Wachstum spiegelt sich heute in einer international ausgebauten Produktions- und Logistikstruktur wider. Durch neue Standorte, Unternehmensintegrationen und gezielte Investitionen wurden Lager- und Produktionskapazitäten weltweit kontinuierlich erweitert.

Kunden aus aller Welt schätzen die nachhaltige Produktion, den gut ausgebauten Online-Shop, den zuverlässigen Vertrieb und Montageservice sowie die fairen Preise. Denn Kostenvorteile durch den Direktverkauf – das war bei MAXI-PRESS schon immer so – werden direkt an die Kunden weitergegeben.

Continued growth

The owner-managed company was founded in 2004 on the basis of many years of experience in the laundry industry. Since then, the customer base and the worldwide demand for the products have been growing continuously.

This growth is now reflected in an internationally expanded production and logistics structure. Storage and production capacities have been continuously expanded worldwide through new locations, company integrations and targeted investments.

Customers from all over the world appreciate the sustainable production, the well developed online shop, the reliable distribution and assembly service as well as the fair prices. Because cost advantages through direct sales – that has always been so with MAXI-PRESS – are directly passed on to the customers.

> **15.000**
Ersatzteile
Spare Parts

> **2.000**
Kunden
Customers

> **70**
Länder
Countries



Von Fulda in die ganze Welt

Das weltweit tätige Unternehmen MAXI-PRESS Elastomertechnik GmbH wächst und expandiert stetig weiter. Um Produkte, Fachwissen und Services regional weiter zu streuen und näher an die Kunden aus aller Welt heranzurücken, hat das ostthessische Unternehmen im Laufe seiner Geschichte Tochterunternehmen, Beteiligungen und Marken aufgebaut.

Zum Unternehmensverbund gehören WILHELM Wäschereibedarf, SPE Polymertechnik sowie die Marken POLYTEX und ELASTOPRESS. In den USA ist MAXI-PRESS unter MAXI-PRESS Elastomeric vertreten. 2025 wurde die internationale Präsenz weiter ausgebaut: In Australien und Neuseeland entstand MAXI-PRESS Filterfab auf Basis integrierter Aktivitäten von Filterfab, im Vereinigten Königreich wurde MAXI-PRESS DRM auf Grundlage integrierter Geschäftsaktivitäten von DRM Industrial Textiles gegründet. In Deutschland stärkte MAXI-PRESS zudem seinen Kundenservice durch die Integration der Servicesparte von Wenzel und Kurz. So entsteht ein international starkes Netzwerk, das Kunden weltweit zuverlässig begleitet.

From Fulda throughout the entire world

The company MAXI-PRESS Elastomer Solutions is a globally active company which is growing and expanding steadily. In order to further expand our products, expertise and services regionally and move closer to customers around the world, the East Hessian company has established subsidiaries, holdings and brands throughout its history. The group of companies includes WILHELM Wäschereibedarf, SPE Polymertechnik and the POLYTEX and ELASTOPRESS brands. In the USA, MAXI-PRESS is represented by MAXI-PRESS Elastomeric. In 2025, the international presence was further expanded: MAXI-PRESS Filterfab was established in Australia and New Zealand on the basis of integrated activities of Filterfab, and MAXI-PRESS DRM was founded in the United Kingdom on the basis of integrated business activities of DRM Industrial Textiles. In Germany, MAXI-PRESS also strengthened its customer service by integrating the service division of Wenzel und Kurz. This has created a strong international network that reliably supports customers worldwide.





Marken aus dem Hause MAXI-PRESS: / Brands from the house of MAXI-PRESS:





Leistung in neuer Dimension *Performance in a new dimension*

Stillstand ist nicht unser Ding. Um der steigenden Nachfrage unserer Kunden weltweit gerecht zu werden, erhöhen wir stetig unsere Produktionskapazitäten. Ein wichtiger Beitrag hierzu war der Bau unseres neuen Firmensitzes mit ca. 3.000 Quadratmetern Produktions- und Lagerfläche. Hier können wir Produktionsprozesse weiter optimieren – beispielweise durch eine eigene Strahlanlage, ein Metallbearbeitungscenter oder unsere neue extragroße Presse für die Membran-Fertigung. Mit dieser produzieren wir größere und deutlich stabilere Membranen bis zu einem Durchmesser von 1.400 mm, deren Gummi wir mit 20.000 kn Pressdruck besonders stark verdichten können – ein wichtiges Qualitätsmerkmal und wohl einzigartig auf der Welt!

Standing still is not our thing. In order to meet the increasing demands of our customers worldwide we are constantly increasing our production capacities. An important contribution to this was the construction of our new company headquarters with approx. 3,000 square metres of production and storage space. Here we can optimize our production processes. For example, with our own beam system, metal working centre or our new extra-large press for membrane production. With this press we can produce larger (up to a diameter of 1,400 mm) and considerably more stable membranes, where the rubber is compressed to the extreme pressure of 20,000 kN - an important quality feature and probably unique in the world!

Produktion & Lager *Production & Warehouse*



Schnellstmöglicher Direktversand in die ganze Welt:
Das ist unsere oberste Prämisse. Die Basis dafür legen wir mit unserem extra großen Warenlager, in dem mehr als 15.000 Ersatz- und Verschleißteile – darunter ca. 500 Membranen in verschiedenen Gummisorten und Farben – ständig verfügbar sind. Die vervielfachte Lagerkapazität und optimierte Lagerhaltung waren neben der vergrößerten Produktion unser Hauptanliegen für den Bau eines neuen Firmensitzes.



*The fastest possible direct shipment to the whole world -
That is our highest priority. We lay the foundation for this with our extra-large warehouse, in which more than 15,000 spare and wear parts - including approx. 500 membranes in different rubber types and colours are always available. The multiplied storage capacity and optimized warehousing was our main concern for the construction of a new company headquarters in addition to the increased production.*

Metallbearbeitungszentrum
Metal working centre



Persönlicher Verkauf Personal sale

Egal, wie stark wir online sind: Dreh- und Angelpunkt unseres Vertriebs ist und bleibt der persönliche Verkauf. Bei MAXI-PRESS steht Ihnen ein Team aus erfahrenen und präzise geschulten Außendienstmitarbeitern zur Verfügung, die Sie direkt in Ihrer Wäscherei beraten. Vereinbaren Sie einfach einen Termin und wir kommen bei Ihnen vorbei. An unserem neuen Hauptsitz steht Ihnen zudem unser Verkaufsteam für Anfragen, Beratung und Verkauf per Telefon oder Mail zur Verfügung. Natürlich finden Sie uns auch regelmäßig auf allen internationalen Leitmessen der Branche.

No matter how strong we are online: the lynchpin of our sales activities is and remains the personal sale. At MAXI-PRESS you will find a team of experienced and precisely trained field staff who are able to advise you directly in your laundry. Simply make an appointment and we will visit you. At our new headquarters, our sales team is also available to you for enquiries, advice and sales by telephone or e-mail. Of course you will also find us regularly at all leading international trade fairs of the industry e.g. in Germany, the USA, China, Italy or the United Arab Emirates.

Verkauf über alle Kanäle Through all channels

Onlineshop Onlineshop

Ersatz- und Verschleißteile für die Wäscherei bequem, schnell und unabhängig von Öffnungszeiten bestellen – dafür eignet sich unser Onlineshop auf www.maxi-press.com, den immer mehr Kunden nutzen. Mit dem Thema Digitalisierung möchten wir den Bestellprozess für Kunden auf der ganzen Welt vereinfachen, beschleunigen und 24/7 ermöglichen. Registrierte Kunden können Preise einsehen, Produkte über Bezeichnung oder Ersatzteilnummern suchen sowie alte Bestellungen einsehen oder oft bestellte Artikel speichern. Wir ermitteln dann je nach Bestellung den günstigsten Versand für Sie.

Ordering spare and wear parts for your laundry conveniently, quickly and independently of opening hours. Our online shop at www.maxi-press.com is ideal for this, and more and more customers are using it. With the topic of digitalization we want to simplify and accelerate the ordering process for customers all over the world and make it possible 24/7. Registered customers can view prices, search for products by description or spare part number, view old orders or save frequently ordered items. Depending on your order, we will then determine the cheapest shipment for you.

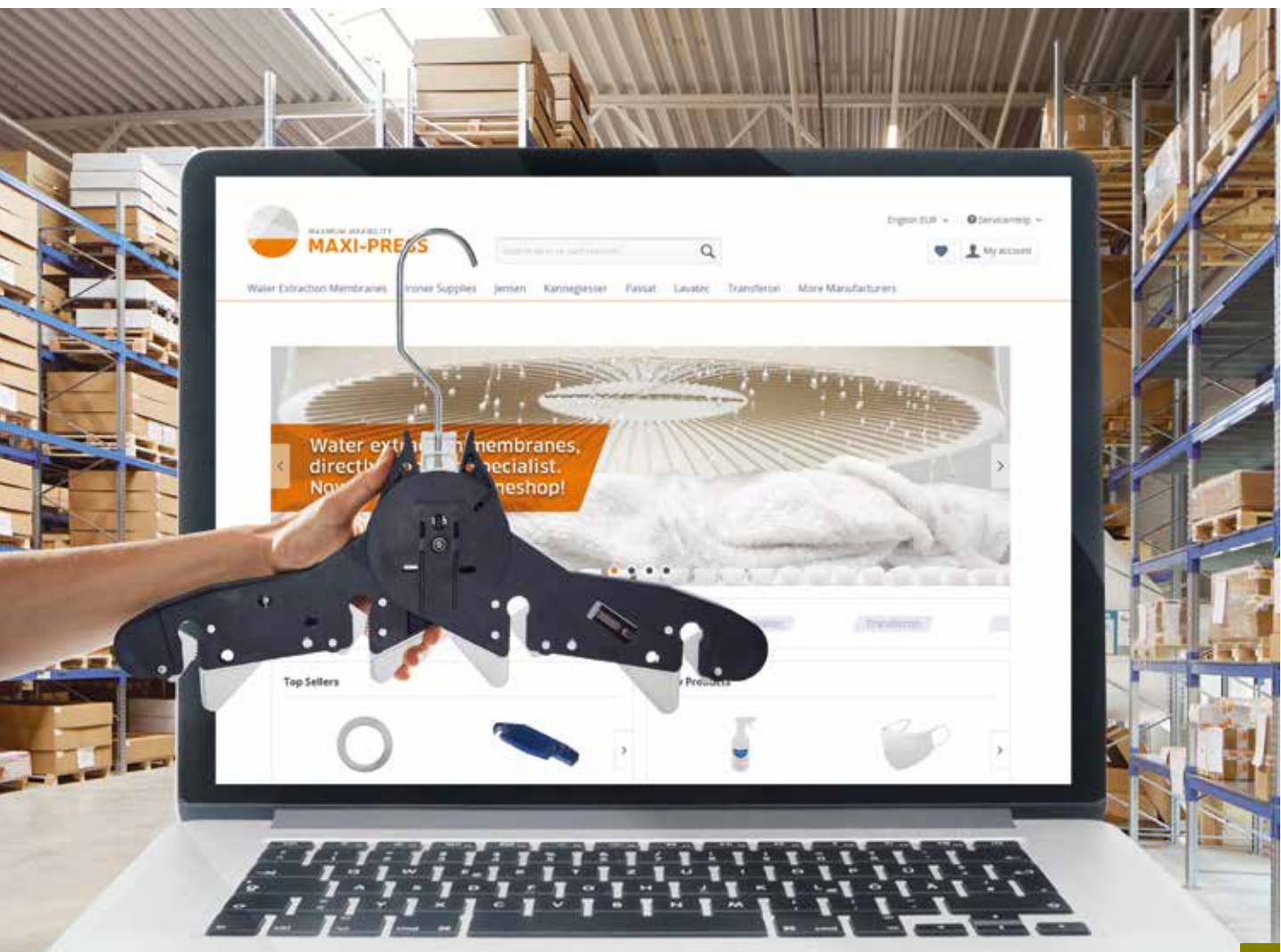

Für Mensch und Natur *For people and nature*



Klimafreundlicher Firmensitz

Die Welt von heute für morgen bewahren: In dieser Verantwortung sehen wir vor allem Unternehmen, weshalb uns Nachhaltigkeit und Klimaschutz sehr am Herzen liegen. Seit dem Umzug von MAXI-PRESS in das neue Firmengebäude beziehen wir Strom für unsere Produktion direkt aus einer eigenen Solaranlage. Das Bürogebäude für Verwaltung und Vertrieb wird ohne Öl und Gas über eine Wärmepumpe beheizt und auf dem Parkplatz gibt es die ersten Ladesäulen für E-Autos. Weitere Schritte in Richtung nachhaltige Produktion sind fest in Planung.



Climate friendly company headquarters

Preserving the world of today for tomorrow: We see this responsibility above all as a corporate responsibility, which is why sustainability and climate protection are very important to us. Since MAXI-PRESS moved into the new company building, we have been drawing electricity for our production directly from our own solar system. The office building for administration and sales is heated by a heat pump without oil and gas and on the parking lot there are the first charging points for electric cars. Further steps towards sustainable production are firmly in planning.

Förderung von Wasserprojekten

Wasser ist nicht nur zum Waschen da. In vielen Teilen der Welt ist Wasser ein Mangelgut, das nur in schlechter Qualität oder begrenztem Umfang zur Verfügung steht. Deshalb investieren wir in Wasserschutzprojekte, und zwar als Förderpartner von Viva con Agua. Der gemeinnützige Verein setzt sich weltweit für den Zugang zu sauberem Trinkwasser ein. Pro verkaufte Membran fließt ein Teil des Gewinns in sogenannte WASH-Projekte, die die Themen Wasser, Sanitär und Hygiene verbinden und so Leben und Gesundheit vieler Menschen auf der ganzen Welt langfristig verbessern.



Promotion of water projects

Water is not just for washing. In many parts of the world, water is a scarce commodity that is only available in poor quality or in limited quantities. This is why we invest in water conservation projects, and we are a funding partner of Viva con Agua. The non-profit association works worldwide to provide access to clean drinking water. For every membrane sold, a portion of the profit goes to so-called WASH projects, which combine the topics of water, sanitation and hygiene and thus improve the lives and health of many people around the world in the long term.

Produkt-Highlights

Product Highlights



ANTI-BACT



HELMSMAN Systemschränke
HELMSMAN Garment Dispensers and Collectors

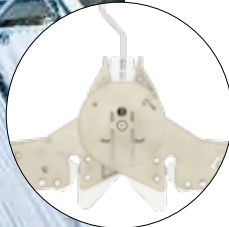

Lobsterbügel EVO1
Lobster hanger EVO1



JENRAIL – Laufwagen mit Wechselkamm
JENRAIL – Carriage with interchangeable teeth



FEZ und Valmet Mangeltextilien
FEZ and Valmet Ironer textiles



Aufvulkanisierte Räder
Vulcanised wheels



Mangelunterbewicklungen
Cylinder Coverings for Ironers

ANTI-BACT

Hygieneanforderungen von Textilien sind besonders in Kranken- und Pflegeeinrichtungen sehr hoch.

Die revolutionären ANTI-BACT-Membranen, -Kammerdichtungen und -Wäschetransportgurte von MAXI-PRESS ermöglichen eine hygienischere Verarbeitung der Wäsche im Wäschereiprozess. Die Wirkweise der Produkte verhindert aktiv die Keimbildung auf den Materialoberflächen. Die Wäsche ist dadurch unfähig vor Keimen und organischen Ablagerungen geschützt und so optimal auf weitere Verarbeitungsprozesse vorbereitet. Speziell Wäschereien, die Textilservice z. B. mit dem RAL-Gütezeichen für Krankenhäuser und Pflegeeinrichtungen anbieten, arbeiten durch die ANTI-BACT-Produkte mit einem deutlich geringeren Instandhaltungs-Aufwand.

Hygiene requirements for textiles in hospitals and healthcare facilities are particularly high.

The revolutionary ANTI-BACT membranes, ANTI-BACT compartment seals and ANTI-BACT laundry press belts of the company MAXI-PRESS enable a more hygienic processing of the laundry during the process.

The mode of action actively prevents the formation of germs on the material surfaces. As a consequence, the laundry is completely protected from germs and organic deposits and optimally prepared for the further processing steps. Especially laundries which provide textile service - such as for example services with the RAL quality label - for hospitals and health-care facilities, significantly reduce their maintenance effort by making use of ANTI-BACT products.



HD-596217
HOHENSTEIN ●
Antibacterial
hofenstein.com/trust

Tested as per
ISO 22196.
More information:

Systemschränke für den Textilservice Garment dispensers and collectors



Hochwertige Verteil- und Sammelschränke aus Stahl oder Edelstahl sind speziell für die Dienstleistung von Textilservicebetrieben ausgelegt und gewährleisten einfaches Befüllen der Fächer mit frischer Wäsche und die Entnahme der schmutzigen Wäsche über den Wäschesack im separaten Sammelschrank. Unkompliziert für Textilserviceunternehmen. Für zufriedenes Personal in Hotels, Krankenhäusern und Industrie. Erhältlich in verschiedenen Ausführungen und Farben.

Fragen Sie direkt bei uns an!

*High-quality garment dispensers and collectors made of steel or stainless steel are specially designed for textile service companies and ensure easy filling of the compartments with fresh laundry and removal of the dirty laundry via laundry bag in the separate collector. Uncomplicated for textile service companies. For satisfied staff in hotels, hospitals and industry. Available in different versions and colours. **Please contact us directly!***



Ausgabeschrank
Garment dispenser

Sammelschrank
Garment collector

salesteam@maxi-press.com
+49 (0)6659 99946-0

Lobsterbügel in weiß - EVO1 Lobster hanger in white - EVO1

Bei unserer weißen Version des Lobsterbügels mit speziell entwickeltem Kunststoff wird eine Verschmutzung der Wäsche durch das Material weitestgehend minimiert. Der Wechsel des Chips ist einfach und direkt von Außen möglich. Ebenso ist ein schneller Austausch von einzelnen Ersatzteilen durch das original JENSEN Schraubsystem und damit ein einfacheres Öffnen des Gehäuses gegeben.

With our white version of the lobster hanger, made from specially developed plastic, staining of the laundry by the material is minimised as far as possible. The chip can be changed easily and directly from the outside. Individual spare parts can also be replaced quickly thanks to the original JENSEN screw system, which makes it easier to open the housing.



Äußerer Chipeinsatz
Insert chip from outside



Schnell und einfach zu öffnen
Fast and easy to open

[Seite 106]
Page 106

Kein Abfärben auf die Wäsche durch weißes Material
No staining onto laundry due to white material

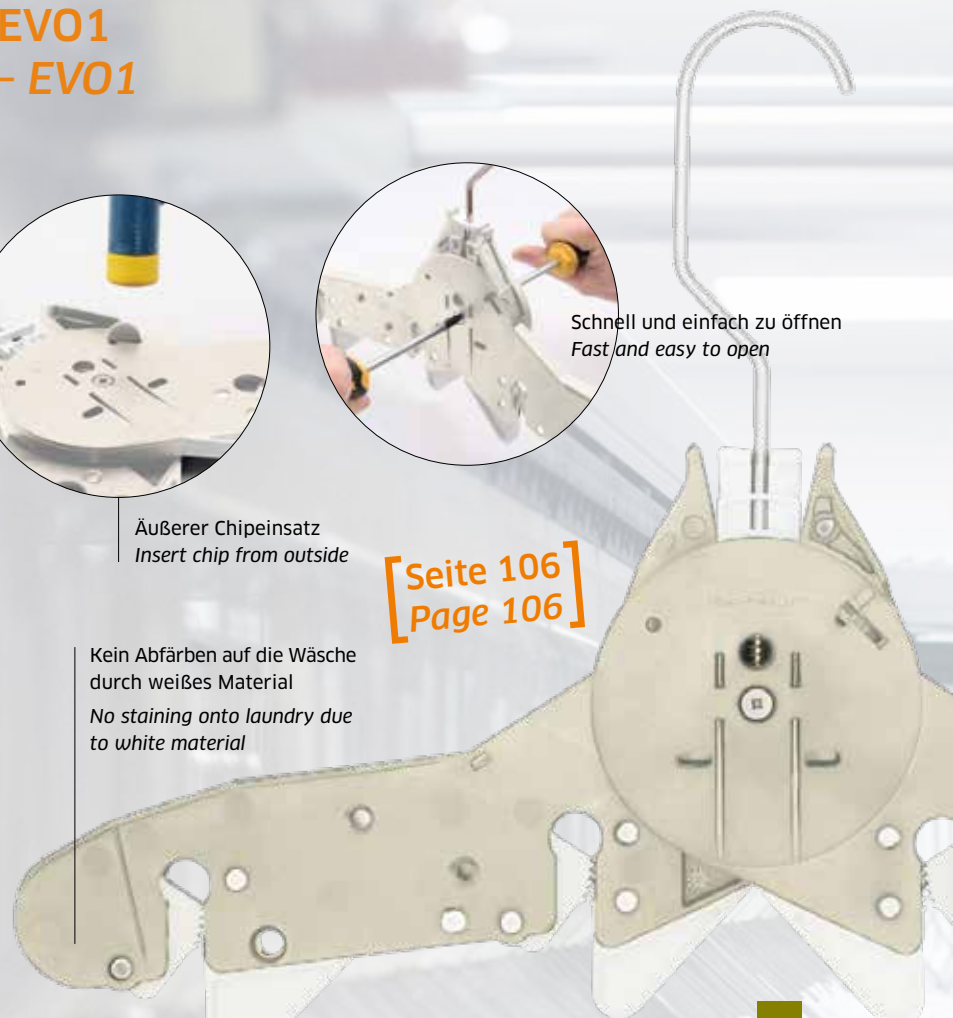

JENRAIL

Laufwagen mit Wechselkamm Jenrail kompatibel

Carriage with interchangeable teeth Jenrail compatible

Unser neuer Laufwagen, kompatibel mit JENSEN JENRAIL Systemen, überzeugt durch eine besonders durchdachte und praxisnahe Innovation: den austauschbaren Kamm. Dieses Bauteil ist im täglichen Betrieb die am stärksten beanspruchte Komponente des Laufwagens, da es dauerhaft mechanischen Belastungen und Reibung ausgesetzt ist. Genau hier setzt das intelligente Konzept an: Anstatt bei Verschleiß den gesamten Laufwagen ersetzen zu müssen, kann gezielt nur der Kamm ausgetauscht werden.

Diese Lösung bietet gleich mehrere Vorteile. Zum einen werden Wartungs- und Ersatzteilkosten deutlich reduziert, da lediglich ein einzelnes Verschleißteil ersetzt wird. Zum anderen trägt das System zur Schonung von Ressourcen bei, da funktionsfähige Komponenten weiterhin genutzt werden können.

Our new carriage, compatible with JENSEN JENRAIL systems, features a particularly well thought-out and practical innovation: the interchangeable teeth. This component is the most heavily used part of the carriage in daily operation, as it is constantly exposed to mechanical stress and friction. This is precisely where the intelligent concept comes in: instead of having to replace the entire carriage when it wears out, only the teeth need to be replaced.

This solution offers several advantages. On the one hand, maintenance and spare parts costs are significantly reduced, as only a single wear part needs to be replaced. On the other hand, the system helps to conserve resources, as functional components can continue to be used.



[Seite 115]
Page 115]

Mangeltextilien für Ihre Mangel *Ironer textiles for your flatwork ironer*

[Seite 68]
Page 68]

MAXI-PRESS hält dauerhaft eine umfangreiche Auswahl an hochwertigen Mangeltextilien in unterschiedlichsten Qualitäten für Sie bereit. Unser Lager umfasst Mangeltücher aus Nessel, Nadelfilz sowie Dickfilz – gefertigt aus Polyester oder Aramid – und verfügbar in Standard-, FEZ- oder Valmet-Qualität. Dabei bieten wir verschiedenste Materialstärken und Ausführungen an, um den individuellen Anforderungen Ihrer Maschinen und Anwendungen optimal gerecht zu werden.

Selbstverständlich übernehmen wir auf Wunsch auch die fachgerechte Montage und den professionellen Einbau aller von uns gelieferten Mangelprodukte – für einen sicheren und effizienten Betrieb Ihrer Anlagen.

MAXI-PRESS permanently maintains a comprehensive range of high-quality ironer textiles in various grades. Our stock includes ironer textiles made of cotton (nettle), needle felt, and thick felt – manufactured from polyester or aramid – and available in standard, FEZ, or Valmet quality.

We offer a wide variety of material thicknesses and specifications to optimally meet the individual requirements of your machines and applications.

Upon request, we also provide professional assembly and installation of all ironer products supplied by us – ensuring the safe and efficient operation of your equipment.



salesteam@maxi-press.com
+49 (0)6659 99946-0

Aufvulkanisierte Laufrollen *Vulcanized idler rollers*

Um die Betriebssicherheit und Antriebskraft im Trocknerbetrieb nachhaltig zu erhöhen wurden einige unserer Laufrollen technisch weiterentwickelt.

Bei unseren aufvulkanisierten Laufrollen wird die Gummibandage direkt auf den metallischen Kern aufvulkanisiert.

Dadurch entsteht eine besonders belastbare und dauerhafte Verbindung zwischen Gummi und Metall, was sich positiv auf die Nutzungsdauer der Rollen auswirkt.

Ihre Vorteile

- Verlustfreie Kraftübertragung
- Kein Ablösen der Bandage vom Kern
- Längere Laufzeit der Rolle

In order to sustainably and consistently increase operational safety and drive power in dryer operation, some of our idler rollers have therefore been technically upgraded.

With our special rollers, the rubber is directly vulcanised onto the solid metal core.

This process creates a particularly resilient, highly durable and long-lasting bond between the rubber and the metal, which in turn has a clearly positive and sustainable effect on the overall service life of the rollers.

Your advantages

- Loss-free power transmission
- No detachment of the ring from the core
- Longer roller service life

[Seite 181]
Page 181]



Mangelunterbewicklungen Cylinder Coverings for Ironers

[Seite 67]
[Page 67]

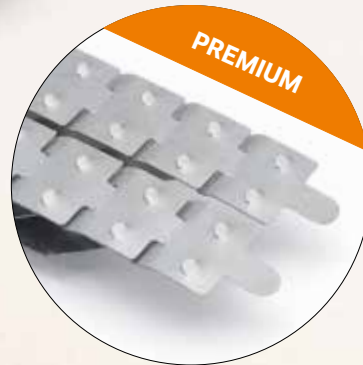
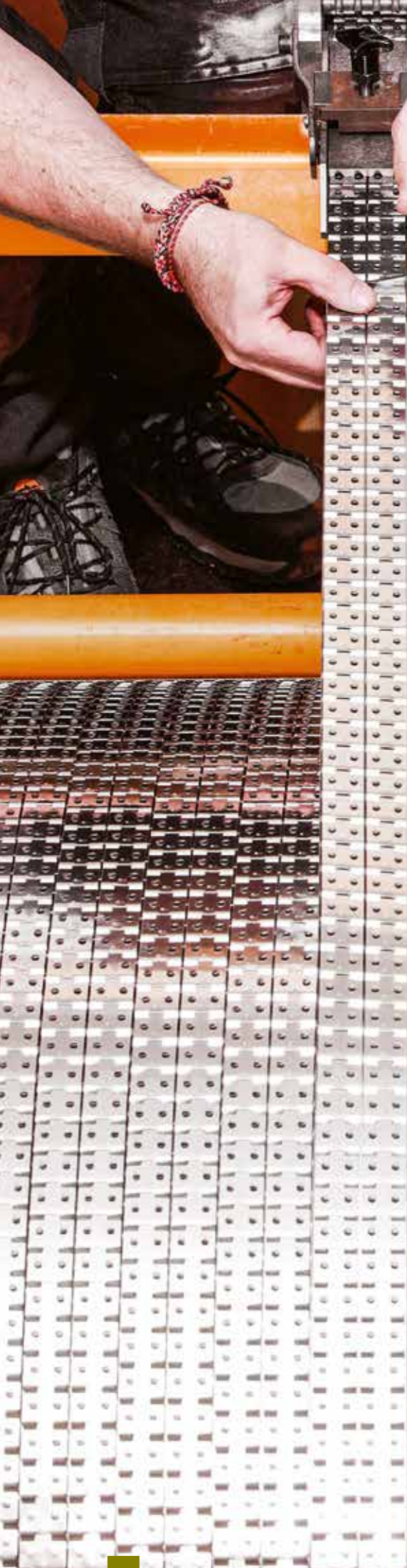

MP-X-Spring Pro Federband

Die neue rostfreie Federbewicklung "MP-X-Spring Pro" aus Edelstahl garantiert über die gesamte Lebensdauer eine optimale Mangleleistung, ein ideales Wäschefinish und dank perfektem Sitz der Mangeltücher auch eine längere Laufzeit der Tücher über alle Anwendungen.

MP-X-Spring Pro Spring Tape

The new stainless steel spring covering „MP-X-Spring Pro“ from MAXI-PRESS guarantees optimal ironing performance over the entire service life, an ideal laundry finish and, thanks to the perfect fit of the ironer textiles, also a longer service time of the textiles.

Original Lamellenfederband

Ab sofort hat MAXI-PRESS auch die original Lamellenfederbewicklung von ELASTOPRESS im Angebot. Sie hat sich bereits seit 60 Jahren bei Kunden in aller Welt als Standardbewicklung aus Federstahl zu einem fairen Preis-/Leistungsverhältnis für alle Mangeln bewährt.

Original Lammela Spring Tape

MAXI-PRESS now also offers the original ELASTOPRESS lamella spring. It has already proven itself for 60 years with customers all over the world as the standard steel spring for all ironers at a fair price/performance ratio.

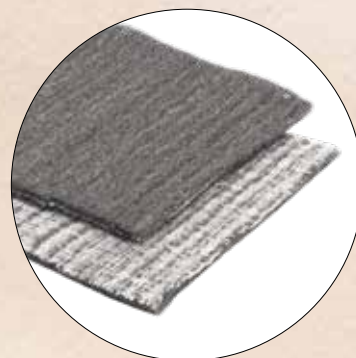

FERO-LANA Stahlfasermatte

Die einfache und günstige Lösung für Mangelbewicklungen aus Stahlwollefasern (Schwabenmatte), vernadelt mit einem Armierungsgewebe aus Polyesterfasern. Erhältlich in verschiedenen Breiten für alle gängigen Mangeln.

FERO-LANA steel fibre mat

The simple and inexpensive solution for ironer cylinder covering made of steel wool fibres, needled with a reinforcing fabric made of polyester fibres. Available in different widths for all common ironers.

Membranen

Membranes



MEMBRANEN	22
MEMBRANES	
GUMMI	23
RUBBER	
MODELLE	27
MODELS	
JENSEN - COMPATIBLE	34
KANNEGIESSER - COMPATIBLE	37
PASSAT - COMPATIBLE	38
LAVATEC - COMPATIBLE	41
GIRBAU - COMPATIBLE	44
MILNOR - COMPATIBLE	46
TRANSFERON - COMPATIBLE	48
CARBONELL - COMPATIBLE	50
VEGA SYSTEMS - COMPATIBLE	52
MITSUBISHI - COMPATIBLE	53
TOSEN - COMPATIBLE	54
ASAHI - COMPATIBLE	55
SEALION - COMPATIBLE	56
WEISHI - COMPATIBLE	57



Entwässerungsmembranen höchster Qualität

Seit 2004 steht MAXI-PRESS für höchste Kompetenz in der Entwicklung und Produktion von Entwässerungsmembranen. Als weltweit führender Spezialist für herstellerunabhängige Membranen entwickeln und produzieren wir unsere Membranen ausschließlich in Deutschland. Unsere Membranen sind präzise auf die jeweiligen Pressensysteme abgestimmt und gewährleisten optimale Leistung, zuverlässige Restfeuchtwerte und maximale Standzeiten.

Alle Membranen basieren auf unseren weiterentwickelten Hochleistungsmischungen XT-NR und XT-NBR – jeweils mit integrierter Nanotechnologie. Die Farben Weiß und Grau sind in XT-NR erhältlich. Schwarz wird in XT-NBR geliefert. Die antibakterielle Ausführung ANTI-BACT basiert auf XT-NR und ist in Blau verfügbar.

MAXI-PRESS Membranen sind global verfügbar – schnell, zuverlässig und zu attraktiven Konditionen. Auch erhältlich über unseren Onlineshop!

Auf einen Blick:

- Hohe Verfügbarkeit aller Modelle
- Schnelle Lieferung – weltweit
- Attraktive Konditionen durch Direktvertrieb
- Membranen "Made in Germany"
- Maximale Leistungsfähigkeit
- Mit innovativer Nanotechnologie
- Zertifizierte ANTI-BACT Ausführung
- Onlineshop

Highest quality water extraction membranes

Since 2004, MAXI-PRESS has stood for the highest level of expertise in the development and production of water extraction membranes. As the world's leading specialist for manufacturer-independent membranes, we develop and produce our membranes exclusively in Germany. Our membranes are precisely tailored to the respective press systems and guarantee optimum performance, reliable residual moisture values and maximum service life.

All membranes are based on our advanced high-performance compounds XT-NR and XT-NBR – each with integrated nanotechnology. The colours white and grey are available in XT-NR. Black is supplied in XT-NBR. The antibacterial ANTI-BACT version is based on XT-NR and is available in blue.

MAXI-PRESS membranes are available worldwide – fast, reliable and at attractive conditions. Also available from our online shop!

At a glance:

- High availability of all models
- Fast delivery – worldwide
- Favourable prices through direct sales
- Membranes 'Made in Germany'
- Maximum performance
- With innovative nanotechnology
- Certified ANTI-BACT design
- Online shop





XT MATERIAL PLATTFORM MIT NANOTECHNOLOGIE

XT-NR

STANDARD - WEISS, GRAU

ANTI-BACT - BLAU

XT-NBR

STANDARD - SCHWARZ

XT MATERIAL PLATFORM WITH NANOTECHNOLOGY

XT-NR

STANDARD - WHITE, GREY

ANTI-BACT - BLUE

XT-NBR

STANDARD - BLACK



XT-NR und XT-NBR mit integrierter Nanotechnologie

Alle MAXI-PRESS Membranen basieren auf unseren weiterentwickelten Hochleistungsmischungen XT-NR und XT-NBR. Beide Materialplattformen sind mit integrierter Nanotechnologie ausgestattet und wurden speziell für die Anforderungen moderner Entwässerungspressen optimiert.

Die integrierte Nanotechnologie verbessert die Oberflächengleitfähigkeit deutlich. Das Risiko anhaftender Presskuchen und das Stocken der Membrane im Presskorb – insbesondere bei nicht exakt runden Presskörben – wird dabei deutlich reduziert.

Performance XT steht für:

- Maximale Elastizität
- Gering bleibende Verformung
- Hohe Zugfestigkeit u. Weiterreißwiderstand
- Erhöhte Beständigkeit gegenüber Ölen (XT-NBR)
- Optimiertes Gleitverhalten
- Lange Lebensdauer

Antibakterielle Ausführung:

Optional ist jede Membrane als zertifizierte ANTI-BACT Version in der Farbe Blau (XT-NR) erhältlich.

XT-NR and XT-NBR with integrated nanotechnology

All MAXI-PRESS membranes are based on our advanced high-performance compound XT-NR and XT-NBR. Both material platforms feature integrated nanotechnology and have been specially optimised for the requirements of modern water extraction presses.

The integrated nanotechnology significantly improves surface lubricity. This minimises the risk of press cake sticking and the membrane jamming in the press basket in cases where the press baskets are not perfectly round.

Performance XT stands for:

- Maximum elasticity
- Low permanent deformation
- High tensile strength and tear resistance
- Increased resistance to oils (XT-NBR)
- Optimised sliding behaviour
- Long service life

Antibacterial version:

Each membrane is also available as a certified ANTI-BACT version in blue (XT-NR).



Marktstandard NR/NBR vs. MAXI-PRESS PERFORMANCE XT-NR/XT-NBR

XT-NR und XT-NBR sind unsere konsequente Weiterentwicklung des klassischen Naturkautschuks (NR) bzw. synthetischen Kautschuks (NBR) für höchste Anforderungen in modernen Entwässerungspresen.

Market standard NR/NBR vs. MAXI-PRESS PERFORMANCE XT-NR/XT-NBR

XT-NR and XT-NBR are our consistent further development of classic natural rubber (NR) and synthetic rubber (NBR) for the highest demands in modern water extraction presses.

		NR	PERFORMANCE XT-NR	NBR	PERFORMANCE XT-NBR
	Härtebereich (Shore) Hardness range (Shore)	25A - 70A	65A - 75A	20A - 75A	65A - 75A
Mechanische Eigenschaften bei Raumtemperatur <i>Mechanical properties at room temperature</i>	Reißfestigkeit Tear resistance	●	●	◐	◑
	Reißdehnung Elongation at break	●	●	◐	◑
	Rückprallelastizität Rebound resilience	●	●	◐	◑
	Weiterreißwiderstand Tear propagation resistance	●	●	◐	◑
	Abriebwiderstand Abrasion resistance	◐	◑	◐	●
Druckverformungsrest <i>Compression set</i>	bei max. Dauereinsatz-Temperatur at max. continuous service temperature	◐	◑	◐	◑
	bei Raumtemperatur at room temperature	◐	◑	◐	◑
Thermisches Verhalten <i>Thermal behaviour</i>	Kältebeständigkeit (Tg) bis °C Cold resistance (Tg) up to °C	-55	-55	-45	-35
	max. Dauereinsatz-Temperatur bis °C max. continuous service temperature	80	80	105	110
Beständigkeit gegen <i>Resistance to</i>	Benzin Petrol	○	◐	◐	◑
	Mineralöl (bei 100 °C) Mineral oil (at 100 °C)	○	◐	●	●
	Säuren (wässr. anorg. Säuren bei RT) Acids (aqueous organic acids at rt)	◐	◑	◐	◑
	Laugen (wässr. anorg. Laugen bei RT) Lyes (aqueous organic lyes at rt)	◐	◑	◐	◑
	Wasser (bei 100 °C) Water (at 100 °C)	◐	◑	◐	◑
	Witterung und Ozon Weather and ozone	◐	◑	◐	◑



Eigenschaften <i>Properties</i>	PERFORMANCE XT-NR	PERFORMANCE XT-NBR
Härte <i>Hardness</i>	65-75 Shore A	65-75 Shore A
Stoßelastizität <i>Impact resilience</i>	ca. 70% <i>approx. 70%</i>	ca. 50% <i>approx. 50%</i>
Reißfestigkeit <i>Tear resistance</i>	30 N/mm und höher <i>30 N/mm and more</i>	25 N/mm und höher <i>25 N/mm and more</i>
Hitzebeständigkeit <i>Heat resistance</i>	bis max. 80°C Dauereinsatztemperatur <i>up to 80°C continuous service temperature</i>	bis max. 110°C Dauereinsatztemperatur <i>up to 110°C continuous service temperature</i>
Kältebeständigkeit <i>Cold resistance</i>	bis ca. -55°C <i>down to approx. -55°C</i>	bis ca. -35°C <i>down to approx. -35°C</i>
Elektrische Eigenschaften <i>Electrical properties</i>	gute Isoliereigenschaften <i>good insulation properties</i>	gute Isoliereigenschaften <i>good insulation properties</i>
Gasdurchlässigkeit <i>Gas permeability</i>	hoch <i>high</i>	wesentlich geringer als bei Performance-XTNR <i>substantially less than Performance-XTNR</i>
Ozon-, Alterungs-, Witterungsbeständigkeit <i>Ozone, ageing, weather resistance</i>	gering, durch Alterungsschutzmittel kann die Beständigkeit verbessert werden. <i>poor, resistance can be improved by addition of age protecting agents</i>	sehr gute Beständigkeit <i>very good resistance</i>
Chemische Beständigkeit gegen <i>Chemical resistance to</i>	Wasser, Alkohole, Glycole und bestimmte Ketone (z.B. Aceton), Bremsflüssigkeiten auf Glycolbasis, Silikonöle und -fette, viele verdünnte Säuren, Basen und Salzlauge bei Raumtemperatur <i>water, alcohols, glycols and certain ketones (e.g. acetone), glycol-based brake fluids, silicone oils and greases, many diluted acids, lyes (bleach and salt brines at room temperature</i>	Wasser (Sonderqualitäten bis 100°C) aliphatische Kohlenwasserstoffe wie z.B. Propan, Butan, Benzin, Diesel, Mineralöle und -fette pflanzliche und tierische Fette und Öle viele verdünnte Säuren, Basen und Salzlauge bei Raumtemperatur <i>Water (special grades up to 100°C) aliphatic hydrocarbons such as e.g. propane, butane, petrol, diesel, mineral oils and greases vegetable and animal fats and oils many diluted acids, lyes (bleach) and salt brines at room temperature</i>



ANTI-BACT Membranen

Die ANTI-BACT-Membrane ist die antibakterielle Ausführung unserer XT-NR Membranen. Entwickelt wurden sie, um das Keimbelastungsrisiko in Wäschereien dauerhaft zu reduzieren. Die ANTI-BACT-Produkte verfügen über eine antibakterielle Wirkung innerhalb unserer XT-NR Materialplattform, – geprüft durch das Hohenstein-Institut – die eine Bakterienbildung auf der Membrane-Oberfläche aktiv verhindert. Speziell geeignet für Wäschereien, die Textilservice z. B. mit dem RAL-Gütezeichen für Krankenhäuser und Pflegeeinrichtungen anbieten. Die antibakterielle Wirkungsdauer der ANTI-BACT-Membranen ist unbegrenzt. Sie ist für alle gängigen Entwässerungspressen erhältlich. Produziert werden die ANTI-BACT Membranen mit einer neuen, speziell für diese Produktreihe in Betrieb genommenen Fertigungsanlage: Dort wird das Spezialmaterial für die antibakteriellen Membranen mit einem Druck von 2.000 Tonnen verdichtet.

ANTI-BACT Membrane

The ANTI-BACT membrane is the antibacterial version of our XT-NR membranes. It's developed to permanently reduce the risk of bacterial contamination in laundries. ANTI-BACT products have an antibacterial effect within our XT-NR material platform – tested by the German Hohenstein Institute – which actively prevents the formation of bacteria on the membrane surface. This is especially significant for laundries that offer textile services to strict standards, for example the German RAL Quality Mark for hospitals and care facilities. The antibacterial effect of the ANTI-BACT membranes is unlimited and it is available for all common water extraction presses. The ANTI-BACT membranes are produced with a new production plant that was put into operation especially for this product series. There, the special material for the antibacterial membranes is compressed with a pressure of 2,000 tons.



Jensen

Kanngiesser

Passat

Lavatec

Girbau

Milnor

Transferon

Carbonell

Mitsubishi

Asahi

Weishi

Sealion

...

STANDARD

Standard Membranen

Mit den MAXI-PRESS Standard Membranen bieten wir Ihnen die passende Membrane für nahezu alle Entwässerungspressen der gängigsten Hersteller. Wählen Sie ab Seite 34 die für Ihre Presse passende Membrane. Danach wählen Sie die Ihren Bedürfnissen entsprechende Ausführung (Standard oder ANTI-BACT) und die Ihren Wünschen entsprechende Farbe. Weiße, Graue und Blaue Gummimischungen sind abriebfrei und verhindern somit kostenintensive Nachreinigungen. Alle Modelle haben die von MAXI-PRESS entwickelte strahlenförmige TOUCH Pressfläche, die das Kleben der Wäsche an der Membrane reduziert.

Standard Membrane

With the MAXI-PRESS standard membranes we offer you the most suitable membrane for almost all water extraction presses for the most common manufacturers. Select the most suitable membrane for your press beginning at page 34. Then select the version that meets your requirements (Standard or ANTI-BACT) and then the colour that meets your wishes. White, grey and blue rubber compounds are abrasion-free and thus prevent costly rewash by not marking the linen. All models have the radiant TOUCH pressing surface developed by MAXI-PRESS, which reduces the adhesion of the laundry to the membrane.

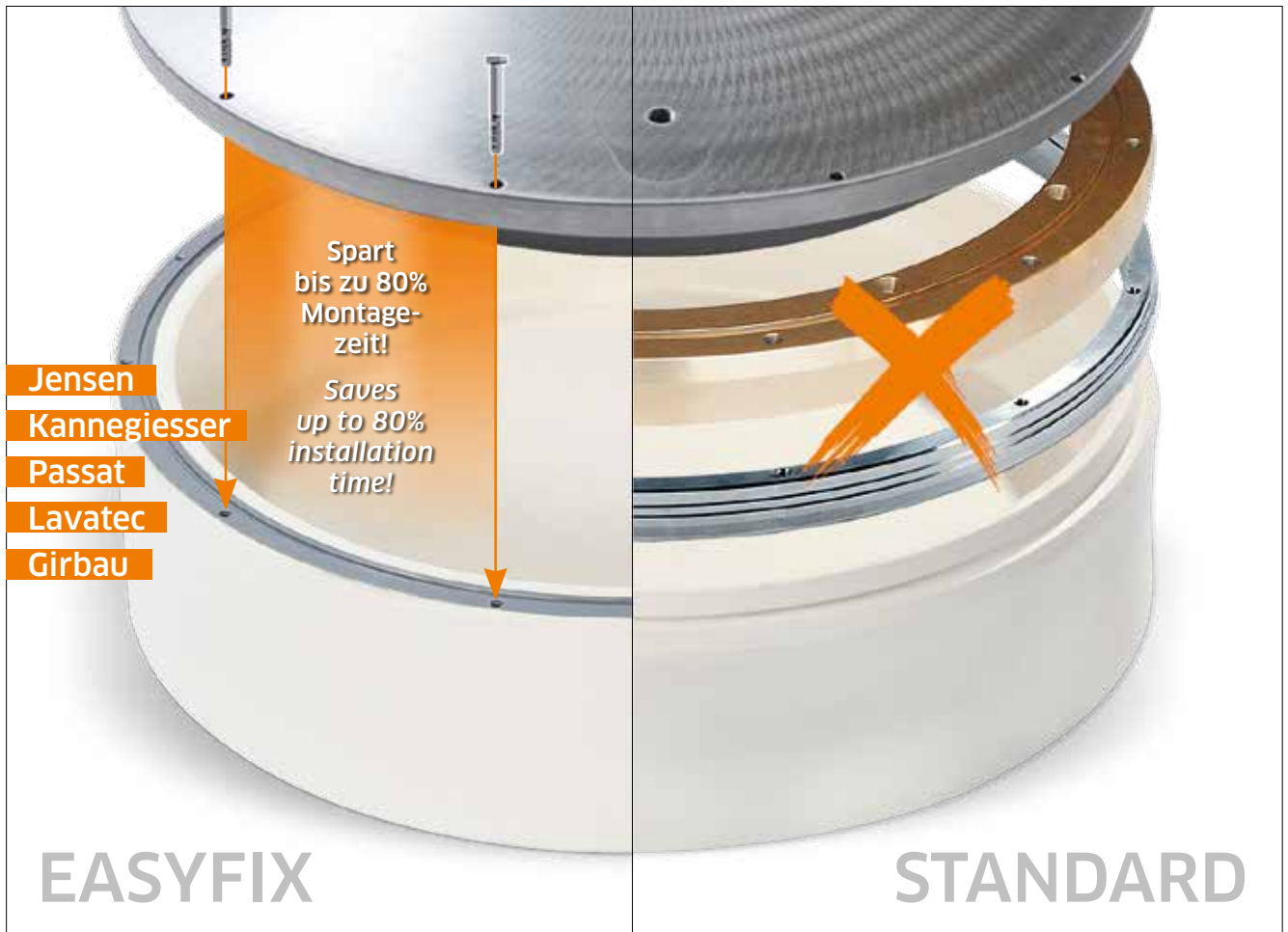

EASYFIX Membranen

EASYFIX Membranen verfügen über einen fest in die Membrane eingearbeiteten Befestigungsring. Die Verwendung von separaten Befestigungsringen entfällt somit, wodurch sich die Montagezeit durch die Einsparung eines ganzen Arbeitsschrittes um bis zu 80% verkürzt. Besonders zu schätzen wissen unsere Kunden auch das hochwertige Material und die lange Lebensdauer von EASYFIX Membranen. So übersteigen die Presszyklen einer EASYFIX Entwässerungsmembrane deutlich die Presszyklen von herkömmlichen Membranen anderer Hersteller. MAXI-PRESS produziert alle Membranen auf Basis der eigens entwickelten XT Materialplattform – optional auch als ANTI-BACT erhältlich.

EASYFIX Membrane

EASYFIX Membranes feature an inseparable built in fixing ring so there is no need of use of the additional fixing rings which make the installation more complicated. This gives the installer a reduction in installation time of up to 80%. Our customers particularly appreciate the high-quality material and the long service life of EASYFIX membranes. For example, the press cycles of an EASYFIX membrane significantly exceeds the pressing cycles of conventional membranes from other manufacturers. MAXI-PRESS manufactures all membranes based on its specially developed XT material platform – also available as ANTI-BACT as an option.



"Die EASYFIX Membrane arbeitet perfekt und hat mir so viel Zeit gespart. Danke! Der Einbau hat 1 Stunde gedauert und vorher 5."

"The EASYFIX Membrane works perfectly and I saved so much time. Thank you! It takes one hour now and five hours before."

Christian Polsrød
Nor Tekstil, Norway



"Wir haben die Membran auf die neue NANOTEC-Qualität umgestellt, mit großartigen Ergebnissen. Was für ein Unterschied das macht!"

"We have changed the membrane to the new NANOTEC quality with magnificent results. What a difference it makes!"

Steen Søgaard
Victor Vask A/S, Denmark



"EASYFIX Membranen lassen sich wirklich einfach einbauen. Danke!"

"EASYFIX Membranes are really so much easier to fit. Thanks!"

Jorg Gawrisch
Buckleigh Laundry Ltd., UK

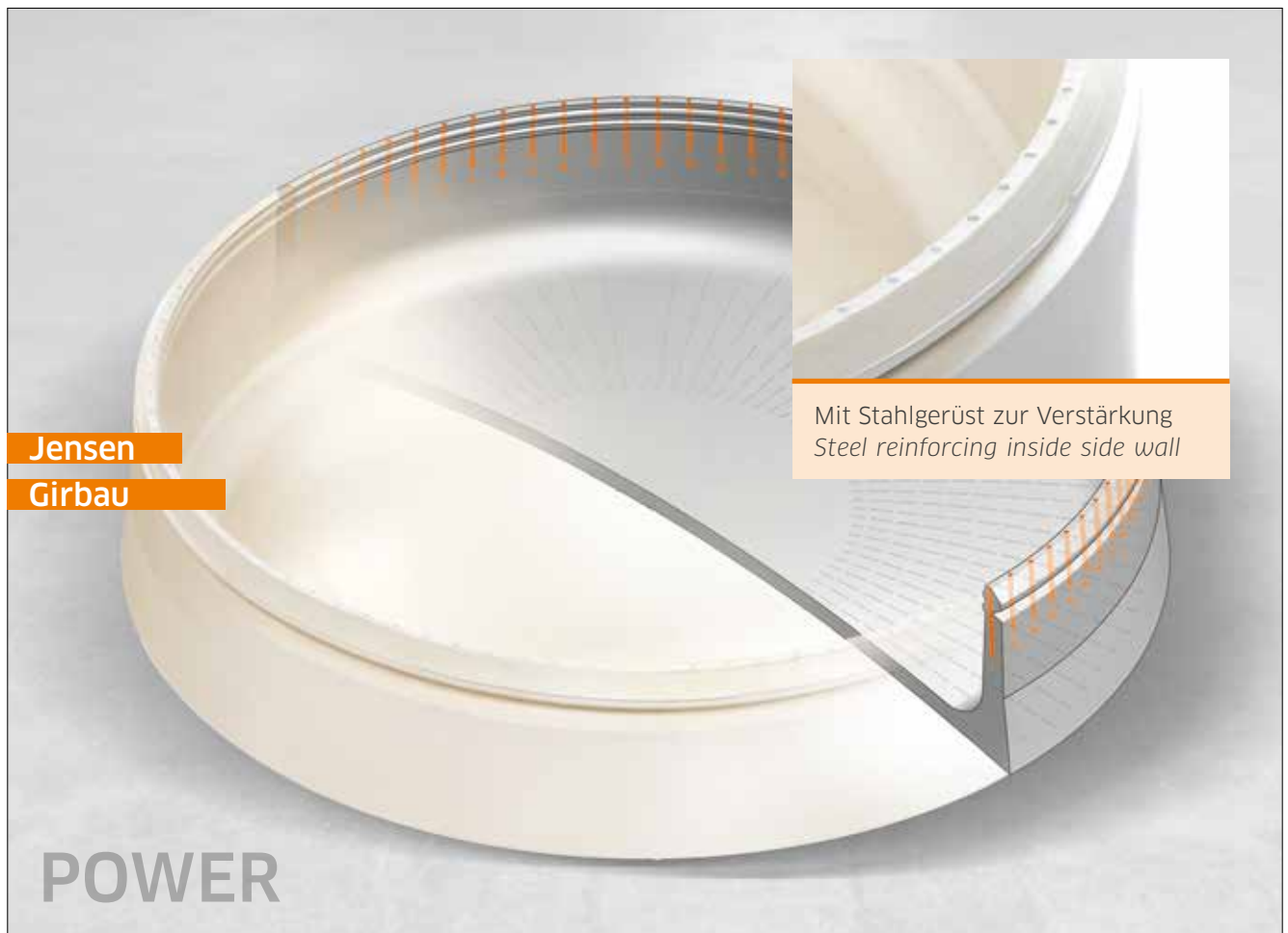

POWER Membranen

Für die Verwendung in Hochdruckpressen sowie bei Pressen mit ungleicher Wäschepostenverteilung und speziell für die Pressung von Handtuchrollen wurde die verstärkte POWER Membrane entwickelt. Die POWER Membrane ist durch ein Stahlgerüst im gesamten Umlauf der Membrane verstärkt. Trotz massiver Verstärkung am Rumpf ist die Membrane weiterhin hoch elastisch und einfach zum einbauen. Die POWER Membrane hält maximalen Zugbelastungen stand. Passend ist unsere POWER Membrane für Entwässerungspresen von Jensen und Girbau.

POWER Membrane

For the use in high pressure presses as well as linen presses with unequal distribution of linen and especially for the pressing of continuous roller towels MAXI-PRESS developed the POWER reinforced membrane. The POWER membrane has steel reinforcing inside the side wall around the entire circumference of the membrane. Despite massive reinforcement of the side wall the membrane is still highly elastic and easy to install. The POWER membrane has maximum tensile strength. Our POWER Membrane is suitable for water extraction presses from Jensen and Girbau.



MAXIMUM MOBILITY
MAXI-PRESS

2.000 t
PRESSDRUCK
CLAMPING FORCE

DBK
in systems







Kompatibel mit Jensen Pressen SEP 25, 36 K
Compatible with Jensen Presses SEP 25, 36 K

	MP Art.-Nr. MP Art. No.	Herst. Art.-Nr. OEM Art.-No.	Modell Model	Bezeichnung Description	Gummi Rubber	Farbe Color
1	□ 01104	-	Standard	Membrane MP-S-2	XT-NR	□
1	□ 01105	-	Standard	Membrane MP-S-2	XT-NR	■
1	□ 09229	-	Standard	Membrane MP-S-2	XT-NBR	■
1	□ 12326	-	Standard	Membrane MP-S-2	XT-NR ANTI-BACT	■

Alle Membranen werden inkl. Dichtungssatz geliefert.
All membranes are delivered incl. seal kit.

Jensen® ist eine Marke der Jensen Holding AG („Jensen“). Jensen ist die Holdinggesellschaft von MAXI-PRESS. Die Produkte von MAXI-PRESS wurden jedoch noch nicht von Jensen bestätigt. Jensen ist der einzige Hersteller von Jensen Waschereimaschinen.
Jensen® is a trademark of Jensen Holding AG („Jensen“). Jensen is the holding company of MAXI-PRESS, however, MAXI-PRESS's products have not yet been endorsed by Jensen. Jensen is the sole manufacturer of Jensen Laundry Machinery.



Kompatibel mit Jensen Pressen SEP 36-90 MD/HD
Compatible with Jensen Presses SEP 36-90 MD/HD

	MP Art.-Nr. MP Art. No.	Herst. Art.-Nr. OEM Art.-No.	Modell Model	Bezeichnung Description	Befestigungsring Fixing Ring	Gummi Rubber	Farbe Color
2	<input type="checkbox"/> 01100	-	Standard	Membrane MP-S-70010	-	XT-NR	<input type="checkbox"/>
2	<input type="checkbox"/> 01101	-	Standard	Membrane MP-S-70010	-	XT-NR	<input type="checkbox"/>
2	<input type="checkbox"/> 02215	-	Standard	Membrane MP-S-70010	-	XT-NBR	<input type="checkbox"/>
2	<input type="checkbox"/> 11034	-	Standard	Membrane MP-S-70010	-	XT-NR ANTI-BACT	<input type="checkbox"/>
3	<input type="checkbox"/> 01476	-	POWER	Membrane MP-S-70010	-	XT-NR	<input type="checkbox"/>
3	<input type="checkbox"/> 05520	-	POWER	Membrane MP-S-70010	-	XT-NR	<input type="checkbox"/>
3	<input type="checkbox"/> 01540	-	POWER	Membrane MP-S-70010	-	XT-NBR	<input type="checkbox"/>
4	<input type="checkbox"/> 02384	-	EASYFIX	Membrane MP-S-7.0	Stahl Mild steel	XT-NR	<input type="checkbox"/>
4	<input type="checkbox"/> 02413	-	EASYFIX	Membrane MP-S-7.0	Stahl Mild steel	XT-NR	<input type="checkbox"/>
4	<input type="checkbox"/> 07653	-	EASYFIX	Membrane MP-S-7.0	Stahl Mild steel	XT-NBR	<input type="checkbox"/>
4	<input type="checkbox"/> 11611	-	EASYFIX	Membrane MP-S-7.0	Stahl Mild Steel	XT-NR ANTI-BACT	<input type="checkbox"/>
4	<input type="checkbox"/> 06913	-	EASYFIX	Membrane MP-S-7.0	Edelstahl Stainless steel	XT-NR	<input type="checkbox"/>
4	<input type="checkbox"/> 06910	-	EASYFIX	Membrane MP-S-7.0	Edelstahl Stainless steel	XT-NR	<input type="checkbox"/>
4	<input type="checkbox"/> 09361	-	EASYFIX	Membrane MP-S-7.0	Edelstahl Stainless steel	XT-NBR	<input type="checkbox"/>
4	<input type="checkbox"/> 11708	-	EASYFIX	Membrane MP-S-7.0	Edelstahl Stainless steel	XT-NR ANTI-BACT	<input type="checkbox"/>

Alle Membranen werden inkl. Dichtungssatz geliefert.
All membranes are delivered incl. seal kit.

Jensen® ist eine Marke der Jensen Holding AG („Jensen“). Jensen ist die Holdinggesellschaft von MAXI-PRESS. Die Produkte von MAXI-PRESS wurden jedoch noch nicht von Jensen bestätigt. Jensen ist der einzige Hersteller von Jensen Wäschereimaschinen.
Jensen® is a trademark of Jensen Holding AG („Jensen“). Jensen is the holding company of MAXI-PRESS, however, MAXI-PRESS's products have not yet been endorsed by Jensen. Jensen is the sole manufacturer of Jensen Laundry Machinery.



5



6



7

Montagesätze für Membranen Bolt Kits for Membranes

	MP Art.-Nr. MP Art.-No.	Herst. Art.-Nr. OEM Art.-No.	Beschreibung Description	Passend für Fits with
5	<input type="checkbox"/> 05912	-	Montagesatz für Membrane MP-S2 Bolt kit for membrane MP-S2	SEP 25, 36 K
5	<input type="checkbox"/> 01075	-	Montagesatz für Membrane MP-S-70010 und MP-S-7.0 - MD Bolt kit for membrane MP-S-70010 and MP-S-7.0 - MD	SEP 36-90 MD
5	<input type="checkbox"/> 06997	-	Montagesatz für Membrane MP-S-70010 und MP-S-7.0 - HD Bolt kit for membrane MP-S-70010 and MP-S-7.0 - HD	SEP 36-90 HD
5	<input type="checkbox"/> 07403	3095030015	Montagesatz SEP 90-120 SHD Bolt kit SEP 90-120 SHD	SEP 90-120 SHD

Abbildung ähnlich
Figure similar

Dichtungssätze für Membranen Seal Kits for Membranes

	MP Art.-Nr. MP Art.-No.	Herst. Art.-Nr. OEM Art.-No.	Beschreibung Description	Passend für Fits with
6	<input type="checkbox"/> 01093	-	Dichtungssatz für Membrane MP-S2 Seal kit for membrane MP-S2	SEP 25, 36 K
6	<input type="checkbox"/> 01092	9905178411	Dichtungssatz für Membrane MP-S-70010 Seal kit for membrane MP-S-70010	SEP 36-90 MD/HD
6	<input type="checkbox"/> 02779	-	Dichtungssatz für Membrane MP-S-7.0 Seal kit for membrane MP-S-7.0	SEP 36-90 MD/HD

Abbildung ähnlich
Figure similar

Sonstiges Various

	MP Art.-Nr. MP Art.-No.	Herst. Art.-Nr. OEM Art.-No.	Beschreibung Description	Passend für Fits with
7	<input type="checkbox"/> 01801	-	Rostschutz für Wasserfüllung Membrane, 1l Flasche Rust protection for membrane filling water, bottle of 1l	-
-	<input type="checkbox"/> 05598	-	Membran-Spezialreiniger, 1l Flasche * Membrane special cleaner, bottle of 1l *	-

*Gefahrgut! Versand nur innerhalb Deutschlands!
*Dangerous goods! Shipping only within Germany!

Jensen® ist eine Marke der Jensen Holding AG („Jensen“). Jensen ist die Holdinggesellschaft von MAXI-PRESS. Die Produkte von MAXI-PRESS wurden jedoch noch nicht von Jensen bestätigt. Jensen ist der einzige Hersteller von Jensen Waschereimaschinen.
Jensen® is a trademark of Jensen Holding AG („Jensen“). Jensen is the holding company of MAXI-PRESS, however, MAXI-PRESS's products have not yet been endorsed by Jensen. Jensen is the sole manufacturer of Jensen Laundry Machinery.

Jensen-compatible



Kompatibel mit Kannegiesser Pressen PP 10 (40/56 bar)
Compatible with Kannegiesser Presses PP 10 (40/56 bar)

	MP Art.-Nr. MP Art. No.	Herst. Art.-Nr. OEM Art.-No.	Modell Model	Bezeichnung Description	Gummi Rubber	Farbe Color
8	<input type="checkbox"/> 01190	457.216/0 704.548/7	Standard	Membrane MP-K-10015	XT-NR	<input type="checkbox"/>
8	<input type="checkbox"/> 01108	457.216/0 704.548/7	Standard	Membrane MP-K-10015	XT-NR	<input type="checkbox"/>
8	<input type="checkbox"/> 12327	457.216/0 704.548/7	Standard	Membrane MP-K-10015	XT-NR ANTI-BACT	<input type="checkbox"/>
9	<input type="checkbox"/> 03315	457.216/0 704.548/7	EASYFIX	Membrane MP-K-4.0	XT-NR	<input type="checkbox"/>
9	<input type="checkbox"/> 03175	457.216/0 704.548/7	EASYFIX	Membrane MP-K-4.0	XT-NR	<input type="checkbox"/>
9	<input type="checkbox"/> 11682	457.216/0 704.548/7	EASYFIX	Membrane MP-K-4.0	XT-NR ANTI-BACT	<input type="checkbox"/>

Kompatibel mit Kannegiesser Pressen PP 13
Compatible with Kannegiesser Presses PP 13

	MP Art.-Nr. MP Art. No.	Herst. Art.-Nr. OEM Art.-No.	Modell Model	Bezeichnung Description	Gummi Rubber	Farbe Color
10	<input type="checkbox"/> 09233	497.080/2	EASYFIX	Membrane MP-K-5.0	XT-NR	<input type="checkbox"/>
10	<input type="checkbox"/> 03567	497.080/2	EASYFIX	Membrane MP-K-5.0	XT-NR	<input type="checkbox"/>
10	<input type="checkbox"/> 11693	497.080/2	EASYFIX	Membrane MP-K-5.0	XT-NR ANTI-BACT	<input type="checkbox"/>

Montagesätze für Membranen
Bolt Kits for Membranes

	MP Art.-Nr. MP Art.-No.	Herst. Art.-Nr. OEM Art.-No.	Beschreibung Description	Passend für Fits with
-	<input type="checkbox"/> 01078	-	Montagesatz für Membrane MP-K-10015 und MP-K-4.0 - (40 bar) <i>Bolt kit for membrane MP-K-10015 and MP-K-4.0 - (40 bar)</i>	PP 10
-	<input type="checkbox"/> 01079	-	Montagesatz für Membrane MP-K-10015 und MP-K-4.0 - (56 bar) <i>Bolt kit for membrane MP-K-10015 and MP-K-4.0 - (56 bar)</i>	PP 10
-	<input type="checkbox"/> 03543	-	Montagesatz für Membrane MP-K-5.0 <i>Bolt kit for membrane MP-K-5.0</i>	PP 13

Kannegiesser®/Passat ist eine Handelsmarke der Herbert Kannegiesser GmbH ("Kannegiesser/Passat"). Kannegiesser/Passat hat keine Verbindung mit MAXI-PRESS und die Produkte von MAXI-PRESS werden nicht von Kannegiesser/Passat empfohlen, verwaltet oder gefördert. Kannegiesser/Passat ist der alleinige Hersteller von Kannegiesser/Passat Wäschereimaschinen.

Kannegiesser®/Passat is a trademark of Herbert Kannegiesser GmbH ("Kannegiesser/Passat"). Kannegiesser/Passat is not affiliated with MAXI-PRESS, and MAXI-PRESS's products are not endorsed, administered, or sponsored by Kannegiesser/Passat. Kannegiesser/Passat is the sole manufacturer of Kannegiesser/Passat Laundry Machinery.

Kannegiesser-compatible



Kompatibel mit Passat EP 824-835
Compatible with Passat EP 824-835

	MP Art.-Nr. MP Art. No.	Herst. Art.-Nr. OEM Art.-No.	Modell Model	Bezeichnung Description	Gummi Rubber	Farbe Color
11	<input type="checkbox"/> 01187	457.616/1	Standard	Membrane MP-P3	XT-NR	<input type="checkbox"/>
11	<input type="checkbox"/> 01109	457.616/1	Standard	Membrane MP-P3	XT-NR	<input type="checkbox"/>
11	<input type="checkbox"/> 09238	457.616/1	Standard	Membrane MP-P3	XT-NBR	<input type="checkbox"/>

Kompatibel mit Passat EP 841-975
Compatible with Passat EP 841-975

	MP Art.-Nr. MP Art. No.	Herst. Art.-Nr. OEM Art.-No.	Modell Model	Bezeichnung Description	Gummi Rubber	Farbe Color
12	<input type="checkbox"/> 02083	576.296/8 (47965.9)	Standard	Membrane MP-P-50010	XT-NR	<input type="checkbox"/>
12	<input type="checkbox"/> 01107	576.296/8 (47965.9)	Standard	Membrane MP-P-50010	XT-NR	<input type="checkbox"/>
12	<input type="checkbox"/> 10848	576.296/8 (47965.9)	Standard	Membrane MP-P-50010	XT-NBR	<input type="checkbox"/>

Kanngiesser®/Passat ist eine Handelsmarke der Herbert Kanngiesser GmbH ("Kanngiesser/Passat"). Kanngiesser/Passat hat keine Verbindung mit MAXI-PRESS und die Produkte von MAXI-PRESS werden nicht von Kanngiesser/Passat empfohlen, verwaltet oder gefördert. Kanngiesser/Passat ist der alleinige Hersteller von Kanngiesser/Passat Waschereimaschinen.

Kanngiesser®/Passat is a trademark of Herbert Kanngiesser GmbH ("Kanngiesser/Passat"). Kanngiesser/Passat is not affiliated with MAXI-PRESS, and MAXI-PRESS's products are not endorsed, administered, or sponsored by Kanngiesser/Passat. Kanngiesser/Passat is the sole manufacturer of Kanngiesser/Passat Laundry Machinery.

Passat-compatible



Kompatibel mit Passat EP 831
Compatible with Passat EP 831

	MP Art.-Nr. MP Art. No.	Herst. Art.-Nr. OEM Art.-No.	Modell Model	Bezeichnung Description	Gummi Rubber	Farbe Color
13 <input type="checkbox"/>	02024	559.886/7, 09304923	Standard	Membrane MP-P2-80020	XT-NR	

Montagesätze für Membranen
Bolt Kits for Membranes

	MP Art.-Nr. MP Art.-No.	Herst. Art.-Nr. OEM Art.-No.	Beschreibung Description	Passend für Fits with
14 <input type="checkbox"/>	01077	-	Montagesatz für Membrane MP-P3 <i>Bolt kit for membrane MP-P3</i>	EP 824-835
14 <input type="checkbox"/>	01076	-	Montagesatz für Membrane MP-P-50010 <i>Montagesatz for membrane MP-P-50010</i>	EP 841-975

Abbildung ähnlich
Figure similar

Sonstiges
Various

	MP Art.-Nr. MP Art.-No.	Herst. Art.-Nr. OEM Art.-No.	Beschreibung Description	Passend für Fits with
15 <input type="checkbox"/>	01801	-	Rostschutz für Wasserfüllung Membrane, 1l Flasche <i>Rust protection for membrane filling water, bottle of 1l</i>	-
- <input type="checkbox"/>	05598	-	Membran-Spezialreiniger, 1l Flasche * <i>Membrane special cleaner, bottle of 1l *</i>	-

*Gefahrgut! Versand nur innerhalb Deutschlands!
**Dangerous goods! Shipping only within Germany!*

Kannegiesser®/Passat ist eine Handelsmarke der Herbert Kannegiesser GmbH ("Kannegiesser/Passat"). Kannegiesser/Passat hat keine Verbindung mit MAXI-PRESS und die Produkte von MAXI-PRESS werden nicht von Kannegiesser/Passat empfohlen, verwaltet oder gefördert. Kannegiesser/Passat ist der alleinige Hersteller von Kannegiesser/Passat Wäschereimaschinen.

Kannegiesser®/Passat is a trademark of Herbert Kannegiesser GmbH ("Kannegiesser/Passat"). Kannegiesser/Passat is not affiliated with MAXI-PRESS, and MAXI-PRESS's products are not endorsed, administered, or sponsored by Kannegiesser/Passat. Kannegiesser/Passat is the sole manufacturer of Kannegiesser/Passat Laundry Machinery.

Onlineshop

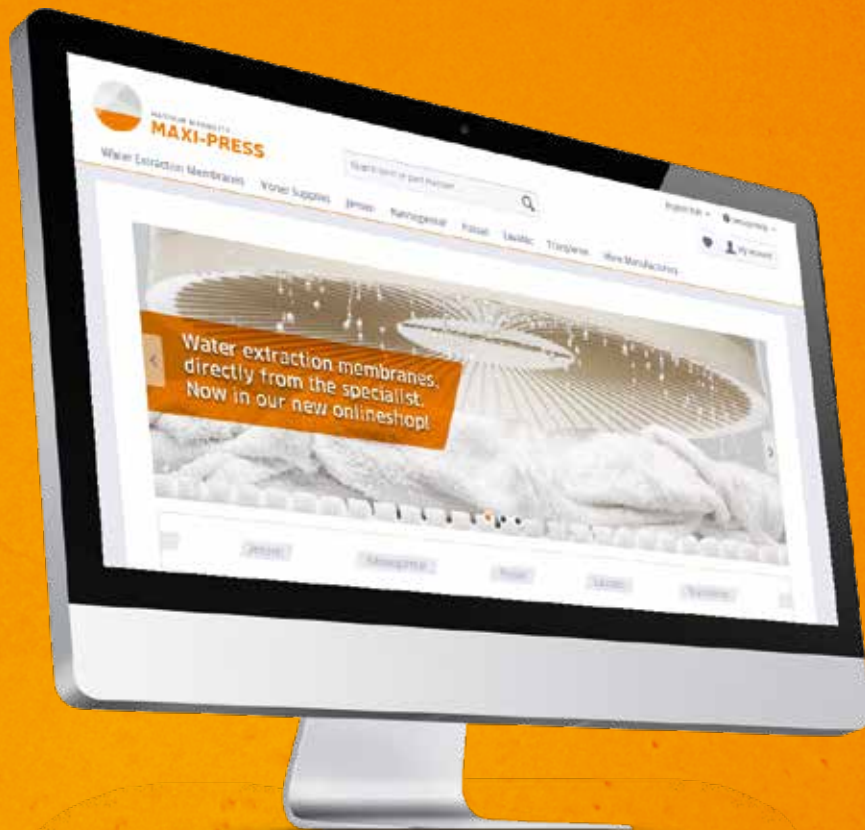

Große Auswahl
Large Selection



Günstige Preise
Cheap Prices



Schnelle Lieferung
Fast Delivery



Weltweiter Versand
Worldwide Shipping

MAXI-PRESS.COM



Kompatibel mit Lavatec LP 551-561
Compatible with Lavatec LP 551-561

	MP Art.-Nr. MP Art. No.	Herst. Art.-Nr. OEM Art.-No.	Modell Model	Bezeichnung Description	Gummi Rubber	Farbe Color
16	<input type="checkbox"/> 01098	215493-2	Standard	Membrane MP-L2	XT-NR	
16	<input type="checkbox"/> 01099	-	Standard	Membrane MP-L2	XT-NR	
16	<input type="checkbox"/> 09293	-	Standard	Membrane MP-L2	XT-NBR	
16	<input type="checkbox"/> 12325	-	Standard	Membrane MP-L2	XT-NR ANTI-BACT	
17	<input type="checkbox"/> 07031	-	EASYFIX	Membrane MP-L2	XT-NR	
17	<input type="checkbox"/> 09529	-	EASYFIX	Membrane MP-L2	XT-NR	
17	<input type="checkbox"/> 09296	-	EASYFIX	Membrane MP-L2	XT-NBR	
17	<input type="checkbox"/> 11690	-	EASYFIX	Membrane MP-L2	XT-NR ANTI-BACT	

Alle Membranen werden inkl. Dichtungssatz geliefert.
All membranes are delivered incl. seal kit.

Lavatec® ist eine Handelsmarke der Lavatec Laundry Technology GmbH ("Lavatec"). Lavatec hat keine Verbindung mit MAXI-PRESS und die Produkte von MAXI-PRESS werden nicht von Lavatec empfohlen, verwaltet oder gefördert. Lavatec ist der alleinige Hersteller von Lavatec Wäschereimaschinen.

Lavatec® is a trademark of Lavatec Laundry Technology GmbH ("Lavatec"). Lavatec is not affiliated with MAXI-PRESS, and MAXI-PRESS's products are not endorsed, administered, or sponsored by Lavatec. Lavatec is the sole manufacturer of Lavatec Laundry Machinery.



Kompatibel mit Lavatec LP 571-591
Compatible with Lavatec LP 571-591

	MP Art.-Nr. MP Art. No.	Herst. Art.-Nr. OEM Art.-No.	Modell Model	Bezeichnung Description	Gummi Rubber	Farbe Color
18	<input type="checkbox"/> 01094	215491-2	Standard	Membrane MP-L-40010	XT-NR	<input type="checkbox"/>
18	<input type="checkbox"/> 01095	-	Standard	Membrane MP-L-40010	XT-NR	<input type="checkbox"/>
18	<input type="checkbox"/> 02217	-	Standard	Membrane MP-L-40010	XT-NBR	<input type="checkbox"/>
18	<input type="checkbox"/> 12328	-	Standard	Membrane MP-L-40010	XT-NR ANTI-BACT	<input type="checkbox"/>
19	<input type="checkbox"/> 02855	-	EASYFIX	Membrane MP-L-4.0	XT-NR	<input type="checkbox"/>
19	<input type="checkbox"/> 02856	-	EASYFIX	Membrane MP-L-4.0	XT-NR	<input type="checkbox"/>
19	<input type="checkbox"/> 09297	-	EASYFIX	Membrane MP-L-4.0	XT-NBR	<input type="checkbox"/>
19	<input type="checkbox"/> 11683	-	EASYFIX	Membrane MP-L-4.0	XT-NR ANTI-BACT	<input type="checkbox"/>

Alle Membranen werden inkl. Dichtung bzw. Dichtungssatz geliefert.
All membranes are delivered incl. seal or seal kit.

Lavatec® ist eine Handelsmarke der Lavatec Laundry Technology GmbH ("Lavatec"). Lavatec hat keine Verbindung mit MAXI-PRESS und die Produkte von MAXI-PRESS werden nicht von Lavatec empfohlen, verwaltet oder gefördert. Lavatec ist der alleinige Hersteller von Lavatec Wäschereimaschinen.

Lavatec® is a trademark of Lavatec Laundry Technology GmbH ("Lavatec"). Lavatec is not affiliated with MAXI-PRESS, and MAXI-PRESS's products are not endorsed, administered, or sponsored by Lavatec. Lavatec is the sole manufacturer of Lavatec Laundry Machinery.

Lavatec-compatible



20



21



22

Montagesätze für Membranen Bolt Kits for Membranes

	MP Art.-Nr. MP Art.-No.	Herst. Art.-Nr. OEM Art.-No.	Beschreibung Description	Passend für Fits with
20	<input type="checkbox"/> 01074	-	Montagesatz für Membrane MP-L2 Bolt kit for membrane MP-L2	LP 551-561
20	<input type="checkbox"/> 01072	-	Montagesatz für Membrane MP-L-40010 Bolt kit for membrane MP-L-40010	LP 571-572
20	<input type="checkbox"/> 03691	-	Montagesatz für Membrane MP-L-4.0 Bolt kit for membrane MP-L-4.0	LP 581-583
20	<input type="checkbox"/> 03169	-	Montagesatz für Membrane MP-L-4.0 Bolt kit for membrane MP-L-4.0	LP 571-572

Abbildung ähnlich
Figure similar

Dichtungssätze für Membranen Seal Kits for Membranes

	MP Art.-Nr. MP Art.-No.	Herst. Art.-Nr. OEM Art.-No.	Beschreibung Description	Passend für Fits with
21	<input type="checkbox"/> 01065	-	Dichtung für Membrane MP-L2 Seal for membrane MP-L2	LP 551-561
21	<input type="checkbox"/> 01064	9905178411	Dichtung für Membrane MP-L-40010 Seal for membrane MP-L-40010	LP 571-591
21	<input type="checkbox"/> 03660	-	Dichtungssatz für Membrane MP-L-4.0 Seal kit for membrane MP-L-4.0	LP 571-591

Abbildung ähnlich
Figure similar

Sonstiges Various

	MP Art.-Nr. MP Art.-No.	Herst. Art.-Nr. OEM Art.-No.	Beschreibung Description	Passend für Fits with
22	<input type="checkbox"/> 01801	-	Rostschutz für Wasserfüllung Membrane, 1l Flasche Rust protection for membrane filling water, bottle of 1l	-
-	<input type="checkbox"/> 05598	-	Membran-Spezialreiniger, 1l Flasche * Membrane special cleaner, bottle of 1l *	-

*Gefahrgut! Versand nur innerhalb Deutschlands!
*Dangerous goods! Shipping only within Germany!

Lavatec® ist eine Handelsmarke der Lavatec Laundry Technology GmbH ("Lavatec"). Lavatec hat keine Verbindung mit MAXI-PRESS und die Produkte von MAXI-PRESS werden nicht von Lavatec empfohlen, verwaltet oder gefördert. Lavatec ist der alleinige Hersteller von Lavatec Wäschereimaschinen.

Lavatec® is a trademark of Lavatec Laundry Technology GmbH ("Lavatec"). Lavatec is not affiliated with MAXI-PRESS, and MAXI-PRESS's products are not endorsed, administered, or sponsored by Lavatec. Lavatec is the sole manufacturer of Lavatec Laundry Machinery.



Kompatibel mit Girbau SPR 50
Compatible with Girbau SPR 50

	MP Art.-Nr. MP Art. No.	Herst. Art.-Nr. OEM Art.-No.	Modell Model	Bezeichnung Description	Gummi Rubber	Farbe Color
23	<input type="checkbox"/> 01456	-	Standard	Membrane MP-GB-100250	XT-NR	<input type="checkbox"/>
23	<input type="checkbox"/> 09298	-	Standard	Membrane MP-GB-100250	XT-NR	<input type="checkbox"/>
23	<input type="checkbox"/> 09300	-	Standard	Membrane MP-GB-100250	XT-NBR	<input type="checkbox"/>
24	<input type="checkbox"/> 05801	-	POWER	Membrane MP-GB-100250	XT-NR	<input type="checkbox"/>
24	<input type="checkbox"/> 09304	-	POWER	Membrane MP-GB-100250	XT-NR	<input type="checkbox"/>
24	<input type="checkbox"/> 09305	-	POWER	Membrane MP-GB-100250	XT-NBR	<input type="checkbox"/>
25	<input type="checkbox"/> 03654	-	EASYFIX	Membrane MP-GB-7.0	XT-NR	<input type="checkbox"/>
25	<input type="checkbox"/> 09306	-	EASYFIX	Membrane MP-GB-7.0	XT-NR	<input type="checkbox"/>
25	<input type="checkbox"/> 09308	-	EASYFIX	Membrane MP-GB-7.0	XT-NBR	<input type="checkbox"/>
25	<input type="checkbox"/> 11692	-	EASYFIX	Membrane MP-GB-7.0	XT-NR ANTI-BACT	<input type="checkbox"/>

Alle Membranen werden inkl. Dichtungssatz geliefert.
All membranes are delivered incl. seal kit.

Girbau ist eine Handelsmarke der Girbau, SA ("Girbau"). Girbau hat keine Verbindung mit MAXI-PRESS und die Produkte von MAXI-PRESS werden nicht von Girbau empfohlen, verwaltet oder gefördert. Girbau ist der alleinige Hersteller von Girbau Wäschereimaschinen.

Girbau is a trademark of Girbau, SA ("Girbau"). Girbau is not affiliated with MAXI-PRESS, and MAXI-PRESS's products are not endorsed, administered, or sponsored by Girbau. Girbau is the sole manufacturer of Girbau Laundry Machinery.

Girbau-compatible



26



27



28

Dichtungssätze für Membranen Seal Kits for Membranes

	MP Art.-Nr. MP Art.-No.	Herst. Art.-Nr. OEM Art.-No.	Beschreibung Description	Passend für Fits with
26	<input type="checkbox"/> 01460	-	Dichtungssatz für Membrane MP-GB-100250 Seal kit for membrane MP-GB-100250	SPR 50

Sonstiges Various

	MP Art.-Nr. MP Art.-No.	Herst. Art.-Nr. OEM Art.-No.	Beschreibung Description	Passend für Fits with
27	<input type="checkbox"/> 01801	-	Rostschutz für Wasserfüllung Membrane, 1l Flasche Rust protection for membrane filling water, bottle of 1l	-
28	<input type="checkbox"/> 05598	-	Membran-Spezialreiniger, 1l Flasche * Membrane special cleaner, bottle of 1l *	-

*Gefahrgut! Versand nur innerhalb Deutschlands!

*Dangerous goods! Shipping only within Germany!



Kompatibel mit Milnor Pressen MP 1550XX
Compatible with Milnor Presses MP 1550XX

	MP Art.-Nr. MP Art. No.	Herst. Art.-Nr. OEM Art.-No.	Modell Model	Bezeichnung Description	Gummi Rubber	Farbe Color
29	<input type="checkbox"/> 03024	ACW10003	Standard	Membrane MP-M04	XT-NR	
29	<input type="checkbox"/> 03023	ACW10003	Standard	Membrane MP-M04	XT-NR	
29	<input type="checkbox"/> 09309	-	Standard	Membrane MP-M04	XT-NBR	
29	<input type="checkbox"/> 11695	ACW10003	Standard	Membrane MP-M04	XT-NR ANTI-BACT	

Kompatibel mit Milnor Pressen MP 1601XX-1604XX
Compatible with Milnor Presses MP 1601XX-1604XX

	MP Art.-Nr. MP Art. No.	Herst. Art.-Nr. OEM Art.-No.	Modell Model	Bezeichnung Description	Gummi Rubber	Farbe Color
30	<input type="checkbox"/> 01125	ACW10001	Standard	Membrane MP-M03	XT-NR	
30	<input type="checkbox"/> 01126	ACW10001	Standard	Membrane MP-M03	XT-NR	
30	<input type="checkbox"/> 09310	-	Standard	Membrane MP-M03	XT-NBR	
30	<input type="checkbox"/> 11694	ACW10001	Standard	Membrane MP-M03	XT-NR ANTI-BACT	

Kompatibel mit Milnor Pressen MP 1A03XX
Compatible with Milnor Presses MP 1A03XX

	MP Art.-Nr. MP Art. No.	Herst. Art.-Nr. OEM Art.-No.	Modell Model	Bezeichnung Description	Gummi Rubber	Farbe Color
31	<input type="checkbox"/> 09311	ACW10002	Standard	Membrane MP-M05	XT-NR	
31	<input type="checkbox"/> 02329	ACW10002	Standard	Membrane MP-M05	XT-NR	
31	<input type="checkbox"/> 09313	-	Standard	Membrane MP-M05	XT-NBR	
31	<input type="checkbox"/> 12022	ACW10002	Standard	Membrane MP-M05	XT-NR ANTI-BACT	

Milnor® ist eine Handelsmarke der Pellerin Milnor Corporation ("Milnor"). Milnor hat keine Verbindung mit MAXI-PRESS und die Produkte von MAXI-PRESS werden nicht von Milnor empfohlen, verwaltet oder gefördert. Milnor ist der alleinige Hersteller von Milnor Waschereimaschinen.

Milnor® is a trademark of Pellerin Milnor Corporation ("Milnor"). Milnor is not affiliated with MAXI-PRESS, and MAXI-PRESS's products are not endorsed, administered, or sponsored by Milnor. Milnor is the sole manufacturer of Milnor Laundry Machinery.

Milnor-compatible



32



33



34

Kompatibel mit Milnor Zwei-Stationen-Press
Compatible with Milnor Two-Station-Press

	MP Art.-Nr. MP Art. No.	Herst. Art.-Nr. OEM Art.-No.	Modell Model	Bezeichnung Description	Gummi Rubber	Farbe Color
32	<input type="checkbox"/> 09402	-	Standard	Membrane MP-M02-200321	XT-NR	<input type="checkbox"/>

Sonstiges
Various

	MP Art.-Nr. MP Art.-No.	Herst. Art.-Nr. OEM Art.-No.	Beschreibung Description
33	<input type="checkbox"/> 01801	-	Rostschutz für Wasserfüllung Membrane, 1l Flasche <i>Rust protection for membrane filling water, bottle of 1l</i>
34	<input type="checkbox"/> 05598	-	Membran-Spezialreiniger, 1l Flasche * <i>Membrane special cleaner, bottle of 1l *</i>

*Gefahrgut! Versand nur innerhalb Deutschlands!

*Dangerous goods! Shipping only within Germany!

Milnor* ist eine Handelsmarke der Pellerin Milnor Corporation ("Milnor"). Milnor hat keine Verbindung mit MAXI-PRESS und die Produkte von MAXI-PRESS werden nicht von Milnor empfohlen, verwaltet oder gefördert. Milnor ist der alleinige Hersteller von Milnor Wäschereimaschinen.

Milnor* is a trademark of Pellerin Milnor Corporation ("Milnor"). Milnor is not affiliated with MAXI-PRESS, and MAXI-PRESS's products are not endorsed, administered, or sponsored by Milnor. Milnor is the sole manufacturer of Milnor Laundry Machinery.



Kompatibel mit Transferon Pressen TF 36
Compatible with Transferon Presses TF 36

	MP Art.-Nr. MP Art. No.	Herst. Art.-Nr. OEM Art.-No.	Modell Model	Bezeichnung Description	Befestigungsring Fixing Ring	Gummi Rubber	Farbe Color
35	<input type="checkbox"/> 01110	-	Standard	Membrane MP-T-90012	Stahl Mild steel	XT-NR	
35	<input type="checkbox"/> 01111	-	Standard	Membrane MP-T-90012	Stahl Mild steel	XT-NR	
35	<input type="checkbox"/> 09315	-	Standard	Membrane MP-T-90012	Stahl Mild steel	XT-NBR	
35	<input type="checkbox"/> 06571	-	Standard	Membrane MP-T-90012	Edelstahl Stainless steel	XT-NR	
35	<input type="checkbox"/> 02166	-	Standard	Membrane MP-T-90012	Edelstahl Stainless steel	XT-NR	
35	<input type="checkbox"/> 09317	-	Standard	Membrane MP-T-90012	Edelstahl Stainless steel	XT-NBR	

Kompatibel mit Transferon Pressen TF 40
Compatible with Transferon Presses TF 40

	MP Art.-Nr. MP Art. No.	Herst. Art.-Nr. OEM Art.-No.	Modell Model	Bezeichnung Description	Befestigungsring Fixing Ring	Gummi Rubber	Farbe Color
36	<input type="checkbox"/> 01113	-	Standard	Membrane MP-T-90011	Stahl Mild steel	XT-NR	
36	<input type="checkbox"/> 01115	-	Standard	Membrane MP-T-90011	Stahl Mild steel	XT-NR	
36	<input type="checkbox"/> 09319	-	Standard	Membrane MP-T-90011	Stahl Mild steel	XT-NBR	
36	<input type="checkbox"/> 11684	-	Standard	Membrane MP-T-90011	Stahl Mild steel	XT-NR ANTI-BACT	
36	<input type="checkbox"/> 01114	-	Standard	Membrane MP-T-90011	Edelstahl Stainless steel	XT-NR	
36	<input type="checkbox"/> 01116	-	Standard	Membrane MP-T-90011	Edelstahl Stainless steel	XT-NR	
36	<input type="checkbox"/> 09320	-	Standard	Membrane MP-T-90011	Edelstahl Stainless steel	XT-NBR	
36	<input type="checkbox"/> 11687	-	Standard	Membrane MP-T-90011	Edelstahl Stainless steel	XT-NR ANTI-BACT	

Transferon® ist eine Handelsmarke der transferon Wäschereitechnik UG ("Transferon"). Transferon hat keine Verbindung mit MAXI-PRESS und die Produkte von MAXI-PRESS werden nicht von Transferon empfohlen, verwaltet oder gefördert. Transferon ist der alleinige Hersteller von Transferon Wäschereimaschinen.

Transferon® is a trademark of transferon Laundry Machines Private Ltd. ("Transferon"). Transferon is not affiliated with MAXI-PRESS, and MAXI-PRESS's products are not endorsed, administered, or sponsored by Transferon. Transferon is the sole manufacturer of Transferon Laundry Machinery.

Transferon-compatible



Kompatibel mit Transferon Pressen TF 61
Compatible with Transferon TF 61

	MP Art.-Nr. MP Art. -No.	Herst. Art.-Nr. OEM Art. -No.	Modell Model	Bezeichnung Description	Befestigungsring Fixing Ring	Gummi Rubber	Farbe Color
37	<input type="checkbox"/> 03245	-	Standard	Membrane MP-T-90010	Stahl Mild steel	XT-NR	<input type="checkbox"/>
37	<input type="checkbox"/> 03243	-	Standard	Membrane MP-T-90010	Stahl Mild steel	XT-NR	<input type="checkbox"/>
37	<input type="checkbox"/> 09322	-	Standard	Membrane MP-T-90010	Stahl Mild steel	XT-NBR	<input type="checkbox"/>
37	<input type="checkbox"/> 11688	-	Standard	Membrane MP-T-90010	Stahl Mild steel	XT-NR ANTI-BACT	<input type="checkbox"/>
37	<input type="checkbox"/> 03242	-	Standard	Membrane MP-T-90010	Edelstahl Stainless steel	XT-NR	<input type="checkbox"/>
37	<input type="checkbox"/> 03244	-	Standard	Membrane MP-T-90010	Edelstahl Stainless steel	XT-NR	<input type="checkbox"/>
37	<input type="checkbox"/> 09324	-	Standard	Membrane MP-T-90010	Edelstahl Stainless steel	XT-NBR	<input type="checkbox"/>
37	<input type="checkbox"/> 11689	-	Standard	Membrane MP-T-90010	Edelstahl Stainless steel	XT-NR ANTI-BACT	<input type="checkbox"/>

Montagesätze für Membranen
Bolt Kits for Membranes

	MP Art.-Nr. MP Art. -No.	Herst. Art.-Nr. OEM Art. -No.	Beschreibung Description
38	<input type="checkbox"/> 01083	-	Montagesatz für Membrane MP-T-90011 Bolt kit for membrane MP-T-90011
38	<input type="checkbox"/> 01081	-	Montagesatz für Membrane MP-T-90010 niedrig Bolt kit for membrane MP-T-90010 low
38	<input type="checkbox"/> 01082	-	Montagesatz für Membrane MP-T-90010 hoch Bolt kit for membrane MP-T-90010 high

Sonstiges
Various

	MP Art.-Nr. MP Art. -No.	Herst. Art.-Nr. OEM Art. -No.	Beschreibung Description
39	<input type="checkbox"/> 01801	-	Rostschutz für Wasserfüllung Membrane, 1l Flasche Rust protection for membrane filling water, bottle of 1l
40	<input type="checkbox"/> 05598	-	Membran-Spezialreiniger, 1l Flasche * Membrane special cleaner, bottle of 1l *

*Gefahrgut! Versand nur innerhalb Deutschlands!

*Dangerous goods! Shipping only within Germany!

Transferon® ist eine Handelsmarke der transferon Wäschereitechnik UG ("Transferon"). Transferon hat keine Verbindung mit MAXI-PRESS und die Produkte von MAXI-PRESS werden nicht von Transferon empfohlen, verwaltet oder gefördert. Transferon ist der alleinige Hersteller von Transferon Wäschereimaschinen.

Transferon® is a trademark of transferon Laundry Machines Private Ltd. ("Transferon"). Transferon is not affiliated with MAXI-PRESS, and MAXI-PRESS's products are not endorsed, administered, or sponsored by Transferon. Transferon is the sole manufacturer of Transferon Laundry Machinery.

Transferon-compatible



Kompatibel mit Carbonell Pressen, Ø ≈ 900 mm - Compatible with Carbonell Presses, Ø ≈ 900 mm

	MP Art.-Nr. MP Art. No.	Herst. Art.-Nr. OEM Art.-No.	Modell Model	Bezeichnung Description	Befestigungsring Fixing Ring	Gummi Rubber	Farbe Color
41	□ 01113	-	Standard	Membrane MP-T-90011	Stahl Mild steel	XT-NR	□
41	□ 01115	-	Standard	Membrane MP-T-90011	Stahl Mild steel	XT-NR	■
41	□ 09319	-	Standard	Membrane MP-T-90011	Stahl Mild steel	XT-NBR	■
41	□ 11684	-	Standard	Membrane MP-T-90011	Stahl Mild steel	XT-NR ANTI-BACT	■
41	□ 01114	-	Standard	Membrane MP-T-90011	Edelstahl Stainless steel	XT-NR	□
41	□ 01116	-	Standard	Membrane MP-T-90011	Edelstahl Stainless steel	XT-NR	■
41	□ 09320	-	Standard	Membrane MP-T-90011	Edelstahl Stainless steel	XT-NBR	■
41	□ 11687	-	Standard	Membrane MP-T-90011	Edelstahl Stainless steel	XT-NR ANTI-BACT	■

Kompatibel mit Carbonell Pressen, Ø ≈ 950 mm - Compatible with Carbonell Presses, Ø ≈ 950 mm

	MP Art.-Nr. MP Art. No.	Herst. Art.-Nr. OEM Art.-No.	Modell Model	Bezeichnung Description	Befestigungsring Fixing Ring	Gummi Rubber	Farbe Color
42	□ 01322	-	Standard	Membrane MP-C	Stahl Mild steel	XT-NR	□
42	□ 03341	-	Standard	Membrane MP-C	Stahl Mild steel	XT-NR	■
42	□ 09326	-	Standard	Membrane MP-C	Stahl Mild steel	XT-NBR	■
42	□ 11959	-	Standard	Membrane MP-C	Stahl Mild steel	XT-NR ANTI-BACT	■
42	□ 02163	-	Standard	Membrane MP-C	Edelstahl Stainless steel	XT-NR	□
42	□ 09327	-	Standard	Membrane MP-C	Edelstahl Stainless steel	XT-NR	■
42	□ 09329	-	Standard	Membrane MP-C	Edelstahl Stainless steel	XT-NBR	■
42	□ 12021	-	Standard	Membrane MP-C	Edelstahl Stainless steel	XT-NR ANTI-BACT	■



44



45

Kompatibel mit Carbonell Pressen, Ø ≈ 1050 mm
Compatible with Carbonell Presses, Ø ≈ 1050 mm

	MP Art.-Nr. MP Art. No.	Herst. Art.-Nr. OEM Art.-No.	Modell Model	Bezeichnung Description	Befestigungsring Fixing Ring	Gummi Rubber	Farbe Color
43	<input type="checkbox"/> 03245	-	Standard	Membrane MP-T-90010	Stahl Mild steel	XT-NR	<input type="checkbox"/>
43	<input type="checkbox"/> 03243	-	Standard	Membrane MP-T-90010	Stahl Mild steel	XT-NR	<input type="checkbox"/>
43	<input type="checkbox"/> 09322	-	Standard	Membrane MP-T-90010	Stahl Mild steel	XT-NBR	<input type="checkbox"/>
43	<input type="checkbox"/> 11688	-	Standard	Membrane MP-T-90010	Stahl Mild steel	XT-NR ANTI-BACT	<input type="checkbox"/>
43	<input type="checkbox"/> 03242	-	Standard	Membrane MP-T-90010	Edelstahl Stainless steel	XT-NR	<input type="checkbox"/>
43	<input type="checkbox"/> 03244	-	Standard	Membrane MP-T-90010	Edelstahl Stainless steel	XT-NR	<input type="checkbox"/>
43	<input type="checkbox"/> 09324	-	Standard	Membrane MP-T-90010	Edelstahl Stainless steel	XT-NBR	<input type="checkbox"/>
43	<input type="checkbox"/> 11689	-	Standard	Membrane MP-T-90010	Edelstahl Stainless steel	XT-NR ANTI-BACT	<input type="checkbox"/>

Sonstiges
Various

	MP Art.-Nr. MP Art.-No.	Herst. Art.-Nr. OEM Art.-No.	Beschreibung Description
44	<input type="checkbox"/> 01801	-	Rostschutz für Wasserfüllung Membrane, 1l Flasche Rust protection for membrane filling water, bottle of 1l
45	<input type="checkbox"/> 05598	-	Membran-Spezialreiniger, 1l Flasche * Membrane special cleaner, bottle of 1l *

*Gefahrgut! Versand nur innerhalb Deutschlands!

*Dangerous goods! Shipping only within Germany!

Carbonell ist eine Handelsmarke der Carbonell & Cia ("Carbonell"). Carbonell hat keine Verbindung mit MAXI-PRESS und die Produkte von MAXI-PRESS werden nicht von Carbonell empfohlen, verwaltet oder gefördert. Carbonell ist der alleinige Hersteller von Carbonell Wäschereimaschinen.

Carbonell is a trademark of Carbonell & Cia ("Carbonell"). Carbonell is not affiliated with MAXI-PRESS, and MAXI-PRESS's products are not endorsed, administered, or sponsored by Carbonell. Carbonell is the sole manufacturer of Carbonell Laundry Machinery.

Carbonell-compatible



Kompatibel mit Vega Systems Pressen Smart Press RP, Ø ≈ 900 mm
Compatible with Vega Systems Presses Smart Press RP, Ø ≈ 900 mm

	MP Art.-Nr. MP Art. No.	Herst. Art.-Nr. OEM Art.-No.	Modell Model	Bezeichnung Description	Befestigungsring Fixing Ring	Gummi Rubber	Farbe Color
46	<input type="checkbox"/> 01113	-	Standard	Membrane MP-T-90011	Stahl Mild steel	XT-NR	
46	<input type="checkbox"/> 01115	-	Standard	Membrane MP-T-90011	Stahl Mild steel	XT-NR	
46	<input type="checkbox"/> 09319	-	Standard	Membrane MP-T-90011	Stahl Mild steel	XT-NBR	
46	<input type="checkbox"/> 11684	-	Standard	Membrane MP-T-90011	Stahl Mild steel	XT-NR ANTI-BACT	
46	<input type="checkbox"/> 01114	-	Standard	Membrane MP-T-90011	Edelstahl Stainless steel	XT-NR	
46	<input type="checkbox"/> 01116	-	Standard	Membrane MP-T-90011	Edelstahl Stainless steel	XT-NR	
46	<input type="checkbox"/> 09320	-	Standard	Membrane MP-T-90011	Edelstahl Stainless steel	XT-NBR	
46	<input type="checkbox"/> 11687	-	Standard	Membrane MP-T-90011	Edelstahl Stainless steel	XT-NR ANTI-BACT	

Kompatibel mit Vega Systems Pressen Smart Press RP, Ø ≈ 1050 mm
Compatible with Vega Systems Presses Smart Press RP, Ø ≈ 1050 mm

	MP Art.-Nr. MP Art. No.	Herst. Art.-Nr. OEM Art.-No.	Modell Model	Bezeichnung Description	Befestigungsring Fixing Ring	Gummi Rubber	Farbe Color
47	<input type="checkbox"/> 03245	-	Standard	Membrane MP-T-90010	Stahl Mild steel	XT-NR	
47	<input type="checkbox"/> 03243	-	Standard	Membrane MP-T-90010	Stahl Mild steel	XT-NR	
47	<input type="checkbox"/> 09322	-	Standard	Membrane MP-T-90010	Stahl Mild steel	XT-NBR	
47	<input type="checkbox"/> 11688	-	Standard	Membrane MP-T-90010	Stahl Mild steel	XT-NR ANTI-BACT	
47	<input type="checkbox"/> 03242	-	Standard	Membrane MP-T-90010	Edelstahl Stainless steel	XT-NR	
47	<input type="checkbox"/> 03244	-	Standard	Membrane MP-T-90010	Edelstahl Stainless steel	XT-NR	
47	<input type="checkbox"/> 09324	-	Standard	Membrane MP-T-90010	Edelstahl Stainless steel	XT-NBR	
47	<input type="checkbox"/> 11689	-	Standard	Membrane MP-T-90010	Edelstahl Stainless steel	XT-NR ANTI-BACT	



48



49



50

Kompatibel mit Mitsubishi Pressen 1W220703
Compatible with Mitsubishi Presses 1W220703

	MP Art.-Nr. MP Art. No.	Herst. Art.-Nr. OEM Art.-No.	Modell Madel	Bezeichnung Description	Gummi Rubber	Farbe Color
48	<input type="checkbox"/> 01106	-	Standard	Membrane MP-M	XT-NR	<input type="checkbox"/>
48	<input type="checkbox"/> 01705	-	Standard	Membrane MP-M	XT-NR	<input type="checkbox"/>
48	<input type="checkbox"/> 09333	-	Standard	Membrane MP-M	XT-NBR	<input type="checkbox"/>

Sonstiges
Various

	MP Art.-Nr. MP Art.-No.	Herst. Art.-Nr. OEM Art.-No.	Beschreibung Description
49	<input type="checkbox"/> 01801	-	Rostschutz für Wasserfüllung Membrane, 1l Flasche <i>Rust protection for membrane filling water, bottle of 1l</i>
50	<input type="checkbox"/> 05598	-	Membran-Spezialreiniger, 1l Flasche * <i>Membrane special cleaner, bottle of 1l *</i>

*Gefahrgut! Versand nur innerhalb Deutschlands!

*Dangerous goods! Shipping only within Germany!

Mitsubishi® ist eine Handelsmarke von Mitsubishi ("Mitsubishi"). Mitsubishi hat keine Verbindung mit MAXI-PRESS und die Produkte von MAXI-PRESS werden nicht von Mitsubishi empfohlen, verwaltet oder gefördert. Mitsubishi ist der alleinige Hersteller von Mitsubishi Waschereimaschinen.

Mitsubishi® is a trademark of Mitsubishi ("Mitsubishi"). Mitsubishi is not affiliated with MAXI-PRESS, and MAXI-PRESS's products are not endorsed, administered, or sponsored by Mitsubishi. Mitsubishi is the sole manufacturer of Mitsubishi Laundry Machinery.

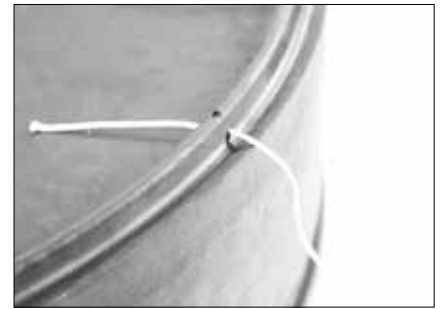

Kompatibel mit Tosen Pressen TAP III, III-H, III-U
Compatible with Tosen Presses TAP III, III-H, III-U

	MP Art.-Nr. MP Art. No.	Herst. Art.-Nr. OEM Art.-No.	Modell Model	Bezeichnung Description	Gummi Rubber	Farbe Color
51	<input type="checkbox"/> 01235	-	Standard	Membrane MP-TS	XT-NR	<input type="checkbox"/>
51	<input type="checkbox"/> 01683	-	Standard	Membrane MP-TS	XT-NR	<input type="checkbox"/>
51	<input type="checkbox"/> 09334	-	Standard	Membrane MP-TS	XT-NBR	<input type="checkbox"/>

Sonstiges
Various

	MP Art.-Nr. MP Art.-No.	Herst. Art.-Nr. OEM Art.-No.	Beschreibung Description
-	<input type="checkbox"/> 01801	-	Rostschutz für Wasserfüllung Membrane, 1l Flasche <i>Rust protection for membrane filling water, bottle of 1l</i>
-	<input type="checkbox"/> 05598	-	Membran-Spezialreiniger, 1l Flasche * <i>Membrane special cleaner, bottle of 1l *</i>

*Gefahrgut! Versand nur innerhalb Deutschlands!

*Dangerous goods! Shipping only within Germany!

Tosen ist eine Handelsmarke der Tosen Machinery Corporation ("Tosen"). Tosen hat keine Verbindung mit MAXI-PRESS und die Produkte von MAXI-PRESS werden nicht von Tosen empfohlen, verwaltet oder gefördert. Tosen ist der alleinige Hersteller von Tosen Wäschereimaschinen.

Tosen is a trademark of Tosen Machinery Corporation ("Tosen"). Tosen is not affiliated with MAXI-PRESS, and MAXI-PRESS's products are not endorsed, administered, or sponsored by Tosen. Tosen is the sole manufacturer of Tosen Laundry Machinery.

Tosen-compatible



Kompatibel mit Asahi Pressen ASP 750, 760
Compatible with Asahi Pressen ASP 750, 760

	MP Art.-Nr. MP Art. No.	Herst. Art.-Nr. OEM Art.-No.	Modell Model	Bezeichnung Description	Gummi Rubber	Farbe Color
52	<input type="checkbox"/> 09046	-	Standard	Membrane MP-AS I	XT-NR	<input type="checkbox"/>
52	<input type="checkbox"/> 09047	-	Standard	Membrane MP-AS I	XT-NR	<input type="checkbox"/>
52	<input type="checkbox"/> 09338	-	Standard	Membrane MP-AS I	XT-NBR	<input type="checkbox"/>

Asahi ist eine Handelsmarke der Asahi Seisakusho Co., LTD ("Asahi"). Asahi hat keine Verbindung mit MAXI-PRESS und die Produkte von MAXI-PRESS werden nicht von Asahi empfohlen, verwaltet oder gefördert. Asahi ist der alleinige Hersteller von Asahi Wäschereimaschinen.

Asahi is a trademark of Asahi Seisakusho Co., LTD ("Asahi"). Asahi is not affiliated with MAXI-PRESS, and MAXI-PRESS's products are not endorsed, administered, or sponsored by Asahi. Asahi is the sole manufacturer of Asahi Laundry Machinery.



Kompatibel mit Sealion Pressen
Compatible with Sealion Presses

	MP Art.-Nr. <i>MP Art. No.</i>	Herst. Art.-Nr. <i>OEM Art.-No.</i>	Modell <i>Model</i>	Bezeichnung <i>Description</i>	Gummi <i>Rubber</i>	Farbe <i>Color</i>
53	<input type="checkbox"/> 01667	-	Standard	Membrane MP-SL	XT-NR	
53	<input type="checkbox"/> 02309	-	Standard	Membrane MP-SL	XT-NR	
53	<input type="checkbox"/> 09433	-	Standard	Membrane MP-SL	XT-NBR	
54	<input type="checkbox"/> 09436	-	EASYFIX	Membrane MP-SL	XT-NR	
54	<input type="checkbox"/> 09437	-	EASYFIX	Membrane MP-SL	XT-NR	
54	<input type="checkbox"/> 09439	-	EASYFIX	Membrane MP-SL	XT-NBR	
54	<input type="checkbox"/> 11691	-	EASYFIX	Membrane MP-SL	XT-NR ANTI-BACT	

Alle Membranen werden inkl. Dichtung bzw. Dichtungssatz geliefert.
All membranes are delivered incl. seal or seal kit.

Sealion ist eine Handelsmarke der Jiangsu Sealion Machine Group ("Sealion"). Sealion hat keine Verbindung mit MAXI-PRESS und die Produkte von MAXI-PRESS werden nicht von Sealion empfohlen, verwaltet oder gefördert. Sealion ist der alleinige Hersteller von Sealion Wäschereimaschinen.

Sealion is a trademark of Jiangsu Sealion Machine Group ("Sealion"). Sealion is not affiliated with MAXI-PRESS, and MAXI-PRESS's products are not endorsed, administered, or sponsored by Sealion. Sealion is the sole manufacturer of Sealion Laundry Machinery.

Sealion-compatible



Kompatibel mit Weishi Pressen, Ø ≈ 900 mm – Compatible with Weishi Presses, Ø ≈ 900 mm

	MP Art.-Nr. MP Art. No.	Herst. Art.-Nr. OEM Art.-No.	Modell Model	Bezeichnung Description	Befestigungsring Fixing Ring	Gummi Rubber	Farbe Color
55	□ 10851	-	Standard	Membrane MP-W2	Stahl Mild steel	XT-NR	□
55	□ 09685	-	Standard	Membrane MP-W2	Stahl Mild steel	XT-NR	■
55	□ 10853	-	Standard	Membrane MP-W2	Stahl Mild steel	XT-NBR	■
55	□ 11960	-	Standard	Membrane MP-W2	Stahl Mild steel	XT-NR ANTI-BACT	■
55	□ 10854	-	Standard	Membrane MP-W2	Edelstahl Stainless steel	XT-NR	□
55	□ 10855	-	Standard	Membrane MP-W2	Edelstahl Stainless steel	XT-NR	■
55	□ 10857	-	Standard	Membrane MP-W2	Edelstahl Stainless steel	XT-NBR	■
55	□ 12023	-	Standard	Membrane MP-W2	Edelstahl Stainless steel	XT-NR ANTI-BACT	■

Kompatibel mit Weishi Pressen, Ø ≈ 1050 mm – Compatible with Weishi Presses, Ø ≈ 1050 mm

	MP Art.-Nr. MP Art. No.	Herst. Art.-Nr. OEM Art.-No.	Modell Model	Bezeichnung Description	Befestigungsring Fixing Ring	Gummi Rubber	Farbe Color
56	□ 10468	-	Standard	Membrane MP-W1	Stahl Mild steel	XT-NR	□
56	□ 09684	-	Standard	Membrane MP-W1	Stahl Mild steel	XT-NR	■
56	□ 10859	-	Standard	Membrane MP-W1	Stahl Mild steel	XT-NBR	■
56	□ 11857	-	Standard	Membrane MP-W1	Stahl Mild steel	XT-NR ANTI-BACT	■
56	□ 10860	-	Standard	Membrane MP-W1	Edelstahl Stainless steel	XT-NR	□
56	□ 10861	-	Standard	Membrane MP-W1	Edelstahl Stainless steel	XT-NR	■
56	□ 10863	-	Standard	Membrane MP-W1	Edelstahl Stainless steel	XT-NBR	■
56	□ 12024	-	Standard	Membrane MP-W1	Edelstahl Stainless steel	XT-NR ANTI-BACT	■

Weishi® ist eine Handelsmarke der Shanghai Weishi Machinery Co., Ltd. ("Weishi"). Weishi hat keine Verbindung mit MAXI-PRESS und die Produkte von MAXI-PRESS werden nicht von Weishi empfohlen, verwaltet oder gefördert. Weishi ist der alleinige Hersteller von Weishi Waschereimaschinen.

Weishi® is a trademark of Shanghai Weishi Machinery Co., Ltd. ("Weishi"). Weishi is not affiliated with MAXI-PRESS, and MAXI-PRESS'S products are not endorsed, administered, or sponsored by Weishi. Weishi is the sole manufacturer of Weishi Laundry Machinery.

Weishi-compatible

Individuelle Wäschesäcke

Custom laundry bags

HAMPER BAGS



MONORAIL BAGS



NET BAGS



CAGE LINERS



Verschiedene Wäschesäcke in Standard- und individuell angepassten Größen - jetzt erhältlich. Sprechen Sie uns an!
Various laundry bags in standard and customised sizes - now available. Please contact us!

MAXI-PRESS.COM



Mangelbedarf

Ironer Supplies

MANGELBAND 60
IRONER TAPE

MANGELWACHS 61
IRONER WAX

REINIGUNG 62
CLEANING

WACHSTÜCHER 63
IRONER CLOTH

REINIGUNGSTÜCHER 64
CLEANING CLOTH

BEWICKLUNGEN 67
CYLINDER COVERINGS

MANGELTEXTILIEN 68
IRONER TEXTILES

GURTMATERIAL 73
BELT MATERIAL



Aramid Polyester MAXI-TAPE

- Aramid/Polyester Mangelband
- Mangelband Premium II
- hitzebeständig, **höchste Reißfestigkeit**
- **über 200° C Dampf, Gas/Öl**
- schweißbar mit Tapematic- und Easytape-Schweißzange
- 400 m Rolle, 13 mm breit

Aramid Polyester MAXI-TAPE

- Aramid/Polyester ironer tape
- ironer tape Premium II
- heat-resistant, **highest tear-resistance**
- **over 200° C steam, gas & oil**
- weldable with Tapematic- and Easytape welding device
- 400 m per roll, 13 mm wide



Art.-No. 09517



Nomex Polyester Mangelband schweißbar

- Aramid/Polyester Spezialband zum Verschweißen
- sehr robust und extrem hitzebeständig,
- **bis 230° C Dampf, Gas/Öl**
- schweißbar mit Tapematic- und Elastopress-Schweißzange
- 400 m Rolle, 13 mm breit

Nomex Polyester ironer tape weldable

- Special aramid/polyester tape for welding
- very robust and extremely heat resistant
- **up to 230° C steam, gas & oil**
- weldable with Tapematic and Elastopress welding device
- 400 m per roll, 13 mm wide



Art.-No. 05731



Nomex Polyester Band Supertape 2005

- Aramid/Polyester Mangelband
- hitzebest., sehr robust und hoch reißfest
- **bis 210° C Dampf**
- schweißbar mit Tapematic- und Easytape-Schweißzange
- 400 m Rolle, 13 mm breit

Nomex Polyester tape Supertape 2005

- Aramid/Polyester ironer tape
- heat-resistant, very robust and highly tear-resistant
- **up to 210° C steam**
- weldable with Tapematic- and Easytape welding device
- 400 m per roll, 13 mm wide

Art.-No. 03399



Nomex Polyester Mangelband Supertape

- Aramid/Polyester Mangelband
- hitzebeständig, hoch reißfest
- **bis 195° C Dampf**
- empfohlen für High-Power-Mangeln
- schweißbar mit Tapematic-Schweißzange
- 400 m Rolle, 13 mm breit

Nomex Polyester ironer tape Supertape

- Aramid/Polyester ironer tape
- heat-resistant, highly tear-resistant
- **up to 195° C steam**
- recommended for High-Power ironers
- weldable with Tapematic welding device
- 400 m per roll, 13 mm wide

Art.-No. 03369



Polyester Mangelband mit schwarzen Streifen

- Mangelband aus 100% Polyester
- hoch reißfest, thermofixiert
- **bis 185° C Dampf**
- 400 m Rolle, 15 mm breit

Polyester ironer tape with black stripes

- Ironer tape made of 100% polyester,
- highly tear-resistant, heat-set,
- **up to 185° C steam**
- 400 m per roll, 15 mm wide

Art.-No. 05730

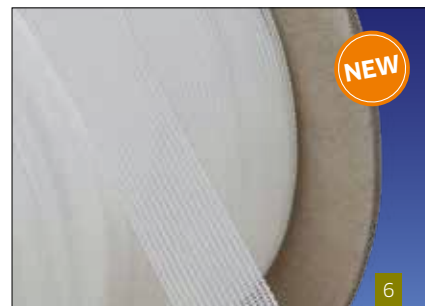

Polyester Mangelband gewirkt

- Gitterband aus 100% Polyester
- extrem dünn, thermofixiert
- **bis 180° C Dampf**
- 400 m Rolle, 16 mm breit

Polyester ironer tape knit fabric

- Knitting tape made of 100% polyester
- extremely thin, heat-set
- **up to 180° C steam**
- 400 m per roll, 16 mm wide

Art.-No. 05728



Karagami Streuwachs NTF (Feinkorn)

- einsetzbar bis 185° C
- fein gekörnt zum schnelleren Abschmelzen
- aufgebaut auf rein pflanzlicher Basis

Karagami wax NTF (fine grain)

- applicable up to 185° C
- finely grained for faster melting
- built on a purely vegetable basis

6 kg Eimer / bucket
Art.-No. 09733

25 kg Sack / bag
Art.-No. 03400

Eurowachs HTF (Feinkorn)

- einsetzbar bis 210° C
- fein gekörnt zum schnelleren Abschmelzen
- lange Muldenverweilzeiten bei geringem Mengeneinsatz,
- keine Verbrennungen oder Verkrustungen

Eurowax HTF (fine grain)

- applicable up to 210° C,
- finely grained for faster melting
- long chest standing times without volume usage
- no burns or encrustations

6 kg Eimer / bucket
Art.-No. 10699

25 kg Sack / bag
Art.-No. 05273



Eurowachs HTS (Schuppen)

- einsetzbar bis 210° C,
- Schuppenform für langsames Abschmelzen
- speziell für Mehrroller geeignet
- lange Muldenverweilzeiten ohne Verkrustungen

Eurowax HTS (flakes)

- applicable up to 210° C,
- flakes for slower melting off
- especially suitable for multiple cylinder ironers
- long chest standing times, no encrustations

5 kg Eimer / bucket
Art.-No. 10700

25 kg Sack / bag
Art.-No. 03370

HighPower Wachs HPS (Schuppen)

- einsetzbar bis 250° C,
- Schuppenform für langsames Abschmelzen,
- empfohlen für alle Hochleistungsmangeln,
- lange Muldenverweilzeiten ohne Verkrustungen

HighPower wax HPS (flakes)

- applicable up to 250° C,
- flakes for slower melting off,
- recommended for all high power ironers,
- long chest standing times, no encrustations

5 kg Eimer / bucket
Art.-No. 05044

25 kg Sack / bag
Art.-No. 03466





11

**Cleancoate 8 kg Eimer
Gleitmittel für Mangeln**

- die regelmäßige Anwendung ermöglicht einen maximalen Wärmeübergang und bestes Gleiten der Wäsche in der Mulde

**Cleancoate 8 kg bucket
Chest lubricant for ironers**

- a regular use of Cleancoate enables maximum heat transfer and best sliding of the laundry in the ironer chest

Art.-No. 08275



12

**Cleancoate 17 kg Eimer
Gleitmittel für Mangeln**

- die regelmäßige Anwendung ermöglicht einen maximalen Wärmeübergang und bestes Gleiten der Wäsche in der Mulde

**Cleancoate 17 kg bucket
Chest lubricant for ironers**

- a regular use of Cleancoate enables maximum heat transfer and best sliding of the laundry in the ironer chest

Art.-No. 08277



13

**Cleanpress 1kg Dose
Reinigungsmittel für Pressplatten**

- für die chem. Reinigung von Pressplatten
- durch die chemische Reaktion werden Ablagerungen und Flecken wie Alkali-Stärke und verbrannte Wache entfernt

**Cleanpress 1kg can
Cleaning agent for presses**

- for the chemical cleaning of press plates
- chemical reaction removes deposits and stains such as alkali starch and burnt waxes

Art.-No. 08274



14

**Cleanpaste 8 kg Eimer
Reinigungsmittel für Mangeln**

- die Reinigung der Mulde mit Cleanpaste hält Ihre Mangel eine beachtliche Zeit sauber
- löst Flecken und Rückstände von den Mangeltextilien und Bändern

**Cleancoate 8 kg bucket
Cleaning paste for ironers**

- Cleaning the ironer chest with clean pastes will keep your ironer clean for a considerable time
- removes stains and residues from ironing textile and tapes

Art.-No. 03511



15

Reinigungshandschuh mit Edelstahlwolle

- geeignet für Stahl- und Edelstahlmulden
- Entfernt Rückstände und Ablagerungen aus der Mulde
- Verbessert die Gleiteigenschaft
- verwendbar für alle gängigen Mangeln

**Chest cleaning glove
with stainless steel wool**

- Suitable for steel- and stainless steel chests
- Removes residues and deposits from the chest
- Improves the gliding properties
- Suitable for all common flatwork ironers

Art.-No. 11498



16

Reinigungshandschuh mit Schleiflies

- geeignet für Aluminium Mulden
- Entfernt Rückstände und Ablagerungen aus der Mulde
- Verbessert die Gleiteigenschaft
- verwendbar für alle gängigen Mangeln

**Chest cleaning glove Turbo
with abrasiv mat**

- Suitable for aluminium chests
- Removes residues and deposits from the chest
- Improves the gliding properties
- Suitable for all common flatwork ironers

Art.-No. 06746



**Muldeneinwachstuch
Polyester mit LD Gewebe**

- besteht aus einem Polyester Gewebe und Wachsspeicher mit hervorragender, gleichmäßiger Verteilung des Wachses über die Muldenfläche
- besteht in der oberen Lage aus silikonisiertem Spezialgewebe zum Schutz der Mangeltextilien gegen das geschmolzene Wachs
- Einsatzbereich bis max. 180° C

Polyester wax cloth with LD fabric

- made of polyester fabric and wax storage with excellent coating of the wax all over the working area
- upper layer made of siliconised special fabric to protect laundry from melted wax
- applicable up to max. 180° C

**Muldeneinwachstuch
Nomex mit LD Gewebe**

- besteht aus einem hitzebeständigen Nomex Gewebe und Wachsspeicher mit hervorragender, gleichmäßiger Verteilung des Wachses über die Muldenfläche
- besteht in der oberen Lage aus silikonisiertem Spezialgewebe zum Schutz der Mangeltextilien gegen das geschmolzene Wachs
- verwendbar für High-Power Mangeln
- Einsatzbereich ab 180° C

Nomex wax cloth with LD fabric

- made of heat resistant Nomex fabric and wax storage with excellent coating of the wax all over the working area
- upper layer made of siliconised special fabric to protect laundry from melted wax
- suitable for High-Power ironers
- applicable from 180° C

**Maße
Dimensions**

	MP Art.-Nr. MP Art.-No.	Beschreibung Description	Maße Dimensions
17	<input type="checkbox"/> 08165	Muldeneinwachstuch Polyester <i>Polyester wax cloth</i>	110x80 cm
17	<input type="checkbox"/> 08166	Muldeneinwachstuch Polyester <i>Polyester wax cloth</i>	160x80 cm
17	<input type="checkbox"/> 08167	Muldeneinwachstuch Polyester <i>Polyester wax cloth</i>	160x160 cm
18	<input type="checkbox"/> 07112	Muldeneinwachstuch Nomex <i>Nomex wax cloth</i>	110x80 cm
18	<input type="checkbox"/> 03736	Muldeneinwachstuch Nomex <i>Nomex wax cloth</i>	160x80 cm
18	<input type="checkbox"/> 13433	Muldeneinwachstuch Nomex <i>Nomex wax cloth</i>	160x120 cm
18	<input type="checkbox"/> 03464	Muldeneinwachstuch Nomex <i>Nomex wax cloth</i>	160x160 cm
18	<input type="checkbox"/> 12250	Muldeneinwachstuch Nomex <i>Nomex wax cloth</i>	180x110 cm
18	<input type="checkbox"/> 14817	Muldeneinwachstuch Nomex <i>Nomex wax cloth</i>	220x110 cm
18	<input type="checkbox"/> 13463	Muldeneinwachstuch Nomex <i>Nomex wax cloth</i>	310x50 cm



Reinigungstuch mit Edelstahlwolle

- für die Entfernung von Rückständen und Ablagerungen aus der Mulde
- bei regelmäßiger Anwendung, Verbesserung der Gleiteigenschaften
- mit schräg aufgenähten Bändern aus gestrickter Edelstahlwolle auf blauem, festem Baumwoll-Gewebe
- besteht aus 3 Zonen: Einlauf- Reinigungs- und Polierzone
- verwendbar für alle gängigen Mangeln

Cleaning cloth with stainless steel wool

- for the removal of residue and deposits from the ironer chest
- with regular use increases the sliding properties
- with diagonally sewn ribbons of knitted stainless steel wool on blue, solid cotton fabric
- consists of 3 zones: Inlet, cleaning and polishing zone
- suitable for all common ironers

Reinigungstuch mit Schleifvlies

- für die Entfernung von Rückständen und Ablagerungen aus der Mulde
- bei regelmäßiger Anwendung, Verbesserung der Gleiteigenschaften
- besteht aus 3 Zonen: Einlauf- Reinigungs- und Polierzone
- verwendbar für alle gängigen Mangeln auch Aluminium

Cleaning cloth with abrasive fleece

- for the removal of residue and deposits from the ironer chest
- with regular use increases the sliding properties
- consists of three sections: feeding-, cleaning- and polishing section
- suitable for all common ironers including aluminium

Maße Dimensions

	MP Art.-Nr. MP Art.-No.	Beschreibung Description	Maße Dimensions
19	<input type="checkbox"/> 03061	Reinigungstuch mit Edelstahlwolle <i>Cleaning cloth with stainless steel wool</i>	150x130 cm
19	<input type="checkbox"/> 03735	Reinigungstuch mit Edelstahlwolle <i>Cleaning cloth with stainless steel wool</i>	180x130 cm
19	<input type="checkbox"/> 03484	Reinigungstuch mit Edelstahlwolle <i>Cleaning cloth with stainless steel wool</i>	220x130 cm
19	<input type="checkbox"/> 08168	Reinigungstuch mit Edelstahlwolle <i>Cleaning cloth with stainless steel wool</i>	300x130 cm
20	<input type="checkbox"/> 08169	Reinigungstuch mit Schleifvlies <i>Cleaning cloth with abrasive fleece</i>	110x75 cm
20	<input type="checkbox"/> 03303	Reinigungstuch mit Schleifvlies <i>Cleaning cloth with abrasive fleece</i>	150x130 cm
20	<input type="checkbox"/> 03686	Reinigungstuch mit Schleifvlies <i>Cleaning cloth with abrasive fleece</i>	180x130 cm
20	<input type="checkbox"/> 08170	Reinigungstuch mit Schleifvlies <i>Cleaning cloth with abrasive fleece</i>	220x130 cm
20	<input type="checkbox"/> 08171	Reinigungstuch mit Schleifvlies <i>Cleaning cloth with abrasive fleece</i>	300x130 cm



Reinigungstuch mit auswechselbarem und wendbarem Schleifvlies

- Verlängern Sie die Laufzeit des Reinigungstuches durch schnelles und einfaches Auswechseln/Wenden des Schleifvlieses
- verwendbar für alle gängigen Mangeln, auch Aluminium

Cleaning cloth with witch replaceable and reversible abrasive fleece

- Extend the service life of the cleaning cloth by quickly and easily replacing/turning the abrasive fleece.
- suitable for all common ironers including aluminium

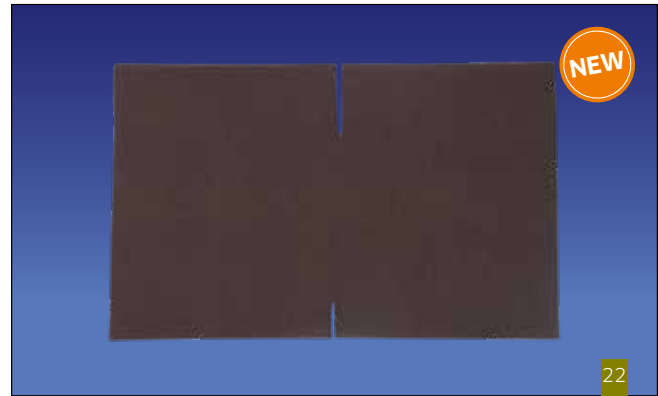

Ersatz-Schleifvlies-Matte

- schnelles und einfaches Wechseln des Schleifvlieses
- beidseitig verwendbar
- verwendbar für alle gängigen Mangeln, auch Aluminium

Replacement abrasing fleece mat

- Quick and easy replacement of the abrasive fleece
- Can be used on both sides
- suitable for all current ironers including aluminium

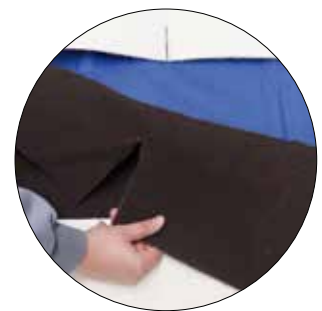

**Maße
Dimensions**

	MP Art.-Nr. MP Art.-No.	Beschreibung Description	Maße Dimensions
21	<input type="checkbox"/> 19158	Reinigungstuch mit auswechselbarem und wendbarem Schleifvlies <i>Cleaning cloth with replaceable and reversible abrasive fleece</i>	110x80 cm
22	<input type="checkbox"/> 19159	Ersatz-Schleifvlies-Matte <i>Replacement abrasing fleece mat</i>	110x80 cm
21	<input type="checkbox"/> 19160	Reinigungstuch mit auswechselbarem und wendbarem Schleifvlies <i>Cleaning cloth with replaceable and reversible abrasive fleece</i>	150x80 cm
22	<input type="checkbox"/> 19161	Ersatz-Schleifvlies-Matte <i>Replacement abrasing fleece mat</i>	150x80 cm
21	<input type="checkbox"/> 19162	Reinigungstuch mit auswechselbarem und wendbarem Schleifvlies <i>Cleaning cloth with replaceable and reversible abrasive fleece</i>	180x80 cm
22	<input type="checkbox"/> 19163	Ersatz-Schleifvlies-Matte <i>Replacement abrasing fleece mat</i>	180x80 cm
21	<input type="checkbox"/> 19804	Reinigungstuch mit auswechselbarem und wendbarem Schleifvlies <i>Cleaning cloth with replaceable and reversible abrasive fleece</i>	220x80 cm
22	<input type="checkbox"/> 19805	Ersatz-Schleifvlies-Matte <i>Replacement abrasing fleece mat</i>	220x80 cm

A close-up photograph of a worker operating a machine to produce perforated metal cylinder coverings. The worker, wearing a dark shirt with a logo that reads "MAXIMUM MAXIBILITY MAXI-PRESS", is using a hand crank to operate the machine. The machine is processing a metal strip, which is being fed into a series of rollers. The resulting product is a long, continuous strip of metal with a grid of small, circular perforations. The strip is being fed into a large, cylindrical metal container. The background shows a wooden structure, possibly a conveyor belt or a support frame. The overall scene is industrial and focused on the manufacturing process.

BEWICKLUNGEN
CYLINDER COVERINGS



23

Rakso Stahlwolle 5 kg-Rolle KEL (3)

- hochwertige Drahtstahlwolle für die Bewicklung von kleineren Walzendurchmessern

Rasco steel wool 5 kg Reels KEL (3)

- high-quality wire steel wool for covering small roll diameters

Art.-No. 10824

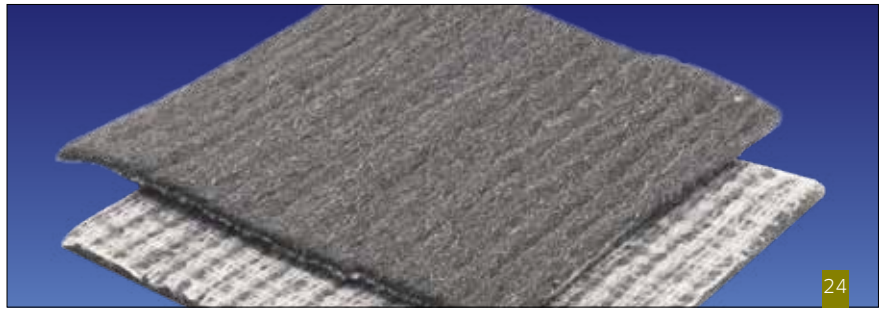

24

FERO-LANA Stahlfaserfilzmatte

- Drahtstahlfasern der Faserstärke 1-4
- vernadeltes Armierungsgewebe aus Polyesterfasern ca. 3 mm dick

FERO-LANA steel fiber felt mat

- Wire steel fibers of fiber strength 1-4
- needled reinforcing fabric made of polyester fibers approx. 3 mm thick

Breite Width	190-200 cm	240-250 cm	260-270 cm	300-310 cm	320-330 cm	360-370 cm
Art.-No.	15509	15533	15522	15588	15617	15530



25

Springpress Federbewicklung, verzinkt oder in Edelstahl

- Federband, mit Spiralfedern aus verstärktem Federstahl auf verzinktem Trägerband oder
- Federband, mit Spiralfedern aus Edelstahl auf Edelstahlträgerband

Springpress covering, galvanized or in stainless steel

- Spring tape with spiral springs made of reinforced spring steel on galvanized support tape or
- spring tape with spiral springs made of stainless steel on stainless steel support tape

Verzinkt / Galvanized
Edelstahl / Stainless steel

Auf Anfrage / On request

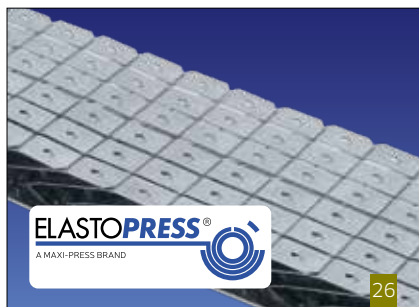

26

Lamellenfederbewicklung 45 mm, verzinkt, ELASTOPRESS Lamellenfederband, Typ F35.6

- 45 mm breit
- Höhe 12,5 / 13,5 mm
- Qualitätsfederband, geeignet für alle gängigen Mangeltypen
- Hervorragende Mangelergebnisse durch dauerhaften und gleichbleibenden Flächendruck

Laminated spring covering, 45 mm galvanized ELASTOPRESS lamella spring steel, type F35.6

- 45 mm wide
- Spring height 12,5 / 13,5 mm
- galvanized quality spring tape, suitable for all common flatwork ironers
- long-term and steady pressure guarantee high-quality finishing

Auf Anfrage / On request

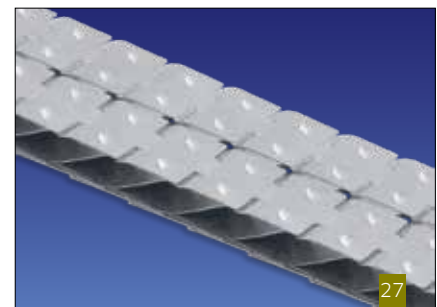

27

MP-X-SPRING Pro - Edelstahl Federbewicklung für alle Mangeln

- 50 mm Federbreite
- Höhe zwischen 8-15 mm wählbar
- Sparsam und effizient
- Rostfrei über die gesamte Laufzeit
- Kein Abreißen des Bandes
- Beständig gegen Chemikalien

MP-X-Spring Pro - stainless steel spring covering for all ironers

- 50 mm width of spring
- Spring height selectable from 8-15 mm
- Economical and efficient
- Rust-free over the entire service life
- No tearing of the band
- Resistant to chemicals

Auf Anfrage / On request

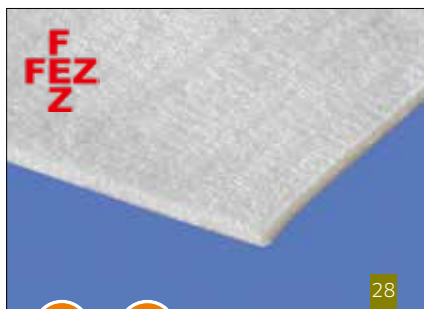

  >180° C

Aramid Nadelfilz MP-Felt 800 pro (FEZ)

- Nadelfilze aus 100 % Originalfasern mit dimensionsstabilem Stützgewebe
- Ausrüstung antistatisch imprägniert
- bestens geeignet für elektrisch- und gasbeheizte Mangeln sowie Einsatzbereiche von mehr als 10 bar Dampfdruck
- sehr gut geeignet für Federarten-Unterbewicklung

Aramid needle felt MP-Felt 800 pro (FEZ)

- *needle felts made of 100 % original fibres with dimension stable support fabric*
- *antistatic treatment impregnated*
- *suitable for flatwork ironers heated by gas or electricity, as well as operations with a steam pressure higher than 10 bar*
- *suitable for spiral spring tape cylinder*

Breite / Width	190 cm	250 cm	300 cm	330 cm	360 cm	380 cm	440 cm	460 cm
Art.-No.	06804	12419	10704	10705	10706	10707	10708	10703



  >180° C

Aramid Nadelfilz Airtex® 800 g/m²

- Nadelfilze aus 100 % Originalfasern mit dimensionsstabilem Stützgewebe
- Ausrüstung antistatisch imprägniert
- bestens geeignet für elektrisch- und gasbeheizte Mangeln sowie Einsatzbereiche von mehr als 10 bar Dampfdruck

Aramid needle felt Airtex® 800 g/m²

- *needle felts made of 100 % original fibres with dimension stable support fabric*
- *antistatic treatment impregnated*
- *suitable for flatwork ironers heated by gas or electricity, as well as operations with a steam pressure higher than 10 bar*

Breite / Width	300 cm	330 cm	360 cm	380 cm	440 cm	450 cm
Art.-No.	06807	18706	10828	18704	06801	18106



  >180° C

Aramid Nadelfilz FEZ 700 g/m²

- Nadelfilze aus 100 % Originalfasern mit dimensionsstabilem Stützgewebe
- Ausrüstung antistatisch imprägniert
- bestens geeignet für elektrisch- und gasbeheizte Mangeln sowie Einsatzbereiche von mehr als 10 bar Dampfdruck
- sehr gut geeignet für Lamellenfeder-Unterbewicklung

Aramid needle felt FEZ 700 g/m²

- *needle felts made of 100 % original fibres with dimension stable support fabric*
- *antistatic treatment impregnated*
- *suitable for flatwork ironers heated by gas or electricity, as well as operations with a steam pressure higher than 10 bar*
- *suitable for laminated spring cylinder*

Breite / Width	190 cm	330 cm	380 cm	440 cm
Art.-No.	11121	10719	10720	10721



  >180° C

Aramid Nadelfilz T 700 g/m²

- Nadelfilze aus 100 % Originalfasern mit dimensionsstabilem Stützgewebe
- Ausrüstung antistatisch imprägniert
- bestens geeignet für elektrisch- und gasbeheizte Mangeln sowie Einsatzbereiche von mehr als 10 bar Dampfdruck
- sehr gut geeignet für Lamellenfeder-Unterbewicklung

Aramid needle felt T 700 g/m²

- *needle felts made of 100 % original fibres with dimension stable support fabric*
- *antistatic treatment impregnated*
- *suitable for flatwork ironers heated by gas or electricity, as well as operations with a steam pressure higher than 10 bar*
- *suitable for laminated spring cylinder*

Breite / Width	190 cm	330 cm	380 cm	440 cm
Art.-No.	11120	10722	10723	10724

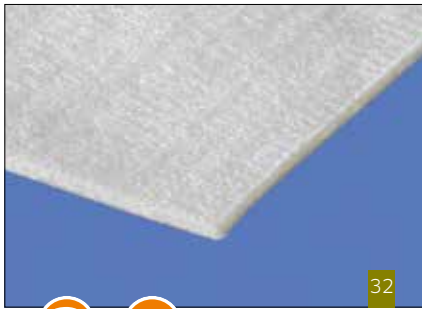

>180° C

32

Aramid Molton T 800 g/m²

- Filz aus 100% Originalfasern. Sehr schweres (ca. 500 g/m²) dickenmaßbeständiges Stützgewebe mit einer aufgenadelten Vliesschicht zur Vermeidung von Markierungen auf der Wäsche
- Ausrüstung antistatisch imprägniert
- sehr gut geeignet für Lamellenfeder- und Maxpress Unterbewicklung

Aramid molleton T 800 g/m²

- felt made of 100 % original fibres, heavy duty fabric with top needed fleece layer to avoid marks on the laundry
- anti static treatment impregnated
- suitable for laminated spring cylinder covering and HP ironers

Breite / Width	330 cm	360 cm	380 cm	440 cm
Art.-No.	10774	05659	06947	10775



max. 170° C

33

PE Molton FEZ „Super Hallina“ 720 g/m²

- besteht aus Polyestermarkenfasern, beidseitig geraut
- Ausrüstung thermofixiert
- einsetzbar bis 10 bar Dampfdruck
- bestens geeignet auf Stahlwolle-Unterbewicklung

PE molleton FEZ „Super Hallina“ 720 g/m²

- made of brand polyester fibres, both sides raised
- treatment heat-settled
- can be used for a steam pressure up to 10 bar
- suitable for steel wool cylinder

Breite / Width	190 cm	230 cm	330 cm
Art.-No.	11111	11112	10718

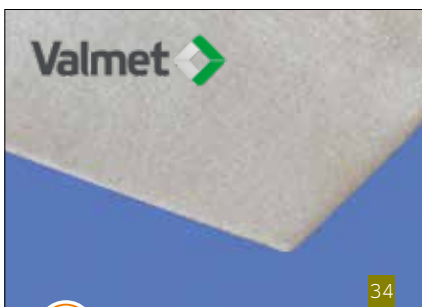

>180° C

34

Aramid Nadelfilz Airtex® 400 g/m²

- Nadelfilze aus 100 % Originalfasern mit dimensionsstabilem Stützgewebe
- Ausrüstung antistatisch imprägniert
- bestens geeignet für elektrisch- und gasbeheizte Mangeln sowie Einsatzbereiche von mehr als 10 bar Dampfdruck
- sehr gut geeignet für Stahlwolleunterbewicklung

Aramid needle felt Airtex® 400 g/m²

- needle felts made of 100% original fibres with dimension stable support fabric
- antistatic treatment impregnated
- suitable for flatwork ironers heated by gas or electricity, as well as operations with a steam
- pressure higher than 10 bar
- suitable for steel wool cylinder covering

Breite / Width	190 cm	230 cm	330 cm
Art.-No.	11118	11119	10725



>180° C

35

Aramid Nessel mit Stahlfaser 245 g/m²

- für direkt beheizte Mangeln wegen der Gefahr von Temperaturspitzen
- permanent antistatisch durch Stahlfaserbeimischung
- hohe Drurchlässigkeit
- griffige Oberfläche garantiert optimalen Wäschetransport

Aramid fabric with steel fiber 245 g/m²

- for directly heated chests to cover temperature peaks
- permanently antistatic properties due to steel fiber blended threads
- high permeability
- optimum surface grants trouble free transport of cloth

Breite / Width	190 cm
Art.-No.	11116



max. 170° C

Polyester Nadelfilz FEZ 900 g/m²

- Nadelfilz aus hydrolysebeständigen Markenfasern mit dimensionsstabilem Stützgewebe
- einsetzbar bis 10 bar Dampfdruck

Polyester needle felt FEZ 900 g/m

- *needle felt made of hydrolytic-resistant brand fibres with dimension stable support fabric*
- *can be used for a steam pressure up to 10 bar*

Breite / Width	190 cm	300 cm	330 cm	360 cm	380 cm	440 cm	460 cm
Art.-No.	10908	10766	10731	13627	10767	10733	18705



max. 170° C

Polyester Nadelfilz Airtex® 900 g/m²

- Nadelfilz aus hydrolysebeständigen Markenfasern mit dimensionsstabilem Stützgewebe
- einsetzbar bis 10 bar Dampfdruck

Polyester needle felt Airtex® 900 g/m²

- *needle felt made of hydrolytic-resistant brand fibres with dimension stable support fabric*
- *can be used for a steam pressure up to 10 bar*

Breite / Width	300 cm	330 cm	360 cm	380 cm	430 cm	450 cm
Art.-No.	20981	09453	09456	11446	10729	18105



max. 170° C

Polyester Nadelfilz Airtex® 700 g/m²

- Nadelfilz aus hydrolysebeständigen Markenfasern mit dimensionsstabilem Stützgewebe
- einsetzbar bis 10 bar Dampfdruck

Polyester needle felt Airtex® 700 g/m²

- *needle felt made of hydrolytic-resistant brand fibres with dimension stable support fabric*
- *can be used for a steam pressure up to 10 bar*

Breite / Width	190 cm	330 cm	380 cm
Art.-No.	10732	10737	10738



Airtex® Nadelfilz aus 90% Polyester und 10% Aramid Oberschicht, 4000 g/m²

- Polyestermarkenfasern mit Stützgewebe und Aramid-Vliesauflage für den Einsatz im Bereich hoher Temperaturen

Mangeltypen:
Reineveld, Progress, Lapauw

Airtex® needle felt from 90% Polyester and 10% Aramid top stratum, 4000 g/m²

- Polyester brand fibres with support fabric and aramid fleece overlay for use at high temperatures

Ironer types:
Reineveld, Progress, Lapauw

Für / For Ø 900 mm

LxB / LxW	290 x 290 cm	290 x 315 cm	290 x 345 cm	290 x 365 cm	290 x 425 cm
Art.-No.	10864	10865	08723	10866	10867

Für / For Ø 1000 mm

LxB / LxW	320 x 290 cm	320 x 315 cm	320 x 345 cm	320 x 365 cm	320 x 425 cm
Art.-No.	10868	10869	10870	10871	10872

Für / For Ø 1200 mm

LxB / LxW	390 x 290 cm	390 x 315 cm	390 x 345 cm	390 x 365 cm	390 x 425 cm
Art.-No.	10873	10874	10875	10876	10877

Für / For Ø 1600 mm

LxB / LxW	510 x 290 cm	510 x 315 cm	510 x 345 cm	510 x 365 cm	510 x 425 cm
Art.-No.	10878	10879	10880	10881	10882



Airtex® Nadelfilz aus 10% Acryl, 80% Polyester und 10% Aramid Oberschicht, 3800 g/m²

- Polyestermarkenfasern mit Stützgewebe und Aramid-Vliesauflage für den Einsatz im Bereich hoher Temperaturen

Mangeltypen:
Kannegiesser Grand Mangel

Airtex® needle felt from 10% Acryl, 80% Polyester and 10% Aramid top stratum, 3800 g/m²

- Polyester brand fibres with support fabric and aramid fleece overlay for use at high temperatures

Ironer types:
Kannegiesser Grand Ironer

für / for Ø 2000 mm

LxB / LxW	635 x 310 cm	635 x 340 cm	635 x 360 cm	635 x 410 cm
Art.-No.	10883	10884	08967	10885



**Airtex® Nadelfilz aus
100% Polyester, 4000 g/m²**

- Polyestermarkenfasern mit Stützgewebe
- einsetzbar bis 10 bar Dampfdruck

Mangeltypen:
Reineveld, Progress, Lapauw

max. 179° C

**Airtex® needle felt made from
100% Polyester, 4000 g/m²**

- Polyester brand fibres with support fabric
- can be used up to 10 bar steam pressure

Ironer types:
Reineveld, Progress, Lapauw

max. 179° C

Für / For Ø 900 mm

LxB / LxW	290 x 290 cm	290 x 315 cm	290 x 345 cm	290 x 365 cm	290 x 425 cm	290 x 435 cm
Art.-No.	10886	10887	10888	10889	10890	10891

Für / For Ø 1000 mm

LxB / LxW	320 x 290 cm	320 x 315 cm	320 x 345 cm	320 x 365 cm	320 x 425 cm	320 x 435 cm
Art.-No.	10892	10893	10894	10895	10896	10897

Für / For Ø 1200 mm

LxB / LxW	390 x 290 cm	390 x 315 cm	390 x 345 cm	390 x 365 cm	390 x 425 cm	390 x 435 cm
Art.-No.	10898	10899	10900	10901	10902	10903

Für / For Ø 1600 mm

LxB / LxW	510 x 290 cm	510 x 315 cm	510 x 345 cm	510 x 365 cm	510 x 425 cm	510 x 435 cm
Art.-No.	10904	10740	10905	10776	10906	10907



Tuchkante ausgeschrägt

- verringert Abdrücke auf der Wäsche
- verbesserte Qualität der Tischwäsche

Fabric edge bevelled

- reduces marks on laundry
- improved quality of table linen

Art.-No. 11044



Kordel seitlich eingenäht

- verbesserter Sitz der Mangeltücher
- längere Laufzeit

Cord border ready made

- improved fit of the ironer textile
- longer service life

Art.-No. 06948



44

**Gumminoppenband K73,
genoppt, selbstklebend**

- speziell für Wollfilz Einlaufgurte
- leichte Montage durch selbstklebende Rückseite gewährleistet
- Breiten 50, 70 mm

**Transport roller covering K73,
dimpled, self-adhesive**

- especially for wool felt belts
- easy application due to self-adhesive backside guaranteed
- width 50, 70 mm

Breite Width	50 mm	70 mm
Art.-No.	07901	07898

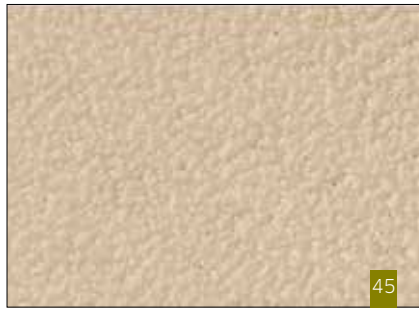

45

**Gumminoppenband K81,
aufgeraut, selbstklebend**

- für alle Einlaufgurte
- leichte Montage durch selbstklebende Rückseite gewährleistet
- Breiten 50, 70 mm

**Transport roller covering K81,
roughened, self-adhesive**

- for all feeding belts
- easy application due to self-adhesive backside guaranteed
- widths 50, 70 mm

Breite Width	50 mm	70 mm	100 mm
Art.-No.	07900	07899	18121



46

**Einlaufgurtgurt Wollfilz,
endlos**

- ohne Naht und ohne Schloss
- alle Breiten und Längen

**Wool felt feeding belt,
endless**

- without seam and without lock
- all widths and lengths

Auf Anfrage / On request



47

**Einlaufgurt Polyester,
ungelocht**

- Polyester einseitig geflammt für bessere Transporteigenschaften
- Breiten von 25 bis 200 mm
- erhältlich als Rollenware oder fertig konfektioniert mit Verbinder

**Polyester feeding belt,
unperforated**

- Polyester flamed on one side for better transport properties
- widths from 25 to 200 mm
- available as roll material or ready made with jointing clip

Breite Width	35 mm	48 mm	75 mm
Art.-No.	12178	10065	11838

*weitere auf Anfrage / more on request



48

**Einlaufgurt Polyester,
NWT Lochung**

- Polyester einseitig geflammt für bessere Transporteigenschaften
- verschiedene Breiten
- erhältlich als Rollenware oder fertig konfektioniert mit Patch-Verbinder

**Polyester feeding belt,
NWT perforation**

- Polyester flamed on one side for better transport properties
- different lengths
- available as roll material or ready made with jointing clip

Breite Width	75 mm	88 mm	112 mm
Art.-No.	11088	11089	11091

*weitere auf Anfrage / more on request



49

**Einlaufgurt Polyester,
Jensen Lochung**

- Polyester einseitig geflammt für bessere Transporteigenschaften
- Breite 48 mm
- erhältlich als Rollenware oder fertig konfektioniert mit Patch-Verbinder

**Polyester feeding belt,
Jensen perforation**

- Polyester flamed on one side for better transport properties
- Width 48 mm
- available as roll material or ready made with jointing clip

Art.-No. 10067

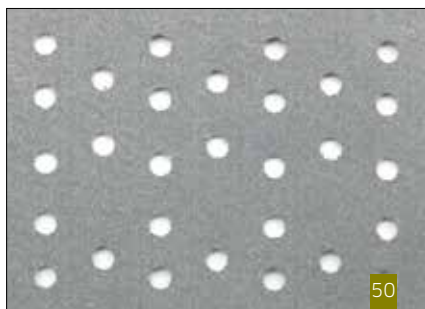

**Einlaufgurt anthrazit,
gelocht**

- für Eingabemaschinen
- lieferbar als Rollenware oder fertig konfektioniert mit Patch-Verbinder

**Feeding belt anthracite,
perforated**

- for feeders
- available as roll material or ready made with jointing clip

Breite Width	87 mm	112 mm
Art.-No.	20313	11297



**Transportgurt,
antistatisch**

- für Eingabemaschinen
- Oberseite weiß, Unterseite antistatisch
- verschiedene Breiten
- lieferbar als Rollenware oder fertig konfektioniert mit Verbinder

**Transport belt,
antistatic**

- for feeders
- upper side white, lower side antistatic
- different lengths
- available as roll material or ready made with jointing clip

Breite Width	55 mm	110 mm
Art.-No.	14367	11706

*weitere auf Anfrage / more on request

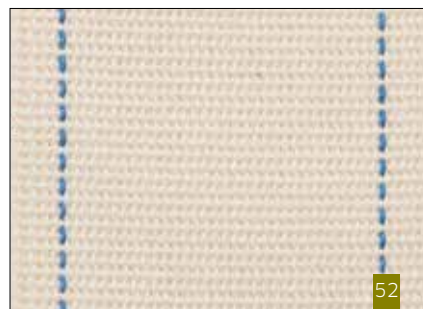

**Baumwollgurt
mit 2 blauen Streifen**

- z.B. für Eingabe- bzw. Faltmaschinen
- Breiten 35, 50, 60, 75, 90, 112 mm
- lieferbar als Rollenware oder fertig konfektioniert mit Patch-Verbinder

**Cotton belt
with 2 blue stripes**

- e.g. for feeders and folders
- widths 35, 50, 60, 75, 90, 112 mm
- available as roll material or ready made with jointing clip

Breite Width	25 mm	50 mm	75 mm
Art.-No.	11103	03566	11059

*weitere auf Anfrage / more on request



**Baumwollgurt,
elastisch**

- z.B. für Faltmaschinen und Stapler
- Breiten 50, 87, 118 mm
- lieferbar als 50 m Rollenware oder fertig konfektioniert mit Patch-Verbinder

**Cotton belt,
elastic**

- e.g. for folders and stackers
- widths 50, 87, 118 mm
- available as 50 m roll material or ready made with jointing clip

Breite Width	50 mm	87 mm	118 mm
Art.-No.	10064	11087	10070



**Baumwollgurt mit
Lycrafäden**

- z.B. für Falt- und Frotteelegemaschinen
- Breiten 40, 50 mm
- 50 mm Breite mit extra verstärkten Kanten
- lieferbar als 100 m Rollenware oder fertig konfektioniert mit Patch-Verbinder

**Cotton belt with
Lycra threads**

- e.g. for folders and terry towelling machines
- Widths 40, 50 mm
- 50 mm width with extra reinforced edges
- available as 100 m roll material or ready made with jointing clip

Breite Width	40 mm	50 mm
Art.-No.	11075	11084



**Baumwollgurt mit
gummierter Oberseite**

- z.B. für Faltmaschinen
- Breiten 35, 50, 60, 90 mm
- lieferbar als 100 m Rollenware oder fertig konfektioniert mit Patch-Verbinder

Transport belt for folders

Cotton belt with rubberized top

- e.g. for folders
- widths 35, 50, 60, 90 mm
- available as 100 m roll material or ready made with jointing clip

Breite Width	35 mm	50 mm	60 mm
Art.-No.	11071	06896	11072

*weitere auf Anfrage / more on request

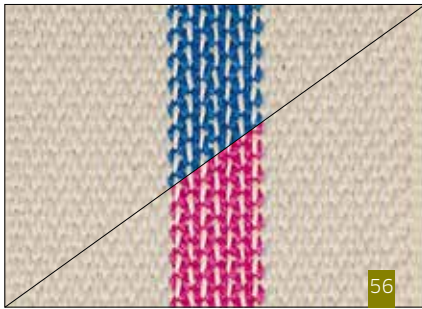

Baumwollgurt mit gummierter Oberseite und blauem/roten Kennstreifen

- z.B. für Frotteelegemaschinen
- Breite 50 mm
- lieferbar als 100 m Rollenware oder fertig konfektioniert mit Patch-Verbinder

Cotton belt with rubberized top and blue/red identification strip

- e.g. for terry towelling machine
- Width 50 mm
- available as 100 m roll material or ready made with jointing clip

Farbe Colour	blau blue	rot red
Art.-No.	12043	09892



**Baumwoll/
Polyestergurt**

- z.B. für Falmmaschinen
- Breite 40, 50 mm
- lieferbar als 100 m Rollenware oder fertig konfektioniert mit Patch-Verbinder

**Cotton/
Polyester belt**

- e.g. for folders
- width 40, 50 mm
- available as 100 m roll material or ready made with jointing clip

Breite Width	40 mm	50 mm
Art.-No.	11063	11064



Baumwollgurt antistatisch

- z.B. für Falmmaschinen
- Breiten 50, 60 mm
- lieferbar als 100 m Rollenware oder fertig konfektioniert mit Patch-Verbinder

Cotton belt antistatic

- e.g. for folders
- widths 50, 60 mm
- available as 100 m roll material or ready made with jointing clip

Breite Width	50 mm	60 mm
Art.-No.	10061	11086



Baumwollgurt antistatisch, verstärkt

- z.B. für Falmmaschinen
- verstärkte Ausführung, lange Lebensdauer
- zusätzlich verstärkte Außenkanten
- Breite 50 mm
- lieferbar als 100 m Rollenware oder fertig konfektioniert mit Patch-Verbinder

Cotton belt antistatic, reinforced

- e.g. for folders
- reinforced design, long life
- additionally reinforced outer edges
- width 50 mm
- available as 100 m roll material or ready made with jointing clip

Art.-No. 11371

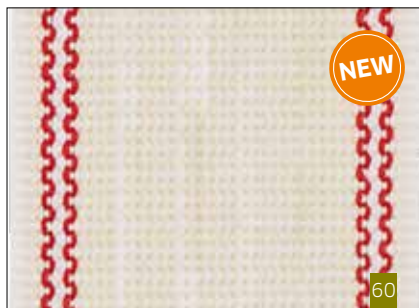

Baumwollgurt mit roten Streifen

- z.B. für Falmmaschinen
- Breite 50 mm
- lieferbar als 100 m Rollenware oder fertig konfektioniert mit Patch-Verbinder

Cotton belt with red stripes

- e.g. for folders
- width 50 mm
- available as 100 m roll material or ready made with jointing clip

Art.-No. 18674

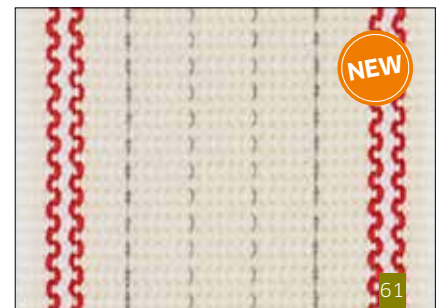

Baumwollgurt antistatisch, extra stark

- z.B. für Falmmaschinen
- extra starke Ausführung, lange Lebensdauer
- zusätzlich verstärkte Außenkanten
- Breite 50 mm
- lieferbar als 100 m Rollenware oder fertig konfektioniert mit Patch-Verbinder

Cotton belt antistatic, extra strong

- e.g. for folders
- extra strong design, long life
- additionally reinforced outer edges
- width 50 mm
- available as 100 m roll material or ready made with jointing clip

Art.-No. 19568

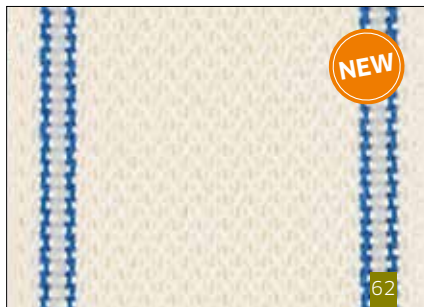

**Baumwollgurt gummiert,
mit blau-graue Streifen**

- z.B. für Falmmaschinen
- Breite 50 mm
- lieferbar als 100 m Rollenware oder fertig konfektioniert mit Patch-Verbinder

**Cotton belt rubberized,
with blue-grey stripes**

- e.g. for folders
- width 50 mm
- available as 100 m roll material or ready made with jointing clip

Art.-No. 19087



**Faltmaschinengurt, grün/schwarz
kompatibel mit Kannegiesser**

- Oberseite grün (rauh), Unterseite schwarz
- Breite 40, 50 mm
- lieferbar als Rollenware oder fertig konfektioniert mit Patch-Verbinder oder endlos verschweißt

**Folding belt, green/black
compatible with Kannegiesser**

- Top side green (rough), bottom side black
- width 40, 50 mm
- e.g. usable for folding machines the brands Kannegiesser, Jensen etc.
- with patch connector but also endless weldable

Breite Width	40 mm	50 mm
Art.-No.	20156	06270



**Faltmaschinengurt, grün/schwarz
kompatibel mit JENSEN**

- Oberseite grün (rauh), Unterseite schwarz
- Breite 40, 50 mm
- lieferbar als Rollenware oder fertig konfektioniert mit Patch-Verbinder oder endlos verschweißt

**Folding belt, green/black
compatible with JENSEN**

- Top side green (rough), bottom side black
- width 40, 50 mm
- e.g. usable for folding machines the brands Kannegiesser, Jensen etc.
- with patch connector but also endless weldable

Breite Width	40 mm	50 mm
Art.-No.	11102	11098

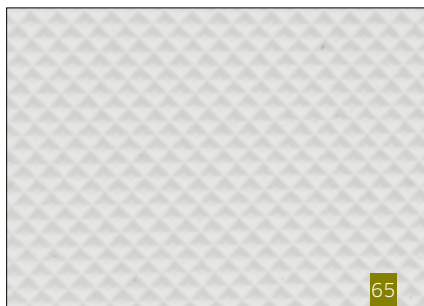

**Faltmaschinengurt White Diamond
mit Waffelstruktur**

- z.B. für Falmmaschinen mit Querfaltung
- PVC Gurt mit Schloss Verbinder
- Breite 50 mm
- lieferbar als Rollenware oder fertig konfektioniert mit Verbinder

**Folding belt White Diamond
with waffle structure**

- e.g. for folders with cross-folding
- PVC belt with lock connector
- width 50 mm
- available as roll material or ready made with jointing clip

Art.-No. 11478



**Transportgurt
anthrazit**

- z.B. für Jensen Butterfly
- mit Waffelstruktur 2-lagig
- Breite 150 mm
- lieferbar als Rollenware oder fertig konfektioniert mit Verbinder

**Transport belt
anthracite**

- e.g. for Jensen Butterfly
- with waffle structure 2-ply
- width 150 mm
- available as roll material or ready made with jointing clip

Art.-No. 11883

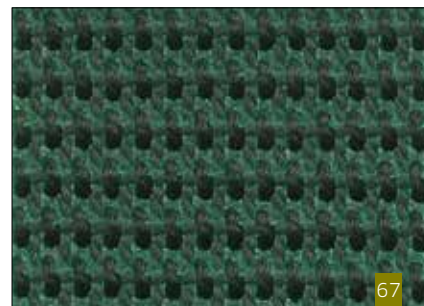

**Transportgurt PVC Grip
grün/grob**

- z.B. für Jensen Falmmaschine
- Höhe 5 mm mit Gewebeunterseite
- Breite 50 mm
- lieferbar als Rollenware oder fertig konfektioniert mit Verbinder

**Transport belt PVC Grip
green/rough**

- e.g. for Jensen folder
- height 5 mm with fabric bottom side
- width 50 mm
- available as roll material or ready made with jointing clip

Art.-No. 06864



HÄNGEBAHN 78
MONORAIL



WASCHSTRASSEN 80
BATCH WASHERS



ENTWÄSSERUNGSPRESSEN 93
WATER EXTRACTION PRESSES



TROCKNER 99
DRYERS



TRANSPORTSYSTEME FÜR FORMTEILE 105
GARMENT TRANSPORT SYSTEMS



TUNNELFINISHER 114
TUNNEL FINISHERS



ZUFÜHRSYSTEME FÜR FLACHWÄSCHE 115
FLATWORK FEEDING SYSTEMS



EINGABEMASCHINEN 116
FEEDERS



Ersatzteile kompatibel mit Jensen Futurail Hängebahn *Spare Parts compatible with Jensen Futurail Monorail*



Trolleys Trolleys

	MP Art.-Nr. MP Art.-No.	Herst. Art.-Nr. OEM Art.-No.	Beschreibung Description	Passend für Fits with
1	<input type="checkbox"/> 02846	F-2111237	Trolley MK-1, lange Achse 125 mm, Öse <i>Trolley MK-1, long axle 125 mm, eyelet</i>	Futurail
2	<input type="checkbox"/> 08504	F-2110014	Trolley MK-1, lange Achse 131 mm, Öse <i>Trolley MK-1, long axle 131 mm, eyelet</i>	Futurail
3	<input type="checkbox"/> 02845	F-2110015	Trolley MK-1, lange Achse 125 mm, Haken <i>Trolley MK-1, long axle 125 mm, hook</i>	Futurail
4	<input type="checkbox"/> 08938	F-2110015	Trolley MK-1, lange Achse 131 mm, Haken <i>Trolley MK-1, long axle 131 mm, hook</i>	Futurail
5	<input type="checkbox"/> 02847	F-2110020	Trolley MK-1, kurze Achse, Öse <i>Trolley MK-1, short axle, eyelet</i>	Futurail
6	<input type="checkbox"/> 06234	-	Laufrolle für Trolley MK-1 <i>Wheel for trolley MK-1</i>	Futurail
7	<input type="checkbox"/> 06431	-	Ersatzteilkpaket für Trolley MK-1 bestehend aus: 2x POM Laufrolle, 2x Lager, 2x Sicherungsring, 2x Flanschschraube (M6x12) <i>Spare parts kit for Trolley MK-1 consisting of: 2x POM wheel, 2x bearing, 2x safety ring, 2x flange screw (M6x12)</i>	Futurail

Jensen® ist eine Marke der Jensen Holding AG („Jensen“). Jensen ist die Holdinggesellschaft von MAXI-PRESS. Die Produkte von MAXI-PRESS wurden jedoch noch nicht von Jensen bestätigt. Jensen ist der einzige Hersteller von Jensen Waschereimaschinen.
Jensen® is a trademark of Jensen Holding AG („Jensen“). Jensen is the holding company of MAXI-PRESS, however, MAXI-PRESS's products have not yet been endorsed by Jensen. Jensen is the sole manufacturer of Jensen Laundry Machinery.

Jensen - compatible



Trolleys, Sackverschluss Trolleys, Closure for Sack

	MP Art.-Nr. MP Art.-No.	Herst. Art.-Nr. OEM Art.-No.	Beschreibung Description	Passend für Fits with
8	<input type="checkbox"/> 03720	F-2111140	Trolley MK-3 Stahl, lange Achse, Öse <i>Trolley MK-3 steel, long axle, eyelet</i>	Futurail
9	<input type="checkbox"/> 03745	F-2111146	Trolley MK-3 Stahl, kurze Achse, Öse <i>Trolley MK-3 steel, short axle, eyelet</i>	Futurail
10	<input type="checkbox"/> 05752	F-211130	Laufrolle für Trolley MK-3 <i>Wheel for trolley MK-3</i>	Futurail
11	<input type="checkbox"/> 08260	F-2111239	Trolley MK-4 Primary, lange Achse 131 mm, Haken <i>Trolley MK-4 Primary, long axle 131 mm, hook</i>	Futurail
12	<input type="checkbox"/> 12329	-	Trolley MK-4 Stahl, Plastikräder, lange Achse 131 mm, Öse <i>Trolley MK-4 steel, plastic wheels, long axle 131 mm, eyelet</i>	Futurail
13	<input type="checkbox"/> 07764	F-2111238	Trolley MK-4 Stahl Plastikräder, kurze Achse, Öse <i>Trolley MK-4 steel plastic wheels, short axle, eyelet</i>	Futurail
14	<input type="checkbox"/> 08588	F6161-006	Wäschesack blau <i>Laundry bag blue</i>	Futurail
15	<input type="checkbox"/> 02727	F-500819-B	Sackverschluss <i>Closure of sack</i>	Futurail

Jensen® ist eine Marke der Jensen Holding AG („Jensen“). Jensen ist die Holdinggesellschaft von MAXI-PRESS. Die Produkte von MAXI-PRESS wurden jedoch noch nicht von Jensen bestätigt. Jensen ist der einzige Hersteller von Jensen Wäschereimaschinen.
Jensen® is a trademark of Jensen Holding AG („Jensen“). Jensen is the holding company of MAXI-PRESS, however, MAXI-PRESS's products have not yet been endorsed by Jensen. Jensen is the sole manufacturer of Jensen Laundry Machinery.



Ersatzteile kompatibel mit Jensen Waschstraßen

Spare Parts compatible with Jensen Batch Washers

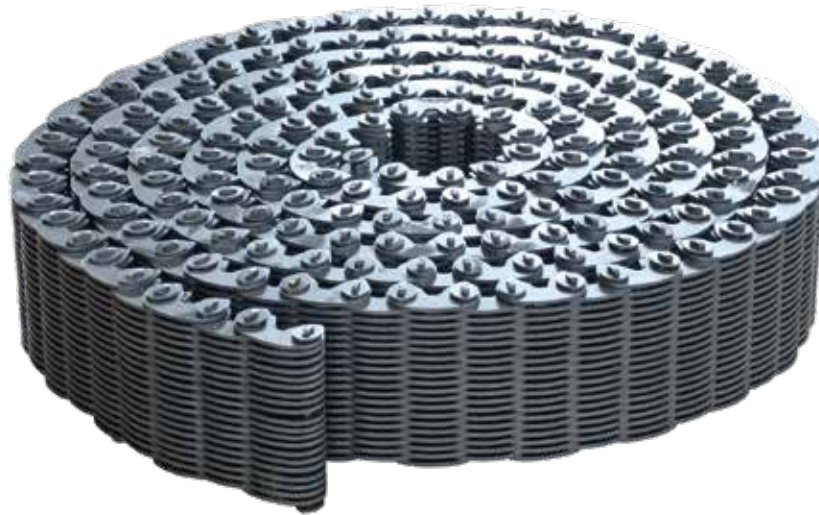

1

Abbildung ähnlich / Example images

Zahnketten Drive Chains

	MP Art.-Nr. MP Art.-No.	Orig. Art.-Nr. OEM Art.-No.	Beschreibung Description	Breite Width	Glieder Teeth
1	<input type="checkbox"/> 05098	700241876	Zahnkette für Waschstraße Drive chain for batch washer	50 mm	134
1	<input type="checkbox"/> 03935	700241978	Zahnkette für Waschstraße Drive chain for batch washer	50 mm	162
1	<input type="checkbox"/> 01745	700241861	Zahnkette für Waschstraße Drive chain for batch washer	65 mm	146
1	<input type="checkbox"/> 02044	700267450	Zahnkette für Waschstraße Drive chain for batch washer	75 mm	140
1	<input type="checkbox"/> 02417	700241863	Zahnkette für Waschstraße Drive chain for batch washer	75 mm	162
1	<input type="checkbox"/> 01748	700241972	Zahnkette für Waschstraße Drive chain for batch washer	90 mm	142
1	<input type="checkbox"/> 03280	700241875	Zahnkette für Waschstraße Drive chain for batch washer	90 mm	176
1	<input type="checkbox"/> 01381	700241838	Zahnkette für Waschstraße Drive chain for batch washer	100 mm	162
1	<input type="checkbox"/> 01664	5070024139	Zahnkette für Waschstraße Drive chain for batch washer	100 mm	176
1	<input type="checkbox"/> 05587	-	Zahnkette für Waschstraße Drive chain for batch washer	125 mm	162
1	<input type="checkbox"/> 01272	50700241729	Zahnkette für Waschstraße Drive chain for batch washer	125 mm	176

Jensen® ist eine Marke der Jensen Holding AG („Jensen“). Jensen ist die Holdinggesellschaft von MAXI-PRESS. Die Produkte von MAXI-PRESS wurden jedoch noch nicht von Jensen bestätigt. Jensen ist der einzige Hersteller von Jensen Wäschereimaschinen.

Jensen® is a trademark of Jensen Holding AG („Jensen“). Jensen is the holding company of MAXI-PRESS, however, MAXI-PRESS's products have not yet been endorsed by Jensen. Jensen is the sole manufacturer of Jensen Laundry Machinery.

Jensen - compatible



Führungsrolle Ø 128x50 Guide Roller Ø 128x50

	MP Art.-Nr. MP Art.-No.	Herst. Art.-Nr. OEM Art.-No.	Beschreibung Description	Maße Dimensions	Passend für Fits with
2	<input type="checkbox"/> 01445	700241690	Führungsrolle, ohne Lager Guide roller, without bearing	Ø 128x50 mm	P 14, 18, 19, P 25, 50, 90
3	<input type="checkbox"/> 01447	59914640799	Führungsrolle, kpl. mit Lager Guide roller, cpl. with bearing	Ø 128x50 mm	P 14, 18, 19, P 25, 50, 90
4	<input type="checkbox"/> 03128	5050130403	Führungsrolle, kpl. mit Halter und Bolzen Guide roller, cpl. with bracket and bolts	Ø 128x50 mm	P 25, 36, 50
5	<input type="checkbox"/> 02391	9905200003	Führungsrolle, kpl. mit Halter und Bolzen Guide roller, cpl. with bracket and bolts	Ø 128x50 mm	P 72

Laufrolle Ø 250x60 Idler Roller Ø 250x60

	MP Art.-Nr. MP Art.-No.	Herst. Art.-Nr. OEM Art.-No.	Beschreibung Description	Maße Dimensions	Passend für Fits with
6	<input type="checkbox"/> 02660	59905166044	Lauftring für Laufrolle Single tyre for idler roller	Ø 250x60 mm	P 15
7	<input type="checkbox"/> 01979	59905166044	Laufrolle komplett Idler roller complete	Ø 250x60 mm	P 15



Laufrollen Ø 249/250x65
Idler Rollers Ø 249/250x65

	MP Art.-Nr. MP Art.-No.	Herst. Art.-Nr. OEM Art.-No.	Beschreibung Description	Maße Dimensions	Passend für Fits with
8	<input type="checkbox"/> 03107	-	Lauftring PAG Single tyre PAG	Ø 249x65 mm	P 25
9	<input type="checkbox"/> 03608	-	Laufrolle exzentrisch, mit Lager, ohne Achse Idler roller eccentric, with bearing, without shaft	Ø 249x65 mm	P 25
10	<input type="checkbox"/> 03108	59905210060	Laufrolle exzentrisch, kpl. mit Achse 65 mm Idler roller eccentric, cpl. with shaft 65 mm	Ø 249x65 mm	P 25
11	<input type="checkbox"/> 03079	-	Lauftring PAG Single tyre PAG	Ø 250x65 mm	P 25
12	<input type="checkbox"/> 03607	59905210046	Laufrolle zentrisch, mit Lager, ohne Achse Idler roller centric, with bearing, without shaft	Ø 250x65 mm	P 25

Jensen® ist eine Marke der Jensen Holding AG („Jensen“). Jensen ist die Holdinggesellschaft von MAXI-PRESS. Die Produkte von MAXI-PRESS wurden jedoch noch nicht von Jensen bestätigt. Jensen ist der einzige Hersteller von Jensen Waschereimaschinen.
Jensen® is a trademark of Jensen Holding AG („Jensen“). Jensen is the holding company of MAXI-PRESS, however, MAXI-PRESS's products have not yet been endorsed by Jensen. Jensen is the sole manufacturer of Jensen Laundry Machinery.

Jensen - compatible



Laufrollen Ø 299/300x75 Idler Rollers Ø 299/300x75

	MP Art.-Nr. MP Art.-No.	Herst. Art.-Nr. OEM Art.-No.	Beschreibung Description	Maße Dimensions	Passend für Fits with
13	<input type="checkbox"/> 01690	-	Lauftring PAG Single tyre PAG	Ø 299x75 mm	P 18, 36
14	<input type="checkbox"/> 03606	59905180944	Laufrolle exzentrisch, mit Lager, ohne Achse Idler roller eccentric, with bearing, without shaft	Ø 299x75 mm	P 36
15	<input type="checkbox"/> 01674	59905180944	Laufrolle exzentrisch, kpl. mit Achse 65 mm Idler roller eccentric, cpl. with shaft 65 mm	Ø 299x75 mm	P 36
16	<input type="checkbox"/> 01691	-	Lauftring PAG Single tyre PAG	Ø 300x75 mm	P 36
17	<input type="checkbox"/> 02138	59915442699	Laufrolle zentrisch, mit Lager, ohne Achse Idler roller centric, with bearing, without shaft	Ø 300x75 mm	P 36
18	<input type="checkbox"/> 01673	59905180946	Laufrolle zentrisch, kpl. mit Achse 65 mm Idler roller centric, cpl. with shaft 65 mm	Ø 300x75 mm	P 36
19	<input type="checkbox"/> 01691	-	Lauftring PAG Single tyre PAG	Ø 300x75 mm	P 18, 36
20	<input type="checkbox"/> 02023	59915442799	Laufrolle kpl. mit Lager Idler roller cpl. with bearing	Ø 300x75 mm	P 18

Jensen® ist eine Marke der Jensen Holding AG („Jensen“). Jensen ist die Holdinggesellschaft von MAXI-PRESS. Die Produkte von MAXI-PRESS wurden jedoch noch nicht von Jensen bestätigt. Jensen ist der einzige Hersteller von Jensen Wäschereimaschinen.
Jensen® is a trademark of Jensen Holding AG („Jensen“). Jensen is the holding company of MAXI-PRESS, however, MAXI-PRESS's products have not yet been endorsed by Jensen. Jensen is the sole manufacturer of Jensen Laundry Machinery.

Jensen - compatible



21



22



23



24



25



26



27



28

Laufrollen Ø 299/300x95 Idler Rollers Ø 299/300x95

	MP Art.-Nr. MP Art.-No.	Herst. Art.-Nr. OEM Art.-No.	Beschreibung Description	Maße Dimensions	Passend für Fits with
21	<input type="checkbox"/> 01923	700242190	Lauftring PAG Single tyre PAG	Ø 299x95 mm	P 19, 36, 50, 72
22	<input type="checkbox"/> 03602	9905164610	Laufrolle exzentrisch, mit Lager, ohne Achse Idler roller eccentric, with bearing, without shaft	Ø 299x95 mm	P 50, 72
23	<input type="checkbox"/> 01727	5050045400	Laufrolle exzentrisch, kpl. mit Achse Idler roller eccentric, cpl. with shaft	Ø 299x95 mm	P 50, 72
24	<input type="checkbox"/> 01774	700242189	Lauftring PAG Single tyre PAG	Ø 300x95 mm	P 50, 72
25	<input type="checkbox"/> 01578	9915351799	Laufrolle zentrisch, mit Lager, ohne Achse Idler roller centric, with bearing, without shaft	Ø 300x95 mm	P 50, 72
26	<input type="checkbox"/> 05525	-	Laufrolle zentrisch, kpl. mit Achse 65 mm Idler roller centric, cpl. with shaft 65 mm	Ø 300x95 mm	-
27	<input type="checkbox"/> 03286	-	Laufrolle zentrisch, kpl. mit Achse 69 mm Idler roller centric, cpl. with shaft 69 mm	Ø 300x95 mm	P 50, 72
28	<input type="checkbox"/> 02507	59905200009	Laufrolle zentrisch, kpl. mit Achse 85 mm Idler roller centric, cpl. with shaft 85 mm	Ø 300x95 mm	P 50, 72

Jensen® ist eine Marke der Jensen Holding AG („Jensen“). Jensen ist die Holdinggesellschaft von MAXI-PRESS. Die Produkte von MAXI-PRESS wurden jedoch noch nicht von Jensen bestätigt. Jensen ist der einzige Hersteller von Jensen Waschereimaschinen.
Jensen® is a trademark of Jensen Holding AG („Jensen“). Jensen is the holding company of MAXI-PRESS, however, MAXI-PRESS's products have not yet been endorsed by Jensen. Jensen is the sole manufacturer of Jensen Laundry Machinery.

Jensen - compatible



29



30



31

Einströmköpfe Rotating Glands

	MP Art.-Nr. MP Art.-No.	Herst. Art.-Nr. OEM Art.-No.	Beschreibung Description	Passend für Fits with
29	<input type="checkbox"/> 01961	59915314499	Einströmkopf, zusätzlich 4 Medien <i>Rotating gland with 4 additional inputs</i>	P 15, 18
29	<input type="checkbox"/> 01516	59915600199	Einströmkopf, zusätzlich 3 Medien <i>Rotating gland with 3 additional inputs</i>	P 19-50
29	<input type="checkbox"/> 02578	700249457	Einströmkopf, zusätzlich 2 Medien <i>Rotating gland with 2 additional inputs</i>	P 19-50

Dampfzufuhr Steam Injection

	MP Art.-Nr. MP Art.-No.	Herst. Art.-Nr. OEM Art.-No.	Beschreibung Description	Passend für Fits with
30	<input type="checkbox"/> 02524	5050041811	Dampfanschluss SHW-Teil mit Ventil DN40 <i>Steam connection with valve DN40</i>	P 50, 72
31	<input type="checkbox"/> 02447	5050041802	Dampfdüse 142x522 mit Dichtung <i>Steam injector 142x522 with seal</i>	alle <i>all</i>

Jensen® ist eine Marke der Jensen Holding AG („Jensen“). Jensen ist die Holdinggesellschaft von MAXI-PRESS. Die Produkte von MAXI-PRESS wurden jedoch noch nicht von Jensen bestätigt. Jensen ist der einzige Hersteller von Jensen Wäschereimaschinen.
Jensen® is a trademark of Jensen Holding AG („Jensen“). Jensen is the holding company of MAXI-PRESS, however, MAXI-PRESS's products have not yet been endorsed by Jensen. Jensen is the sole manufacturer of Jensen Laundry Machinery.



LONGLIFE

ANTI-BACT (OPTIONAL)

Temperaturbeständige Kammerdichtungen für Waschstraßen

Die Longlife Kammerdichtungen aus hochwertigem Ethylen-Propylen-Dien-Kautschuk (EPDM) sind für alle Waschstraßen der gängigsten Hersteller erhältlich. Als einziger Hersteller bietet MAXI-PRESS alle Dichtungen in Weiß an. Der Vorteil: Der helle Werkstoff ist abriebfrei und extrem temperaturbeständig, so dass ein Abfärben und Nachreinigen der Wäsche verhindert wird und die Dichtungen selbst unter hohen Temperaturen länger halten als sonst üblich.

ANTI-BACT - Hohenstein zertifiziert

Ab sofort gibt es eine Auswahl an Dichtungen im neuen von Hohenstein zertifizierten, antibakteriellen Material. Ein weiterer Baustein, um Keimbelastungsrisiken in Wäschereien zu reduzieren. Bei Interesse wenden Sie sich bitte direkt an den Ihnen bekannten Vertriebskontakt.

Temperature resistant compartment seals for Batch Washers

Our Longlife compartment seals are made from high-quality ethylene propylene diene monomer rubber (EPDM) and are available for all batch washers from the most common manufacturers. MAXI-PRESS are the only manufacturer to offer all our seals in white. The advantage of this is that the seals are free of additives so marking of the linen is not possible. The seals are also temperature resistant to a high level so even under the highest of temperatures the seals offer longer than normal life.

ANTI-BACT - Hohenstein certified

From now on there is a selection of seals in the new Hohenstein-certified, anti-bacterial material. A further step to reduce the risk of germ contamination in laundries. If you are interested, please get in touch with our sales team. We will be glad to give you more information and make you an offer.



Kammerdichtungen Compartment Seals

	MP Art.-Nr. MP Art.-No.	Herst. Art.-Nr. OEM Art.-No.	Beschreibung Description	Maße Dimensions	Passend für Fits with
34	02232	5050066118	HTZ-Außendichtung HTZ outer seal	Ø 1607 mm	P 15
36	02235	59905166376	HTZ-Innendichtung, Oberteil HTZ inner seal, upper part	H 67 mm	P 15
37	02234	59905166375	HTZ-Innendichtung, Unterteil HTZ inner seal, lower part	H 67 mm	P 15
38	02236	50700253272	Eingabdichtung, Profilschnur Input seal, profile cord	L 3000 mm	P 15

	MP Art.-Nr. MP Art.-No.	Herst. Art.-Nr. OEM Art.-No.	Beschreibung Description	Maße Dimensions	Passend für Fits with
34	01185	5050066115	HTZ-Außendichtung HTZ outer seal	Ø 1787 mm	P 18
33	16477	5050066115	HTZ-Außendichtung schwarz HTZ outer seal black	Ø 1787 mm	P 18
35	01268	59905184402	HTZ-Innendichtung, Oberteil HTZ inner seal, upper part	H 36 mm	P 18
35	01269	59905184403	HTZ-Innendichtung, Unterteil HTZ inner seal, lower part	H 36 mm	P 18
36	01266	5050066113	HTZ-Innendichtung, Oberteil HTZ inner seal, upper part	H 67 mm	P 18
37	01267	5050066104	HTZ-Innendichtung, Unterteil HTZ inner seal, lower part	H 67 mm	P 18
39	01997	59915427499	Eingabdichtung, Schellenband Input seal, fixing band	-	P 18

Jensen® ist eine Marke der Jensen Holding AG („Jensen“). Jensen ist die Holdinggesellschaft von MAXI-PRESS. Die Produkte von MAXI-PRESS wurden jedoch noch nicht von Jensen bestätigt. Jensen ist der einzige Hersteller von Jensen Wäschereimaschinen.
Jensen® is a trademark of Jensen Holding AG („Jensen“). Jensen is the holding company of MAXI-PRESS, however, MAXI-PRESS's products have not yet been endorsed by Jensen. Jensen is the sole manufacturer of Jensen Laundry Machinery.

Jensen - compatible



Kammerdichtungen Compartment Seals

	MP Art.-Nr. MP Art.-No.	Herst. Art.-Nr. OEM Art.-No.	Beschreibung Description	Maße Dimensions	Passend für Fits with
34	□ 01186	5072353604	HTZ-Außendichtung HTZ outer seal	Ø 1956 mm	P 19
33	□ 16478	5072353601	HTZ-Außendichtung schwarz HTZ outer seal black	Ø 1956 mm	P 19
36	□ 02393	5072353605	HTZ-Innendichtung, Oberteil HTZ inner seal, upper part	H 67 mm	P 19
37	□ 02394	5072353606	HTZ-Innendichtung, Unterteil HTZ inner seal, lower part	H 67 mm	P 19
39	□ 02653	59915641699	Eingabedichtung, Schellenband Input seal, fixing band	-	P 19

	MP Art.-Nr. MP Art.-No.	Herst. Art.-Nr. OEM Art.-No.	Beschreibung Description	Maße Dimensions	Passend für Fits with
34	□ 02322	5025353704	HTZ-Außendichtung schwarz/black HTZ outer seal	Ø 1448 mm	P 25
36	□ 02775	5025353702	HTZ-Innendichtung, Oberteil HTZ inner seal, upper part	H 67 mm	P 25
37	□ 02776	5025353703	HTZ-Innendichtung, Unterteil HTZ inner seal, lower part	H 67 mm	P 25
38	□ 01464	9905175072	Eingabedichtung, Profilschnur Input seal, profile cord	L 2550 mm	P 25

	MP Art.-Nr. MP Art.-No.	Herst. Art.-Nr. OEM Art.-No.	Beschreibung Description	Maße Dimensions	Passend für Fits with
34	□ 01265	5036354004	HTZ-Außendichtung HTZ outer seal	Ø 1607 mm	P 36
35	□ 02188	59905180156	HTZ-Innendichtung, Oberteil HTZ inner seal, upper part	H 36 mm	P 36
35	□ 02187	59905180157	HTZ-Innendichtung, Unterteil HTZ inner seal, lower part	H 36 mm	P 36



Kammerdichtungen Compartment Seals

	MP Art.-Nr. MP Art.-No.	Herst. Art.-Nr. OEM Art.-No.	Beschreibung Description	Maße Dimensions	Passend für Fits with
36	<input type="checkbox"/> 01636	5036354006/003	HTZ-Innendichtung, Oberteil HTZ inner seal, upper part	H 67 mm	P 36
37	<input type="checkbox"/> 01635	5036354005/002	HTZ-Innendichtung, Unterteil HTZ inner seal, lower part	H 67 mm	P 36
38	<input type="checkbox"/> 02161	9905180407	Eingabedichtung, Profilschnur Input seal, profile cord	L 2903 mm	P 36

	MP Art.-Nr. MP Art.-No.	Herst. Art.-Nr. OEM Art.-No.	Beschreibung Description	Maße Dimensions	Passend für Fits with
34	<input type="checkbox"/> 01185	5050066115	HTZ-Außendichtung HTZ outer seal	Ø 1787 mm	P 50
35	<input type="checkbox"/> 01268	59905184402	HTZ-Innendichtung, Oberteil HTZ inner seal, upper part	H 36 mm	P 50
35	<input type="checkbox"/> 01269	59905184403	HTZ-Innendichtung, Unterteil HTZ inner seal, lower part	H 36 mm	P 50
36	<input type="checkbox"/> 01266	5050066113	HTZ-Innendichtung, Oberteil HTZ inner seal, upper part	H 67 mm	P 50
37	<input type="checkbox"/> 01267	5050066104	HTZ-Innendichtung, Unterteil HTZ inner seal, lower part	H 67 mm	P 50
38	<input type="checkbox"/> 01739	9905184069	Eingabedichtung, Profilschnur Input seal, profile cord	L 3150 mm	P 50

	MP Art.-Nr. MP Art.-No.	Herst. Art.-Nr. OEM Art.-No.	Beschreibung Description	Maße Dimensions	Passend für Fits with
34	<input type="checkbox"/> 01186	5072353604	HTZ-Außendichtung HTZ outer seal	Ø 1956 mm	P 72
36	<input type="checkbox"/> 02393	5072353605	HTZ-Innendichtung, Oberteil HTZ inner seal, upper part	H 67 mm	P 72
37	<input type="checkbox"/> 02394	5072353606	HTZ-Innendichtung, Unterteil HTZ inner seal, lower part	H 67 mm	P 72
38	<input type="checkbox"/> 02392	9905200133	Eingabedichtung, Profilschnur Input seal, profile cord	-	P 72

	MP Art.-Nr. MP Art.-No.	Herst. Art.-Nr. OEM Art.-No.	Beschreibung Description	Maße Dimensions	Passend für Fits with
34	<input type="checkbox"/> 01614	59905220098	HTZ-Außendichtung HTZ outer seal	Ø 2085 mm	P 90
36	<input type="checkbox"/> 02654	5090352406	HTZ-Innendichtung, Oberteil HTZ inner seal, upper part	H 67 mm	P 90
37	<input type="checkbox"/> 02655	5090352405	HTZ-Innendichtung, Unterteil HTZ inner seal, lower part	H 67 mm	P 90
38	<input type="checkbox"/> 01629	9905220008	Eingabedichtung, Profilschnur Input seal, profile cord	-	P 90

Jensen® ist eine Marke der Jensen Holding AG („Jensen“). Jensen ist die Holdinggesellschaft von MAXI-PRESS. Die Produkte von MAXI-PRESS wurden jedoch noch nicht von Jensen bestätigt. Jensen ist der einzige Hersteller von Jensen Wäschereimaschinen.
Jensen® is a trademark of Jensen Holding AG („Jensen“). Jensen is the holding company of MAXI-PRESS, however, MAXI-PRESS's products have not yet been endorsed by Jensen. Jensen is the sole manufacturer of Jensen Laundry Machinery.

Jensen - compatible

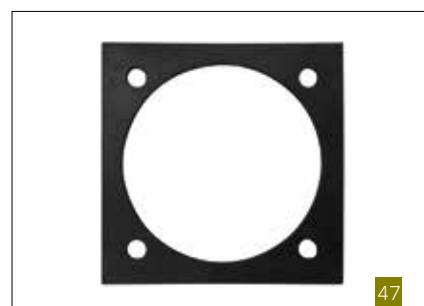
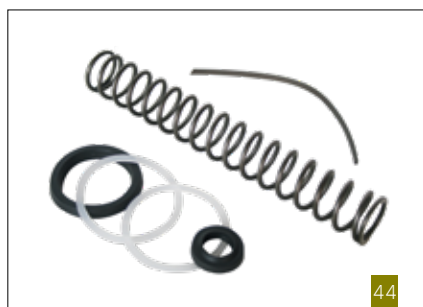

Ablassventil 2½" Drain Valve 2½"

	MP Art.-Nr. MP Art.-No.	Herst. Art.-Nr. OEM Art.-No.	Beschreibung Description	Passend für Fits with
40	□ 01715	700232516	Ablassventil 2½", Bronze Drain valve 2½", bronze	P 18, 19
41	□ 05644	700232516	Ablassventil 2½", Edelstahl Drain valve 2½", stainless steel	P 18, 19
42	□ 01992	50700249902	Dichtsatz für Ablassventil 2½" Seal kit for drain valve 2½"	P 18, 19

Ablassventil DDE50 Drain Valve DDE50

	MP Art.-Nr. MP Art.-No.	Herst. Art.-Nr. OEM Art.-No.	Beschreibung Description
43	□ 02150	50700280763	Ablassventil DDE50 komplett (neue Version) drain valve DDE50 complete (new version)
44	□ 01993	50700249505	Dichtsatz Ablassventil DDE50 (alte Version) Seal kit for drain valve DDE50 (old version)
45	□ 02049	700280763	Pneumatik-Zylinder A-SE-V Hub 75 Pneumatic cylinder A-SE-V Hub 75
46	□ 01859	700237366	Ventildichtung für Ablassventil DDE50, Ø 100x6 mm Valve seal for drain valve DDE50, Ø 100x6 mm
47	□ 02799	700237249	Dichtung Ventilflansch für Ablassventil DDE50 Valve flange seal for drain valve DDE50

Jensen® ist eine Marke der Jensen Holding AG („Jensen“). Jensen ist die Holdinggesellschaft von MAXI-PRESS. Die Produkte von MAXI-PRESS wurden jedoch noch nicht von Jensen bestätigt. Jensen ist der einzige Hersteller von Jensen Waschereimaschinen. Jensen® is a trademark of Jensen Holding AG („Jensen“). Jensen is the holding company of MAXI-PRESS, however, MAXI-PRESS's products have not yet been endorsed by Jensen. Jensen is the sole manufacturer of Jensen Laundry Machinery.

Jensen - compatible

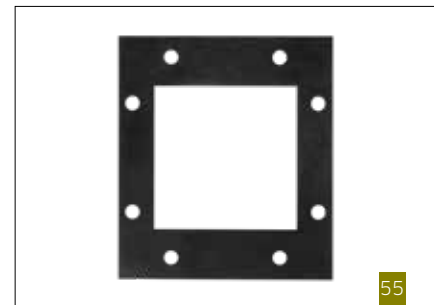
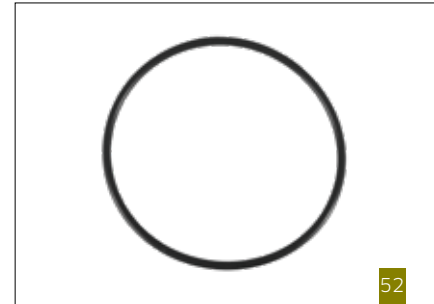

Ablassventil DU90/HT110 Drain Valve DU90 /HT110

	MP Art.-Nr. MP Art.-No.	Herst. Art.-Nr. OEM Art.-No.	Beschreibung Description
48	<input type="checkbox"/> 03230	-	Ablassventil HT110 komplett Drain valve HT110 complete
49	<input type="checkbox"/> 01504	50700249523	Dichtsatz für Ablassventil DU90 Seal kit for drain valve DU90
50	<input type="checkbox"/> 02049	700280763	Pneumatik-Zylinder A-SE-V Hub 75 Pneumatic cylinder A-SE-V Hub 75
51	<input type="checkbox"/> 01859	700237366	Ventildichtung Ø 100x6 für Ablassventil DDE50 Seal Ø 100x6 for drain valve DDE50
52	<input type="checkbox"/> 02157	700451808	O-Ring für Ablassventil DU90/HT110 O-ring for drain valve DU90/HT110
53	<input type="checkbox"/> 02711	700536161	Profilschelle Ø 147 mm für Ablassventil DU90/HT110 Profile clamp Ø 147 mm for drain valve DU90/HT110
54	<input type="checkbox"/> 02736	700232520	Ablassventil DU90 komplett, Flansch geradeaus Drain valve DU90 complete, straight flange
55	<input type="checkbox"/> 01740	700237382	Dichtung für Gehäuse DU90, Dampfdichtung Seal for housing DU90, steam seal

Jensen® ist eine Marke der Jensen Holding AG („Jensen“). Jensen ist die Holdinggesellschaft von MAXI-PRESS. Die Produkte von MAXI-PRESS wurden jedoch noch nicht von Jensen bestätigt. Jensen ist der einzige Hersteller von Jensen Wäschereimaschinen.
Jensen® is a trademark of Jensen Holding AG („Jensen“). Jensen is the holding company of MAXI-PRESS, however, MAXI-PRESS's products have not yet been endorsed by Jensen. Jensen is the sole manufacturer of Jensen Laundry Machinery.

Jensen - compatible



Sonstiges Various

	MP Art.-Nr. MP Art.-No.	Herst. Art.-Nr. OEM Art.-No.	Beschreibung Description	Maße Dimensions
56	<input type="checkbox"/> 01716	700278318	Scheibe Wasserkasten <i>Glass for water tank</i>	Ø 115x5 mm
57	<input type="checkbox"/> 01717	700237247	Dichtung für Scheibe Wasserkasten <i>Seal for glass water tank</i>	Ø 115x5 mm

Jensen® ist eine Marke der Jensen Holding AG („Jensen“). Jensen ist die Holdinggesellschaft von MAXI-PRESS. Die Produkte von MAXI-PRESS wurden jedoch noch nicht von Jensen bestätigt. Jensen ist der einzige Hersteller von Jensen Waschereimaschinen.
Jensen® is a trademark of Jensen Holding AG („Jensen“). Jensen is the holding company of MAXI-PRESS, however, MAXI-PRESS's products have not yet been endorsed by Jensen. Jensen is the sole manufacturer of Jensen Laundry Machinery.

Jensen - compatible



Ersatzteile kompatibel mit Jensen Entwässerungspressen *Spare Parts compatible with Jensen Water Extraction Presses*



1

Dichtsätze für Hauptpresszylinder *Sealing Kits for Main Press Cylinder*

	MP Art.-Nr. MP Art.-No.	Herst. Art.-Nr. OEM Art.-No.	Beschreibung Description	Passend für Fits with
1	<input type="checkbox"/> 03282	50700248000	Dichtsatz für Presszylinder "Glückauf" (HAWE), DH-207,5/200 <i>Seal set for main press cylinder "Glückauf" (HAWE), DH-207,5/200</i>	SEP 25
1	<input type="checkbox"/> 02938	50700248001	Dichtsatz für Presszylinder "Glückauf" (HAWE), DH-230/220 <i>Seal set for main press cylinder "Glückauf" (HAWE), DH-230/220</i>	SEP 25
1	<input type="checkbox"/> 05083	50700285152	Dichtsatz für Presszylinder "Hydrodyne", 230/220 <i>Seal set for main press cylinder "Hydrodyne", 230/220</i>	SEP 25, 36 K
1	<input type="checkbox"/> 01848	50700248500	Dichtsatz für Presszylinder "Glückauf" <i>Seal set for main press cylinder "Glückauf"</i>	SEP 36, 50
1	<input type="checkbox"/> 02148	50700285133	Dichtsatz für Presszylinder "Hydrodyne" <i>Seal kit for main press cylinder "Hydrodyne"</i>	SEP 50
1	<input type="checkbox"/> 05423	50700285153	Dichtsatz für Presszylinder "Hydrodyne", 300/290 <i>Seal kit for main press cylinder "Hydrodyne" 300/290</i>	SEP 50
1	<input type="checkbox"/> 02921	50700285148	Dichtsatz für Presszylinder "Acona", 340/330 <i>Seal kit for main press cylinder "Acona", 340/330</i>	SEP 50-90
1	<input type="checkbox"/> 03431	50700285134	Dichtsatz Presszylinder "Hydrodyne" <i>Seal kit for main press cylinder "Hydrodyne"</i>	SEP 50-90 MD
1	<input type="checkbox"/> 06114	50700285155	Dichtsatz Presszylinder "Hydrodyne", 400/380 <i>Seal kit for main press cylinder "Hydrodyne", 400/380</i>	SEP 50 HD, SEP 90 HD

Abbildung ähnlich
Example images

Jensen® ist eine Marke der Jensen Holding AG („Jensen“). Jensen ist die Holdinggesellschaft von MAXI-PRESS. Die Produkte von MAXI-PRESS wurden jedoch noch nicht von Jensen bestätigt. Jensen ist der einzige Hersteller von Jensen Wäschereimaschinen.
Jensen® is a trademark of Jensen Holding AG („Jensen“). Jensen is the holding company of MAXI-PRESS, however, MAXI-PRESS's products have not yet been endorsed by Jensen. Jensen is the sole manufacturer of Jensen Laundry Machinery.

Jensen - compatible

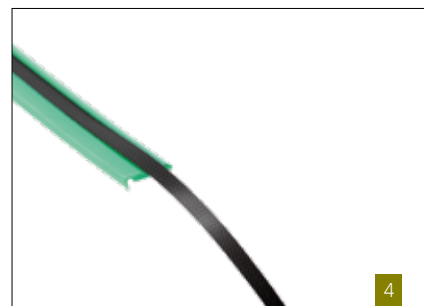

Pressplatten Press Plates

	MP Art.-Nr. MP Art.-No.	Herst. Art.-Nr. OEM Art.-No.	Beschreibung Description	Passend für Fits with
2	<input type="checkbox"/> 04943	3100000045	Pressplatte Press plate	SEP 25
2	<input type="checkbox"/> 02617	3100000056	Pressplatte Press plate	SEP 50 MD
2	<input type="checkbox"/> 03658	3100000073	Pressplatte mit O-Ring, Schrauben, Stopfen Kugelhahn Press plate with o-ring, screws, stopper ball valve	SEP 50 HD

Abbildung ähnlich
Example images

Befestigungsringe für Membranen Fastening Rings for Membranes

	MP Art.-Nr. MP Art.-No.	Herst. Art.-Nr. OEM Art.-No.	Beschreibung Description	Passend für Fits with
3	<input type="checkbox"/> 01492	-	Befestigungsring MP-S2 Fastening ring MP-S2	SEP 25, 36 K
3	<input type="checkbox"/> 01261	9905158261	Befestigungsring MP-S-70010 Fastening ring MP-S-70010	SEP 36-90 MD/HD

Abbildung ähnlich
Example images

Stützgleitringe Sliding Rings

	MP Art.-Nr. MP Art.-No.	Herst. Art.-Nr. OEM Art.-No.	Beschreibung Description	Passend für Fits with
4	<input type="checkbox"/> 01318	3025030021	Stützgleitring mit Spannband MP-S2 Stabilizing sliding ring with tensioning strap MP-S2	SEP 25, 36 K
4	<input type="checkbox"/> 01317	-	Stützgleitring MP-S2 Stabilizing sliding ring MP-S2	SEP 25, 36 K
4	<input type="checkbox"/> 01319	-	Spannband für Stützgleitring MP-S2 Tensioning strap for stabilizing sliding ring MP-S2	SEP 25, 36 K
4	<input type="checkbox"/> 01278	-	Stützgleitring mit Spannband MP-S-70010 Stabilizing sliding ring with tensioning strap MP-S-70010	SEP 36-90 MD/HD
4	<input type="checkbox"/> 01255	3050030003	Stützgleitring MP-S-70010 Stabilizing sliding ring MP-S-70010	SEP 36-90 MD/HD
4	<input type="checkbox"/> 01277	305003003SPB	Spannband für Stützgleitring MP-S-70010 Tensioning strap for stabilizing sliding ring MP-S-70010	SEP 36-90 MD/HD

Abbildung ähnlich
Example images

Jensen® ist eine Marke der Jensen Holding AG („Jensen“). Jensen ist die Holdinggesellschaft von MAXI-PRESS. Die Produkte von MAXI-PRESS wurden jedoch noch nicht von Jensen bestätigt. Jensen ist der einzige Hersteller von Jensen Waschereimaschinen.
Jensen® is a trademark of Jensen Holding AG („Jensen“). Jensen is the holding company of MAXI-PRESS, however, MAXI-PRESS's products have not yet been endorsed by Jensen. Jensen is the sole manufacturer of Jensen Laundry Machinery.

Jensen - compatible



5



6



7

Montagesätze für Membranen Bolt Kits for Membranes

	MP Art.-Nr. MP Art.-No.	Herst. Art.-Nr. OEM Art.-No.	Beschreibung Description	Passend für Fits with
5	<input type="checkbox"/> 05912	-	Montagesatz MP-S2 Bolt kit MP-S2	SEP 25, 36 K
5	<input type="checkbox"/> 01075	-	Montagesatz MP-S-70010 und MP-S-7.0 - MD Bolt kit MP-S-70010 and MP-S-7.0 - MD	SEP 36-90 MD
5	<input type="checkbox"/> 06997	-	Montagesatz MP-S-70010 und MP-S-7.0 - HD Bolt kit MP-S-70010 and MP-S-7.0 - HD	SEP 36-90 HD
5	<input type="checkbox"/> 07403	3095030015	Montagesatz SEP 90-120 SHD Bolt kit SEP 90-120 SHD	SEP 90-120 SHD

Abbildung ähnlich
Example images

Dichtungssätze für Membranen Seal Kits for Membranes

	MP Art.-Nr. MP Art.-No.	Herst. Art.-Nr. OEM Art.-No.	Beschreibung Description	Passend für Fits with
6	<input type="checkbox"/> 01093	-	Dichtungssatz MP-S2 Seal kit MP-S2	SEP 25, 36 K
6	<input type="checkbox"/> 01092	9905178411	Dichtungssatz MP-S-70010 Seal kit MP-S-70010	SEP 36-90 MD/HD
6	<input type="checkbox"/> 02779	-	Dichtungssatz MP-S-7.0 Seal kit MP-S-7.0	SEP 36-90 MD/HD

Abbildung ähnlich
Example images

Rostschutz für Wasserbefüllung Membranen Rust Protection for Membrane Filling Water

	MP Art.-Nr. MP Art.-No.	Herst. Art.-Nr. OEM Art.-No.	Beschreibung Description	Passend für Fits with
7	<input type="checkbox"/> 01801	-	Rostschutz für Wasserfüllung Membrane, 1l Flasche Rust protection for membrane filling water, bottle of 1l	-

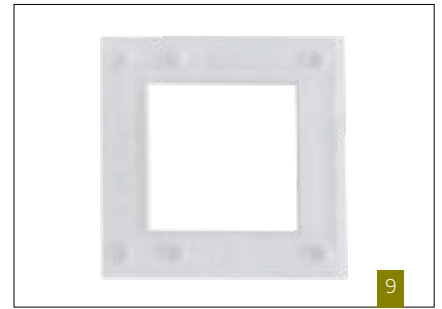

Presskörbe, Korbzylinder
Press Baskets, Basket Cylinders

	MP Art.-Nr. MP Art.-No.	Herst. Art.-Nr. OEM Art.-No.	Beschreibung Description	Passend für Fits with
8	□ 02790	9905179539	Behälteroberteil komplett Basket chute complete	SEP 50
9	□ 01978	700280295	Fotozellenabdeckung Trichterüberwachung Cover for photocell loading hopper	SEP 36-90
10	□ 05807	9905168912	Presskorb Press basket	SEP 50
11	□ 02986	9905179102	Presskorb Press basket	SEP 50
12	□ 06670	3072050002	Korbzylinder Basket cylinder	-
13	□ 05703	3050050004	Korbzylinder Basket cylinder	SEP 50
-	□ 03164	3025050003	Korbzylinder Basket cylinder	SEP 25, 36 K

Jensen® ist eine Marke der Jensen Holding AG („Jensen“). Jensen ist die Holdinggesellschaft von MAXI-PRESS. Die Produkte von MAXI-PRESS wurden jedoch noch nicht von Jensen bestätigt. Jensen ist der einzige Hersteller von Jensen Waschereimaschinen. Jensen® is a trademark of Jensen Holding AG („Jensen“). Jensen is the holding company of MAXI-PRESS, however, MAXI-PRESS's products have not yet been endorsed by Jensen. Jensen is the sole manufacturer of Jensen Laundry Machinery.

Jensen - compatible

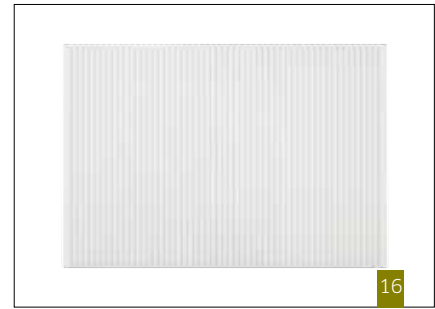
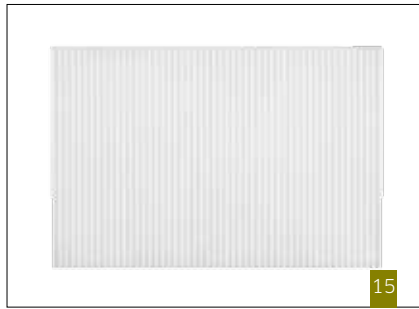
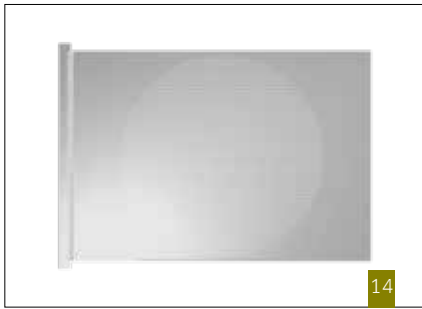

Drainageplatten Drainage Plates

	MP Art.-Nr. MP Art.-No.	Herst. Art.-Nr. OEM Art.-No.	Beschreibung Description	Maße Dimensions	Passend für Fits with
14	01685	805158935	Lochblech, Edelstahl Stainless steel perforated drainage plate	1122x1555 mm	SEP 5019
15	01686	50700248272	Pressrost, Kunststoff Plastic drainage plate	1038x701 mm	SEP 5019
16	08337	-	Pressrost, Kunststoff Plastic drainage plate	1400x1025 mm	SEP
17	01501	805178852	Pressrost, Edelstahl Stainless steel drainage plate	Ø 1009 mm	SEP 50
17	03531	-	Pressrost Auswurf rechts-links, Edelstahl Stainless steel drainage plate, left/right ejection	Ø 1009 mm	SEP 50
17	02932	3052015074	Pressrost TopDrain Drainage plate TopDrain	Ø 1009 mm	SEP 50
17	01652	3000000090	Pressrost, Edelstahl Stainless steel drainage plate	Ø 1050 mm	SEP
18	01947	700261402	Pressrost Auswurf gerade Drainage plate, inline ejection	Ø 725 mm	SEP 25
18	01327	700261400	Pressrost Auswurf gerade, Kunststoff, weiß Drainage plate, inline ejection, white plastic	Ø 1009 mm	SEP 50
18	01328	700261401	Pressrost Auswurf rechts/links, Kunststoff, weiß Drainage plate, left/right ejection, white plastic	Ø 1009 mm	SEP 50
19	01775	3050010027	Auflageblech für Gitterrost Stainless steel cover for drainage	Ø 1009 mm	SEP 50

Jensen® ist eine Marke der Jensen Holding AG („Jensen“). Jensen ist die Holdinggesellschaft von MAXI-PRESS. Die Produkte von MAXI-PRESS wurden jedoch noch nicht von Jensen bestätigt. Jensen ist der einzige Hersteller von Jensen Wäschereimaschinen.
Jensen® is a trademark of Jensen Holding AG („Jensen“). Jensen is the holding company of MAXI-PRESS, however, MAXI-PRESS's products have not yet been endorsed by Jensen. Jensen is the sole manufacturer of Jensen Laundry Machinery.

Jensen - compatible

DURA- ROLL

Temperaturbeständige Trockner- laufbandagen von MAXI-PRESS

Um unseren Kunden beste Qualität in Sachen Laufbandagen zu gewährleisten geht MAXI-PRESS nun den Weg über die eigene Herstellung.

Unsere DURA-ROLLS sind speziell auf den Betrieb in Trocknern abgestimmt.

Sie sind temperaturbeständig bis 90° Celsius und sind weitgehend beständig gegen viele technische Öle und Fette.

Ihre lange Lebensdauer bietet zudem eine besonders kostengünstige Antriebslösung.

Temperature resistant Dryer Running Wheels from MAXI-PRESS

To ensure best quality when it comes to running wheels MAXI-PRESS now delivers its customers running wheels from its own production.

Our DURA-ROLLS are specially adapted for the use in dryers. They are temperature resistant up to 90° celcius and widely resistant to many technical oils and greases. Additionally their long service time offers a very economic drive solution.



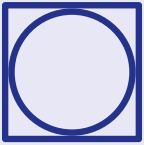

Ersatzteile kompatibel mit Jensen Trockner

*Spare Parts compatible with
Jensen Dryers*



Trockner Laufbandagen Dryer Running Wheels

	MP Art.-Nr. MP Art.-No.	Herst. Art.-Nr. OEM Art.-No.	Beschreibung Description	Maße Dimensions
1	□ 01546	-	Reibring 125/50-75 RS <i>Friction ring 125/50-75 RS</i>	Ø 125/50x75 mm
2	□ 01355	-	Reibring 160/50-100 RS <i>Friction ring 160/50-100 RS</i>	Ø 160/50x100 mm
3	□ 01199	-	Reibring 200/75-100 RS, DURA-ROLL <i>Friction ring 200/75-100 RS, DURA-ROLL</i>	Ø 200/75x100 mm
4	□ 01236	-	Reibring 230/75-120 RS, DURA-ROLL <i>Friction ring 230/75-120 RS, DURA-ROLL</i>	Ø 230/75x120 mm
5	□ 01254	-	Reibring 250/75-140 RS, DURA-ROLL <i>Friction ring 250/75-140 RS, DURA-ROLL</i>	Ø 250/75x140 mm
6	□ 02012	-	Reibring 280/60-190 RS <i>Friction ring 280/60-190 RS</i>	Ø 280/60x190 mm

Jensen® ist eine Marke der Jensen Holding AG („Jensen“). Jensen ist die Holdinggesellschaft von MAXI-PRESS. Die Produkte von MAXI-PRESS wurden jedoch noch nicht von Jensen bestätigt. Jensen ist der einzige Hersteller von Jensen Wäschereimaschinen.
Jensen® is a trademark of Jensen Holding AG („Jensen“). Jensen is the holding company of MAXI-PRESS, however, MAXI-PRESS's products have not yet been endorsed by Jensen. Jensen is the sole manufacturer of Jensen Laundry Machinery.



7



8



9



10



11



12

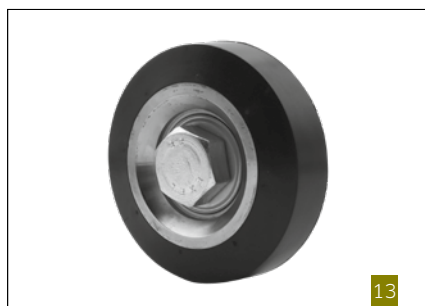

13



14



15

Räder und Rollen Wheels

	MP Art.-Nr. MP Art.-No.	Herst. Art.-Nr. OEM Art.-No.	Beschreibung Description	Maße Dimensions	Passend für Fits with
7	<input type="checkbox"/> 06039	9120190221	Rolle, komplett Roller, complete		WR 90, 120
8	<input type="checkbox"/> 01373	705197440	Führungsrolle, komplett mit Lager Guide roller, complete with bearing	Ø 65 mm	DTA 25, DTC 25
9	<input type="checkbox"/> 01401	-	Führungsrolle, ohne Lager Guide roller, without bearing	Ø 100 mm	DT 36/2
10	<input type="checkbox"/> 01398	705159177	Führungsrolle, komplett mit Lager Guide roller, complete with bearing	Ø 100 mm	DT 36/2
11	<input type="checkbox"/> 02142	-	Führungsrolle, ohne Lager Guide roller, without bearing	Ø 100 mm	DTA 36-75
12	<input type="checkbox"/> 01538	9905295546	Führungsrolle, komplett mit Lager Guide roller, complete with bearing	Ø 100 mm	DTA 36-75
13	<input type="checkbox"/> 01218	9050190125	Führungsrolle, komplett Guide roller, complete	Ø 105 mm	DT 40-140
14	<input type="checkbox"/> 01581	9050190118	Führungsrolle links, komplett mit Winkel Guide roller left, complete with fixing bracket	Ø 105 mm	DT 36-100
15	<input type="checkbox"/> 01582	9050190627	Führungsrolle rechts, komplett mit Winkel Guide roller right, complete with fixing bracket	Ø 105 mm	DT 40-120

Jensen® ist eine Marke der Jensen Holding AG („Jensen“). Jensen ist die Holdinggesellschaft von MAXI-PRESS. Die Produkte von MAXI-PRESS wurden jedoch noch nicht von Jensen bestätigt. Jensen ist der einzige Hersteller von Jensen Waschereimaschinen.
Jensen® is a trademark of Jensen Holding AG („Jensen“). Jensen is the holding company of MAXI-PRESS, however, MAXI-PRESS's products have not yet been endorsed by Jensen. Jensen is the sole manufacturer of Jensen Laundry Machinery.

Jensen - compatible



16



17



18



19



20



21



22



23



24

Räder und Rollen Wheels

	MP Art.-Nr. MP Art.-No.	Herst. Art.-Nr. OEM Art.-No.	Beschreibung Description	Maße Dimensions	Passend für Fits with
16	□ 01372	9905197211	Antriebsrolle, komplett Drive roller, complete	Ø 160 mm	DTC 25
17	□ 02053	9902582150	Antriebsrolle, komplett Drive roller, complete	Ø 200 mm	DTC 36-50
18	□ 01295	59905159706	Antriebsrolle, komplett Drive roller, complete	Ø 230 mm	DT 36
19	□ 01971	59050191132	Antriebsrolle komplett, DURA-ROLL Drive roller complete, DURA-ROLL	Ø 308 mm	DT 36-140
20	□ 02382	59050191134	Laufrolle komplett, DURA-ROLL Idler roller complete, DURA-ROLL	Ø 308 mm	DT 36-120
21	□ 06307	59060190101	Antriebsrad komplett Drive wheel complete	Ø 308 mm	WR 120
22	□ 06308	59060190102	Laufrad komplett Drive wheel complete	Ø 308 mm	WR 120
23	□ 20699	59140190132	Antriebsrad komplett für Achse D=40 Drive wheel complete for axle D=40	Ø 338 mm	DT140-DT240, XR 150
23	□ 16125	59140190132	Antriebsrad komplett für Achse D=50 Drive wheel complete for axle D=50	Ø 338 mm	DT140-DT240, XR 150
24	□ 14153	9140191434	Laufrad kpl. vulkanisiert, nicht angetrieben Friction wheel cpl. vulcanized, not driven	Ø 338 mm	DT140-DT240, XR 150

Jensen® ist eine Marke der Jensen Holding AG („Jensen“). Jensen ist die Holdinggesellschaft von MAXI-PRESS. Die Produkte von MAXI-PRESS wurden jedoch noch nicht von Jensen bestätigt. Jensen ist der einzige Hersteller von Jensen Wäschereimaschinen.

Jensen® is a trademark of Jensen Holding AG („Jensen“). Jensen is the holding company of MAXI-PRESS, however, MAXI-PRESS's products have not yet been endorsed by Jensen. Jensen is the sole manufacturer of Jensen Laundry Machinery.

Jensen - compatible

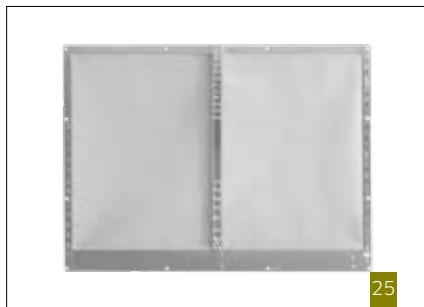

25



26



27



28



29



30



31



32

Flusenfilter Lint Screens

	MP Art.-Nr. MP Art.-No.	Herst. Art.-Nr. OEM Art.-No.	Beschreibung Description	Passend für Fits with
25	<input type="checkbox"/> 03183	9075210122	Abdecksieb Umluftkasten, zweiteilig <i>Air inlet screen</i>	DT 90
26	<input type="checkbox"/> 02869	9075170701	Flusensieb, Rüttler und Anblasung <i>Lint filter screen</i>	DT 75, 90
27	<input type="checkbox"/> 02264	59050170701	Flusensieb, Rüttler und Anblasung <i>Lint filter screen</i>	DT 40, 60
28	<input type="checkbox"/> 05350	59100170701	Flusensieb, Rüttler und Anblasung <i>Lint filter screen</i>	DT 100
29	<input type="checkbox"/> 04040	9060170201	Flusensieb, teflonbeschichtet <i>Lint filter screen with Teflon coating</i>	WR 60
30	<input type="checkbox"/> 05733	9075172037	Flusensack, L 975 mm <i>Filter bag, L 975 mm</i>	DT 75, 100
31	<input type="checkbox"/> 06986	9050172037	Flußensack, 50 kg, L 850 mm <i>Filter bag, 50 kg, L 850 mm</i>	-
32	<input type="checkbox"/> 02172	9050170505	Flusensack, L 1250 mm <i>Filter bag, L 1250 mm</i>	DT 60

Jensen® ist eine Marke der Jensen Holding AG („Jensen“). Jensen ist die Holdinggesellschaft von MAXI-PRESS. Die Produkte von MAXI-PRESS wurden jedoch noch nicht von Jensen bestätigt. Jensen ist der einzige Hersteller von Jensen Waschereimaschinen.
Jensen® is a trademark of Jensen Holding AG („Jensen“). Jensen is the holding company of MAXI-PRESS, however, MAXI-PRESS's products have not yet been endorsed by Jensen. Jensen is the sole manufacturer of Jensen Laundry Machinery.

Jensen - compatible



33



34



35



36



37



38



39



40

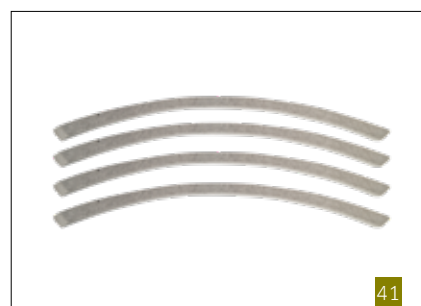

41

Dichtfilze Sealing Felts

	MP Art.-Nr. MP Art.-No.	Herst. Art.-Nr. OEM Art.-No.	Beschreibung Description	Passend für Fits with
33	06459	9120150609	Dichtungsring für Entladetür Sealing ring felt for unloading door	WR 90, 120
34	06967	9120150610	Dichtungsring für Entladetür Sealing ring felt for unloading door	WR 90, 120
-	02068	700420560	Dichtfilzprofil 18/20 mit Einschnitt Felt seal 18/20 with incision	DTC, DTA 50
35	02867	700420562	Filzdichtung für Beladertür Felt seal for loading door	DTC 25
36	02866	700420565	Filzdichtung für Entladetür Felt seal for unloading door	DTC 25
-	04745	50700420598	Polyester Nadelfilz Polyester needle felt	DT 140-240
37	02889	700420570	Filz HW145 Felt HW145	DT 75-90
38	02506	50700421551	Zellkautschuk Cellular rubber	-
39	04746	50700421552	Zellkautschuk Cellular rubber	DT 140-240
40	01741	9100111141	Filzdichtung, 4 Segmente Felt seal in 4 segments	DT 40 -120
41	04744	9140015102	Polyester Nadelfilz, 4 Segmente Polyester needle felt in 4 segments	DT 140

Jensen® ist eine Marke der Jensen Holding AG („Jensen“). Jensen ist die Holdinggesellschaft von MAXI-PRESS. Die Produkte von MAXI-PRESS wurden jedoch noch nicht von Jensen bestätigt. Jensen ist der einzige Hersteller von Jensen Wäschereimaschinen.

Jensen® is a trademark of Jensen Holding AG („Jensen“). Jensen is the holding company of MAXI-PRESS, however, MAXI-PRESS's products have not yet been endorsed by Jensen. Jensen is the sole manufacturer of Jensen Laundry Machinery.

Jensen - compatible

LOBSTERBÜGEL
LOBSTER HANGER





**Ersatzteile kompatibel mit
Jensen Metricon Transportsysteme**
*Spare Parts compatible with
Jensen Metricon Transport Systems*



Temperaturbeständige Lobsterbügel von MAXI-PRESS

Bestellen Sie bei MAXI-PRESS ganz einfach defekte Einzelteile oder wählen Sie unsere vormontierten Lobsterbügel je nach Anforderung. Wir fertigen Ihre Lobsterbügel ganz individuell auf Ihre Bedürfnisse zugeschnitten. Erhältlich sind unsere Lobsterbügel mit Haken in 5 mm (Standard) oder 4 mm Stärke. Desweiteren können Sie einen Chip oder Barcode wählen und sich bei Bedarf für weitere Komponenten wie Patientenklammer oder Aussortierhebel entscheiden. Bitte kontaktieren Sie uns bei Bedarf kompletter Bügel, um Ihre Anforderungen festzulegen. Wir unterbreiten Ihnen dann gerne ein Angebot.

Temperature resistant MAXI-PRESS lobster hangers

Simply order defective individual parts from MAXI-PRESS or select our pre-assembled lobster hangers according to your requirements. We manufacture your lobster hangers individually to your requirements, tailored to your needs. Available are our lobster hangers with hooks in 5 mm (standard) or 4 mm thickness. In addition, you can select a chip or barcode and, if required, choose other components such as patient clamps or sorting levers. Please contact us if you need a complete hanger to determine your requirements. We will then be happy to make you an offer.



Noch besseres Handling in der Wartung – Der EVO I Lobsterbügel. Bestellen und Testen!

*Even better handling during maintenance –
The EVO I lobster hanger. Order and test it!*



Kein Abfärben

Abfärben des Materials wird durch den speziell entwickelten, weißen Kunststoff weitestgehend minimiert.

No staining

The specially developed white plastic minimises material staining as far as possible.



Öffnen des Bügels

Das Öffnen des Bügels ist von nun an über die Nutzung des original JENSEN Schraubsystems möglich. Einfach von der Gegenseite kontern und Schrauben herausdrehen.

Opening the Hanger

The hanger can now be opened using the original JENSEN screw system. Simply lock from the opposite side and unscrew the screws.



Chip Austauschen

Mit unserer überarbeiteten Version des Lobsterbügels ist der Chip direkt von Außen zugänglich, sodass dieser mit minimalem Einsatz entnommen und ersetzt werden kann.

Replace chip

With our revised version of the lobster hanger, the chip is directly accessible from the outside so that it can be removed and replaced with minimal effort.

Jensen® ist eine Marke der Jensen Holding AG („Jensen“). Jensen ist die Holdinggesellschaft von MAXI-PRESS. Die Produkte von MAXI-PRESS wurden jedoch noch nicht von Jensen bestätigt. Jensen ist der einzige Hersteller von Jensen Waschereimaschinen. Jensen® is a trademark of Jensen Holding AG („Jensen“). Jensen is the holding company of MAXI-PRESS, however, MAXI-PRESS's products have not yet been endorsed by Jensen. Jensen is the sole manufacturer of Jensen Laundry Machinery.



Lobsterbügel EVO1 Lobster hanger EVO1

	MP Art.-Nr. MP Art.-No.	Herst. Art.-Nr. OEM Art.-No.	Beschreibung Description	Passend für Fits with
1	<input type="checkbox"/> 21633	38-2533-AQ3/AR3	Lobsterbügel EVO I, Aufhänger 5 mm <i>Lobster hanger EVO I, hook 5 mm</i>	Metricon
1	<input type="checkbox"/> 21634	38-2533-AQ3/AR3	Lobsterbügel EVO I, Aufhänger 5 mm mit Chip <i>Lobster hanger EVO I, hook 5 mm with chip</i>	Metricon
2	<input type="checkbox"/> 21637	38-2533-DZ3	Lobsterbügel EVO I, Aufhänger 4 mm <i>Lobster hanger EVO I, hook 4 mm</i>	Metricon
2	<input type="checkbox"/> 21638	38-2533-DZ3	Lobsterbügel EVO I, Aufhänger 4 mm mit Chip <i>Lobster hanger EVO I, hook 4 mm with chip</i>	Metricon

Jensen® ist eine Marke der Jensen Holding AG („Jensen“). Jensen ist die Holdinggesellschaft von MAXI-PRESS. Die Produkte von MAXI-PRESS wurden jedoch noch nicht von Jensen bestätigt. Jensen ist der einzige Hersteller von Jensen Wäschereimaschinen.
Jensen® is a trademark of Jensen Holding AG („Jensen“). Jensen is the holding company of MAXI-PRESS, however, MAXI-PRESS's products have not yet been endorsed by Jensen. Jensen is the sole manufacturer of Jensen Laundry Machinery.

Jensen - compatible



Ersatzteile für Lobsterbügel
Spare Parts for Lobster hanger

	MP Art.-Nr. MP Art.-No.	Herst. Art.-Nr. OEM Art.-No.	Beschreibung Description	Passend für Fits with
3	□ 21091	38-2533-AQ3/AR3	Lobsterbügel kpl. mit Aufhänger 5 mm <i>Lobster hanger cpl. with 5 mm hook</i>	Metricon
3	□ 21472	38-2533-AQ3/AR3	Lobsterbügel kpl. mit Aufhänger 5 mm mit Chip <i>Lobster hanger cpl. with 5 mm hook with chip</i>	Metricon
4	□ 21639	38-2533-DZ3	Lobsterbügel kpl. mit Aufhänger 4 mm <i>Lobster hanger cpl. with 4 mm hook</i>	Metricon
4	□ 21640	38-2533-DZ3	Lobsterbügel kpl. mit Aufhänger 4 mm mit Chip <i>Lobster hanger cpl. with 4 mm hook with chip</i>	Metricon
5	□ 21641	-	Arm vormontiert für Lobsterbügel, schwarz <i>Arm pre-assembled for lobster hanger, black</i>	Metricon
5	□ 21642	-	Arm vormontiert für Lobsterbügel EVO I, weiß <i>Arm pre-assembled for lobster hanger EVO I, white</i>	Metricon
6	□ 02787	38-2531-3	Aufhänger für Lobsterbügel, 5 mm <i>Hook for lobster hanger, 5 mm</i>	Metricon
7	□ 02865	38-3066-3	Aufhänger für Lobsterbügel, 4 mm <i>Hook for lobster hanger, 4 mm</i>	Metricon
8	□ 03013	F010324	Chip für Lobsterbügel, 125 kHz, Ø 16,1x2,9 mm <i>Chip for lobster hanger, 125 kHz, Ø 16,1x2,9 mm</i>	Metricon

Jensen® ist eine Marke der Jensen Holding AG („Jensen“). Jensen ist die Holdinggesellschaft von MAXI-PRESS. Die Produkte von MAXI-PRESS wurden jedoch noch nicht von Jensen bestätigt. Jensen ist der einzige Hersteller von Jensen Waschereimaschinen.
Jensen® is a trademark of Jensen Holding AG („Jensen“). Jensen is the holding company of MAXI-PRESS, however, MAXI-PRESS's products have not yet been endorsed by Jensen. Jensen is the sole manufacturer of Jensen Laundry Machinery.

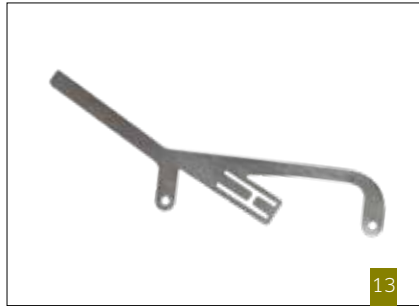
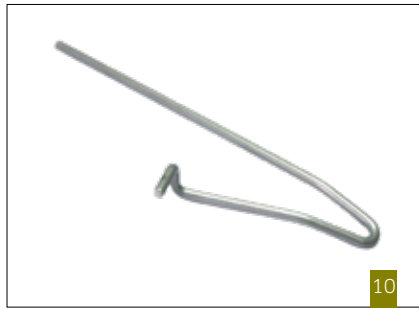
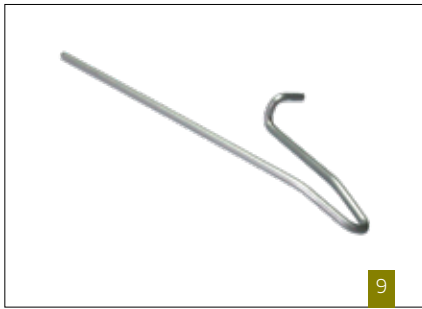

Ersatzteile für Lobsterbügel Spare Parts for Lobster hanger

	MP Art.-Nr. MP Art.-No.	Herst. Art.-Nr. OEM Art.-No.	Beschreibung Description	Passend für Fits with
9	02809	38-2638-Q3	Clip links für Lobsterbügel (Patientenklammer) <i>Left clip for lobster hanger</i>	Metricon
10	02808	38-2638-R3	Clip rechts für Lobsterbügel (Patientenklammer) <i>Right clip for lobster hanger</i>	Metricon
11	03160	406G0070	Aussortierhebel komplett für Lobsterbügel <i>Segregating lever complete for lobster hanger</i>	Metricon
12	21643	406G0120	Arm für Lobsterbügel, schwarz <i>Arm for lobster hanger, black</i>	Metricon
12	21644	406G0120	Arm für Lobsterbügel EVO I, weiß <i>Arm for lobster hanger EVO I, white</i>	Metricon
13	02783	38-2535-3	Schubelement für Lobsterbügel <i>Pusher for lobster hanger</i>	Metricon
14	02378	38-2536-4	Schieber für Lobsterbügel <i>Slider for lobster hanger</i>	Metricon
15	02784	N-25-007	Druckfeder für Lobsterbügel <i>Compression spring for lobster hanger</i>	Metricon
16	20586	406G0040	Jensen Gewindehülse Lobster <i>Jensen threaded sleeve Lobster</i>	Metricon
17	20390	406G0050	Schraube M4 x 8 „kreuzschlitz“ <i>Screw M4 x 8 "Cross-Shaped"</i>	Metricon

Jensen® ist eine Marke der Jensen Holding AG („Jensen“). Jensen ist die Holdinggesellschaft von MAXI-PRESS. Die Produkte von MAXI-PRESS wurden jedoch noch nicht von Jensen bestätigt. Jensen ist der einzige Hersteller von Jensen Wäschereimaschinen.
Jensen® is a trademark of Jensen Holding AG („Jensen“). Jensen is the holding company of MAXI-PRESS, however, MAXI-PRESS's products have not yet been endorsed by Jensen. Jensen is the sole manufacturer of Jensen Laundry Machinery.

Jensen - compatible



Ersatzteile für Lobsterbügel
Spare Parts for Lobster hanger

	MP Art.-Nr. MP Art.-No.	Herst. Art.-Nr. OEM Art.-No.	Beschreibung Description	Passend für Fits with
18	<input type="checkbox"/> 02781	38-3282-4	Klemmriegel 2005 für Lobsterbügel <i>Pinch bar 2005 for lobster hanger</i>	Metricon
19	<input type="checkbox"/> 02782	38-3280-4	Distanzbolzen für Lobsterbügel <i>Spacer bolt for lobster hanger</i>	Metricon
20	<input type="checkbox"/> 02780	406G0170	Klemmriegel innen für Lobsterbügel <i>Pinch bar inside for lobster hanger</i>	Metricon
21	<input type="checkbox"/> 02376	38-2558-4	Einführteil innen für Lobsterbügel <i>Insertion part inner for lobster hanger</i>	Metricon
22	<input type="checkbox"/> 03284	-	Einführteil innen, Ausführung B, für Lobsterbügel <i>Insertion part inner, version B, for lobster hanger</i>	Metricon
23	<input type="checkbox"/> 02377	38-2559-4	Einführteil außen für Lobsterbügel <i>Insertion part outside for lobster hanger</i>	Metricon

Jensen® ist eine Marke der Jensen Holding AG („Jensen“). Jensen ist die Holdinggesellschaft von MAXI-PRESS. Die Produkte von MAXI-PRESS wurden jedoch noch nicht von Jensen bestätigt. Jensen ist der einzige Hersteller von Jensen Waschereimaschinen.
Jensen® is a trademark of Jensen Holding AG („Jensen“). Jensen is the holding company of MAXI-PRESS, however, MAXI-PRESS's products have not yet been endorsed by Jensen. Jensen is the sole manufacturer of Jensen Laundry Machinery.

Edelstahlkleiderbügel

Stainless Steel Hangers



Edelstahlkleiderbügel für Tunnelfinisher, Kleiderausgabeautomaten sowie Sortieranlagen aller Hersteller – jetzt in einer Vielzahl von Varianten erhältlich. Sprechen Sie uns an!

Stainless steel hangers for tunnel finishers, garment dispensing systems and sorting systems of all manufacturers – now available in a wide range of variants. Please contact us!

MAXI-PRESS.COM

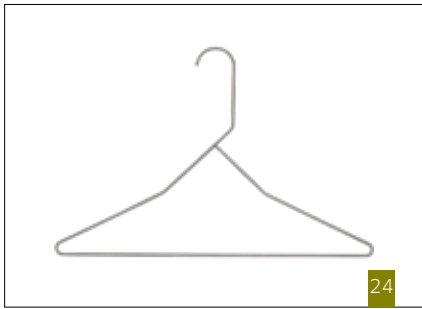

Edelstahlkleiderbügel 800

- Standardbügel aus 4 oder 5 mm Edelstahl
- Hakenlänge je nach Anlage

Stainless steel hanger 800

- Standard hanger, 4 or 5 mm stainless steel
- Length of the hook is depending on the system

Art.-No.
auf Anfrage / on request

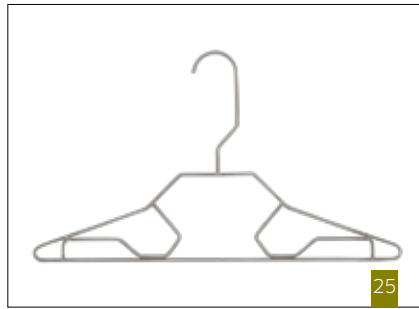

Edelstahlkleiderbügel 906

- 4 oder 5 mm Drahtstärke
- mit Funktionsklemmen und Verkeilsperren
- Hakenlänge je nach Anlage

Stainless steel hanger 906

- 4 or 5 mm wire strength
- with function clamps and wedge locks
- Length of the hook is depending on the system

Art.-No.
auf Anfrage / on request

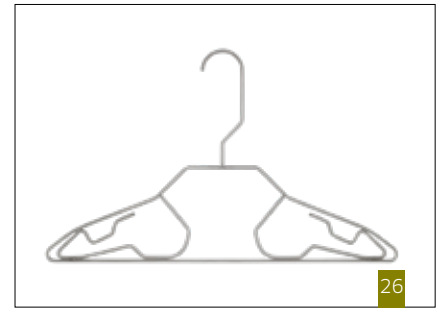

Edelstahlkleiderbügel 9107

- 4 oder 5 mm Drahtstärke
- mit Funktionsklemmen, Einhängespangen und Verkeilsperren
- Hakenlänge je nach Anlage

Stainless steel hanger 9107

- 4 or 5 mm wire strength
- with clamping and hanging function
- Wedge locks
- Length of the hook is depending on the system

Art.-No.
auf Anfrage / on request

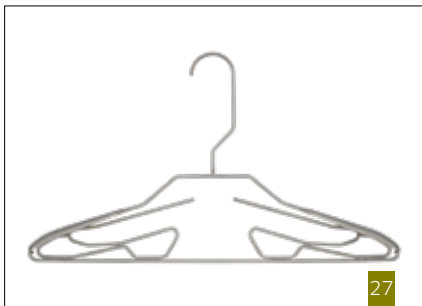

Edelstahlkleiderbügel K9-10 SA-s

- 4 oder 5 mm Drahtstärke
- mit Funktionsklemmen, Einhängespangen und Verkeilsperren
- Schulterauflagen aus Edelstahl
- Hakenlänge je nach Anlage

Stainless steel hanger K9-10 SA-s

- 4 or 5 mm wire strength
- with clamping and hanging function
- Wedge locks
- Shoulder pads, stainless steel
- Length of the hook is depending on the system

Art.-No.
auf Anfrage / on request

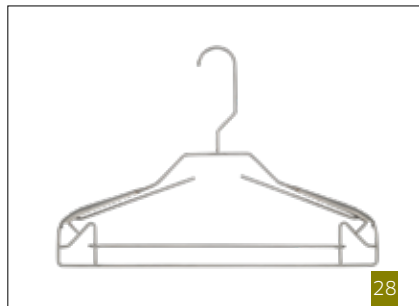

Edelstahlkleiderbügel 5000

- 4 oder 5 mm Drahtstärke
- mit Schubklemme u. Einhängespangen
- Schulterauflagen aus Edelstahl
- Hakenlänge je nach Anlage

Stainless steel hanger 5000

- 4 or 5 mm wire strength
- with push clamp and hanging function
- Shoulder pads, stainless steel
- Length of the hook is depending on the system

Art.-No.
auf Anfrage / on request



Edelstahlkleiderbügel 909

- 4 oder 5 mm Drahtstärke
- mit Funktionsklemmen u. Verkeilsperren
- Chiphalter für Datamars, Siemens, Glasdag und Barcode
- Hakenlänge je nach Anlage

Stainless steel hanger 909

- 4 or 5 mm wire strength
- with function clamps and wedge locks
- chip holder for Datamars, Siemens, Glasdag and Barcode
- Length of the hook is depending on the system

Art.-No.
auf Anfrage / on request

Jensen® ist eine Marke der Jensen Holding AG („Jensen“). Jensen ist die Holdinggesellschaft von MAXI-PRESS. Die Produkte von MAXI-PRESS wurden jedoch noch nicht von Jensen bestätigt. Jensen ist der einzige Hersteller von Jensen Waschereimaschinen. Jensen® is a trademark of Jensen Holding AG („Jensen“). Jensen is the holding company of MAXI-PRESS, however, MAXI-PRESS's products have not yet been endorsed by Jensen. Jensen is the sole manufacturer of Jensen Laundry Machinery.

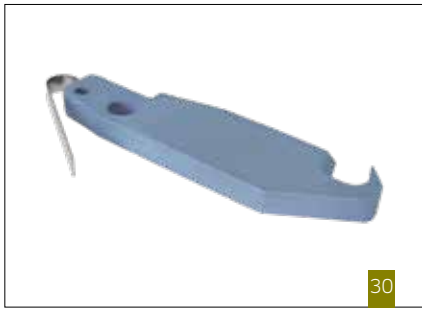

30



31



32



33



34



35

36

NEW



37



38



40

41

39

Mitnehmer Driving dog

	MP Art.-Nr. MP Art.-No.	Herst. Art.-Nr. OEM Art.-No.	Beschreibung Description	Passend für Fits with
30	<input type="checkbox"/> 03518	330799-81	Mitnehmer SUA/SXA Driving dog SUA/SXA	Metricon
31	<input type="checkbox"/> 03929	302527-81	Mitnehmer SXA/FMX-A (blau) Driving dog SXA/FMX-A (blue)	Metricon
32	<input type="checkbox"/> 02831	300930-81	Mitnehmer SXA (grün) Driving dog SXA (green)	Metricon
33	<input type="checkbox"/> 03860	308976-81	Mitnehmer Blau Driving dog blue	Metricon
34	<input type="checkbox"/> 03862	310023-84	Mitnehmer Grün Driving dog green	Metricon
35	<input type="checkbox"/> 05432	102580-80	Mitnehmerbefestigung Fixation for driving dog	Metricon
36	<input type="checkbox"/> 03964	400789-01	Mitnehmerbefestigung SXA Fixation for driving dog SXA	Metricon
37	<input type="checkbox"/> 02832	400693-01	Mitnehmer S/U (blau) L=60 Driving dog S/U (blue) L=60	Metricon
38	<input type="checkbox"/> 03536	400693-02	Mitnehmer U, 1-50 Driving dog U, 1-50	Metricon
39	<input type="checkbox"/> 02833	400692-01	Mitnehmer FMX (blau) Driving dog FMX (blue)	Metricon
40	<input type="checkbox"/> 03392	60323-801	Doppelniet weiblich Double rivet female	Metricon
41	<input type="checkbox"/> 03393	60323-802	Doppelniet männlich Double rivet male	Metricon



Ersatzteile kompatibel mit Jensen Tunnelfinisher

*Spare Parts compatible with
Jensen Tunnel Finishers*



Mitnahmehaken, Kette

Chain Hook, Chain

	MP Art.-Nr. MP Art.-No.	Herst. Art.-Nr. OEM Art.-No.	Beschreibung Description	Passend für Fits with
1	02729	402G3580	Mitnahmehaken für Kette <i>Chain hook</i>	Omega
2	05584	5013010	Förderkette mit Haken und Kettenschloss <i>Chain with hook and chain lock</i>	Omega
3	05585	5013009	Kettenschloss <i>Chain lock</i>	Omega

Jensen® ist eine Marke der Jensen Holding AG („Jensen“). Jensen ist die Holdinggesellschaft von MAXI-PRESS. Die Produkte von MAXI-PRESS wurden jedoch noch nicht von Jensen bestätigt. Jensen ist der einzige Hersteller von Jensen Waschereimaschinen.
Jensen® is a trademark of Jensen Holding AG („Jensen“). Jensen is the holding company of MAXI-PRESS, however, MAXI-PRESS's products have not yet been endorsed by Jensen. Jensen is the sole manufacturer of Jensen Laundry Machinery.

Jensen - compatible



Ersatzteile kompatibel mit Jensen Zuführsysteme Flachwäsche

Spare Parts compatible with Jensen Flatwork Feeding Systems



Klammerwagen Clamp carriage

	MP Art.-Nr. MP Art.-No.	Herst. Art.-Nr. OEM Art.-No.	Beschreibung Description	Passend für Fits with
1	<input type="checkbox"/> 02677	40214770	Laufwagen kpl. mit Haltewinkel Carriage complete with bracket	Jenrail 2000
2	<input type="checkbox"/> 08932	-	Laufwagen kpl. mit Keramiklager und Haltewinkel Carriage cpl. with ceramic bearings and bracket	Jenrail 2000
3	<input type="checkbox"/> 20129	-	Laufwagen kpl. mit Wechselkamm und Haltewinkel Carriage with interchangeable teeth & safety plate	Jenrail 2000
4	<input type="checkbox"/> 20791	-	Laufwagen kpl. mit Wechselkamm, Haltewinkel und Keramiklager Carriage with interchangeable teeth, safety plate & ceramic bearing	Jenrail 2000
-	<input type="checkbox"/> 20130	-	Wechselkamm für Laufwagen Interchangeable teeth for carriage	Jenrail 2000
5	<input type="checkbox"/> 03002	40262940	Lager mit Ring 24x7 mm für Laufwagen Wheel with bearing 24x7 mm for carriage	Jenrail 2000
6	<input type="checkbox"/> 09530	-	Rad mit Keramiklager Wheel with ceramic bearing	Jenrail 2000
7	<input type="checkbox"/> 08527	40264480	Klammer kpl. Clamp cpl.	Jenrail 2000
8	<input type="checkbox"/> 15689	40264480	Klammer kpl. mit Keramiklager Clamp cpl. with ceramic bearing	Jenrail 2000
9	<input type="checkbox"/> 03166	80218992	Klammer Clamp	Jenrail

Jensen® ist eine Marke der Jensen Holding AG („Jensen“). Jensen ist die Holdinggesellschaft von MAXI-PRESS. Die Produkte von MAXI-PRESS wurden jedoch noch nicht von Jensen bestätigt. Jensen ist der einzige Hersteller von Jensen Wäschereimaschinen.
Jensen® is a trademark of Jensen Holding AG („Jensen“). Jensen is the holding company of MAXI-PRESS, however, MAXI-PRESS's products have not yet been endorsed by Jensen. Jensen is the sole manufacturer of Jensen Laundry Machinery.

Jensen - compatible



Ersatzteile kompatibel mit Jensen Eingabemaschinen *Spare Parts compatible with Jensen Feeders*



Eingabeklammern *Feeding Clamps*

	MP Art.-Nr. <i>MP Art.-No.</i>	Herst. Art.-Nr. <i>OEM Art.-No.</i>	Beschreibung <i>Description</i>	Passend für <i>Fits with</i>
1	<input type="checkbox"/> 02436	80100012	Eingabeklammer mit Edelstahlgehäuse und Kunststoffhebel <i>Feeding clamp with stainless steel body and plastic lever</i>	Logic
2	<input type="checkbox"/> 02603	-	Klemmhebelsatz für Eingabeklammer mit Edelstahlgehäuse <i>Clamp lever set for feeding clamp with stainless steel body</i>	Logic
3	<input type="checkbox"/> 02919	80100002	Eingabeklammer mit Kunststoffgehäuse <i>Feeding clamp with plastic body</i>	Logic

Jensen® ist eine Marke der Jensen Holding AG („Jensen“). Jensen ist die Holdinggesellschaft von MAXI-PRESS. Die Produkte von MAXI-PRESS wurden jedoch noch nicht von Jensen bestätigt. Jensen ist der einzige Hersteller von Jensen Waschereimaschinen.
Jensen® is a trademark of Jensen Holding AG („Jensen“). Jensen is the holding company of MAXI-PRESS, however, MAXI-PRESS's products have not yet been endorsed by Jensen. Jensen is the sole manufacturer of Jensen Laundry Machinery.

Jensen - compatible

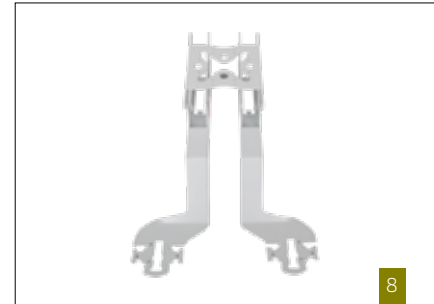

Eingabeklammern Feeding Clamps

	MP Art.-Nr. MP Art.-No.	Herst. Art.-Nr. OEM Art.-No.	Beschreibung Description	Passend für Fits with
4	<input type="checkbox"/> 03182	80170002	Eingabeklammer mit langem schwarzen Hebel <i>Feeding clamp with long black lever</i>	Logic
5	<input type="checkbox"/> 06318	80100017	Eingabeklammer ergonomisch geschlossen mit Edelstahlgehäuse <i>Feeding clamp ergonomically closed with stainless steel body</i>	Logic
6	<input type="checkbox"/> 05753	80100016	Eingabeklammer ergonomisch geschlossen <i>Feeding clamp ergonomically closed</i>	Logic
7	<input type="checkbox"/> 05069	423B5980	Klammergestell <i>Clamp frame</i>	Logic
8	<input type="checkbox"/> 07765	40100659	Klammergestell <i>Clamp frame</i>	Logic 2000

Jensen® ist eine Marke der Jensen Holding AG („Jensen“). Jensen ist die Holdinggesellschaft von MAXI-PRESS. Die Produkte von MAXI-PRESS wurden jedoch noch nicht von Jensen bestätigt. Jensen ist der einzige Hersteller von Jensen Wäschereimaschinen.
Jensen® is a trademark of Jensen Holding AG („Jensen“). Jensen is the holding company of MAXI-PRESS, however, MAXI-PRESS's products have not yet been endorsed by Jensen. Jensen is the sole manufacturer of Jensen Laundry Machinery.

Jensen - compatible

**Spreizklammer
Spreading Clamp**

	MP Art.-Nr. MP Art.-No.	Herst. Art.-Nr. OEM Art.-No.	Beschreibung Description	Passend für Fits with
9	<input type="checkbox"/> 07688	80777050	Klammerset Clamp set	-
10	<input type="checkbox"/> 01811	80280006	Rad für Wagen komplett Pulley for running rail complete	Logic Plus
11	<input type="checkbox"/> 01837	5030494	Gummimembran EV-20/75-5 Clamp membran EV-20/75-5	Logic
12	<input type="checkbox"/> 01834	403B5840	Oberes Klammerteil Upper clamp part	Logic Plus
13	<input type="checkbox"/> 01162	403B2060	Unteres Klammerteil Lower clamp part	Logic
14	<input type="checkbox"/> 03319	40101630	Klammerschließer Clamp closer	Logic
15	<input type="checkbox"/> 06787	40101602	Klammer beweglich Tilting clamp	-
16	<input type="checkbox"/> 03322	40777074	Halter für Zylinder Holder for cylinder	Logic

Jensen® ist eine Marke der Jensen Holding AG („Jensen“). Jensen ist die Holdinggesellschaft von MAXI-PRESS. Die Produkte von MAXI-PRESS wurden jedoch noch nicht von Jensen bestätigt. Jensen ist der einzige Hersteller von Jensen Waschereimaschinen. Jensen® is a trademark of Jensen Holding AG („Jensen“). Jensen is the holding company of MAXI-PRESS, however, MAXI-PRESS's products have not yet been endorsed by Jensen. Jensen is the sole manufacturer of Jensen Laundry Machinery.

Jensen - compatible



17



18



19



20



21

Rollen für Spreizgurte Pulleys for Spreading Belts

	MP Art.-Nr. MP Art.-No.	Herst. Art.-Nr. OEM Art.-No.	Beschreibung Description	Passend für Fits with
17	<input type="checkbox"/> 05238	80101002	Umlenkrolle für Spreizgurt mit Noppen <i>Idler pulley for knob spreading belt</i>	-
18	<input type="checkbox"/> 05239	80101004	Antriebsrolle für Spreizgurt mit Noppen <i>Drive Pulley for knob spreading belt</i>	-
19	<input type="checkbox"/> 05240	80101005	Antriebsrolle für Spreizgurt mit Welle <i>Drive Pulley for corrugated spreading belt</i>	-

Spreizgurte Spreading Belts

	MP Art.-Nr. MP Art.-No.	Herst. Art.-Nr. OEM Art.-No.	Beschreibung Description	Passend für Fits with
20	<input type="checkbox"/> 05507	5016146	Spreizgurt mit Noppen <i>Knob spreading belt</i>	-
20	<input type="checkbox"/> 05383	5016130	Spreizgurt mit Noppen <i>Knob spreading belt</i>	-
20	<input type="checkbox"/> 02577	5016147	Spreizgurt mit Noppen <i>Knob spreading belt</i>	Logic
20	<input type="checkbox"/> 02532	5016080	Spreizgurt mit Noppen <i>Knob spreading belt</i>	Logic
20	<input type="checkbox"/> 05244	5016151	Spreizgurt mit Noppen <i>Knob spreading belt</i>	-
20	<input type="checkbox"/> 05243	5016111	Spreizgurt mit Noppen <i>Knob spreading belt</i>	-
20	<input type="checkbox"/> 08786	5016086	Spreizgurt mit Noppen <i>Knob spreading belt</i>	-
21	<input type="checkbox"/> 06107	5016013	Spreizgurt mit Welle <i>Corrugated spreading belt</i>	-
21	<input type="checkbox"/> 08787	5016085	Spreizgurt mit Welle <i>Corrugated spreading belt</i>	-
21	<input type="checkbox"/> 05232	5016212	Spreizgurt mit Welle <i>Corrugated spreading belt</i>	-

Jensen® ist eine Marke der Jensen Holding AG („Jensen“). Jensen ist die Holdinggesellschaft von MAXI-PRESS. Die Produkte von MAXI-PRESS wurden jedoch noch nicht von Jensen bestätigt. Jensen ist der einzige Hersteller von Jensen Wäschereimaschinen.

Jensen® is a trademark of Jensen Holding AG („Jensen“). Jensen is the holding company of MAXI-PRESS, however, MAXI-PRESS's products have not yet been endorsed by Jensen. Jensen is the sole manufacturer of Jensen Laundry Machinery.

Jensen - compatible



22

Antriebsriemen Drive Belts

	MP Art.-Nr. MP Art.-No.	Herst. Art.-Nr. OEM Art.-No.	Beschreibung Description	Passend für Fits with
22	<input type="checkbox"/> 08491	G0275080	Antriebsriemen endlos Drive belt endless	-
22	<input type="checkbox"/> 07111	G0260520	Antriebsriemen endlos Drive belt endless	-
22	<input type="checkbox"/> 07110	G0260575	Antriebsriemen endlos Drive belt endless	-
22	<input type="checkbox"/> 07109	G0260665	Antriebsriemen S-140H Drive belt S-140H	-
22	<input type="checkbox"/> 05310	G0260780	Antriebsriemen endlos Drive belt endless	-
22	<input type="checkbox"/> 08050	G0260830	Antriebsriemen endlos Drive belt endless	-
22	<input type="checkbox"/> 08380	G0260980	Antriebsriemen endlos Drive belt endless	-
22	<input type="checkbox"/> 07535	G0261020	Antriebsriemen endlos Drive belt endless	-
22	<input type="checkbox"/> 05101	G0261760	Antriebsriemen endlos Drive belt endless	-
22	<input type="checkbox"/> 08052	G0263050	Antriebsriemen S-140H Drive belt S-140H	-

Jensen® ist eine Marke der Jensen Holding AG („Jensen“). Jensen ist die Holdinggesellschaft von MAXI-PRESS. Die Produkte von MAXI-PRESS wurden jedoch noch nicht von Jensen bestätigt. Jensen ist der einzige Hersteller von Jensen Waschereimaschinen.
Jensen® is a trademark of Jensen Holding AG („Jensen“). Jensen is the holding company of MAXI-PRESS, however, MAXI-PRESS's products have not yet been endorsed by Jensen. Jensen is the sole manufacturer of Jensen Laundry Machinery.

Jensen - compatible



23

Keilriemenbürsten V-Belt Brushes

	MP Art.-Nr. MP Art.-No.	Herst. Art.-Nr. OEM Art.-No.	Beschreibung Description	Passend für Fits with
23	<input type="checkbox"/> 03504	5019007	Keilriemenbürste A-72 V-belt brush A-72	-
23	<input type="checkbox"/> 02875	5019080	Keilriemenbürste A-75 V-belt brush A-75	Logic Plus
23	<input type="checkbox"/> 02421	5019053	Keilriemenbürste V-belt brush	Logic
23	<input type="checkbox"/> 02422	5019081	Keilriemenbürste A-79 V-belt brush A-79	Logic
23	<input type="checkbox"/> 02876	5019069	Keilriemenbürste A-80 V-belt brush A-80	Logic Plus
23	<input type="checkbox"/> 04975	5019020	Keilriemenbürste V-belt brush	Logic Plus
23	<input type="checkbox"/> 02698	5019058	Keilriemenbürste V-belt brush	Logic
23	<input type="checkbox"/> 02453	5019099	Keilriemenbürste V-belt brush	Logic
23	<input type="checkbox"/> 02699	5019057	Keilriemenbürste V-belt brush	Logic
23	<input type="checkbox"/> 02898	5019010	Keilriemenbürste A-108 V-belt brush A-108	Logic Plus
23	<input type="checkbox"/> 07733	5019011	Keilriemenbürste V-belt brush	-
23	<input type="checkbox"/> 05509	5019050	Keilriemenbürste V-belt brush	-
23	<input type="checkbox"/> 03366	5019087	Keilriemenbürste V-belt brush	-
23	<input type="checkbox"/> 05231	5019012	Keilriemenbürste V-belt brush	-
23	<input type="checkbox"/> 03309	-	Keilriemenbürste V-belt brush	-
23	<input type="checkbox"/> 02905	5019056	Keilriemenbürste A-140 V-belt brush A-140	Logic Plus

Jensen® ist eine Marke der Jensen Holding AG („Jensen“). Jensen ist die Holdinggesellschaft von MAXI-PRESS. Die Produkte von MAXI-PRESS wurden jedoch noch nicht von Jensen bestätigt. Jensen ist der einzige Hersteller von Jensen Wäschereimaschinen.

Jensen® is a trademark of Jensen Holding AG („Jensen“). Jensen is the holding company of MAXI-PRESS, however, MAXI-PRESS's products have not yet been endorsed by Jensen. Jensen is the sole manufacturer of Jensen Laundry Machinery.

Jensen - compatible



24



25



26



27



28



29



30



31



32

Beispiele für Gurtmaterialien
Examples for Belt Materials

	MP Art.-Nr. MP Art.-No.	Herst. Art.-Nr. OEM Art.-No.	Beschreibung Description
24	<input type="checkbox"/> 06095	70542945	Gurt Belt
25	<input type="checkbox"/> 06106	71306660	Universalgurt 48mm Universal belt 48 mm
26	<input type="checkbox"/> 06422	71301280	Gurt L=1280mm Belt L=1280 mm
27	<input type="checkbox"/> 06418	70553580	Gurt Belt
28	<input type="checkbox"/> 06421	7073062	Gurt 50 mm A620 mm Belt 50 mm A620 mm
29	<input type="checkbox"/> 06417	72041765	Gurt Belt
30	<input type="checkbox"/> 06419	71371660	Gurt Belt
31	<input type="checkbox"/> 06925	G4473140	Gurt Belt
32	<input type="checkbox"/> 07060	71310520	Gurt 520mm Belt 520mm

Jensen® ist eine Marke der Jensen Holding AG („Jensen“). Jensen ist die Holdinggesellschaft von MAXI-PRESS. Die Produkte von MAXI-PRESS wurden jedoch noch nicht von Jensen bestätigt. Jensen ist der einzige Hersteller von Jensen Waschereimaschinen.
 Jensen® is a trademark of Jensen Holding AG („Jensen“). Jensen is the holding company of MAXI-PRESS, however, MAXI-PRESS's products have not yet been endorsed by Jensen. Jensen is the sole manufacturer of Jensen Laundry Machinery.

Jensen - compatible

Kannegiesser

Passat

compatible



HÄNGEBAHN 124
MONORAIL



WASCHSTRASSEN 128
BATCH WASHERS



ENTWÄSSERUNGSPRESSEN 130
WATER EXTRACTION PRESSES



TROCKNER 135
DRYERS



TRANSPORTSYSTEME FÜR FORMTEILE 141
GARMENT TRANSPORT SYSTEMS



ZUFÜHRSYSTEME FÜR FLACHWÄSCHE 162
FLATWORK FEEDING SYSTEMS



EINGABEMASCHINEN 163
FEEDERS

Systembügel 141
System hangers





Ersatzteile kompatibel mit Kannegiesser/Passat Hängebahn

Spare Parts compatible with Kannegiesser/Passat Monorail



1



2



3



4



5



6

Trolleys Trolleys

	MP Art.-Nr. MP Art.-No.	Herst. Art.-Nr. OEM Art.-No.	Beschreibung Description	Passend für Fits with
1	02341	005.443/0	MP Trolley kpl., Laufrolle POM 90°, Haken geschlossen <i>MP trolley cpl., idler roller POM 90°, closed hook</i>	Supertrack
2	02335	055.574/8	MP Trolley kpl., Laufrolle Stahl 90°, Haken geschlossen <i>MP trolley cpl., idler roller steel 90°, closed hook</i>	Supertrack
3	02744	049.166/2 055.939/3	MP Trolley kpl., Laufrolle POM 90°, Haken offen <i>MP trolley cpl., idler roller POM 90°, open hook</i>	Supertrack
4	02913	-	MP Trolley kpl., Laufrolle Stahl 90°, Haken offen <i>MP trolley cpl., idler roller steel 90°, open hook</i>	Supertrack
5	02342	-	MP Trolley kpl., Laufrolle POM 45°, Haken geschlossen <i>MP trolley cpl., idler roller POM 45°, closed hook</i>	Supertrack
6	02336	-	MP Trolley kpl., Laufrolle Stahl 45°, Haken geschlossen <i>MP trolley cpl., idler roller steel 45°, closed hook</i>	Supertrack

Kannegiesser®/Passat ist eine Handelsmarke der Herbert Kannegiesser GmbH ("Kannegiesser/Passat"). Kannegiesser/Passat hat keine Verbindung mit MAXI-PRESS und die Produkte von MAXI-PRESS werden nicht von Kannegiesser/Passat empfohlen, verwaltet oder gefördert. Kannegiesser/Passat ist der alleinige Hersteller von Kannegiesser/Passat Wäschereimaschinen.

Kannegiesser®/Passat is a trademark of Herbert Kannegiesser GmbH ("Kannegiesser/Passat"). Kannegiesser/Passat is not affiliated with MAXI-PRESS, and MAXI-PRESS's products are not endorsed, administered, or sponsored by Kannegiesser/Passat. Kannegiesser/Passat is the sole manufacturer of Kannegiesser/Passat Laundry Machinery.

Kannegiesser/Passat - compatible



7



8



9



10



11

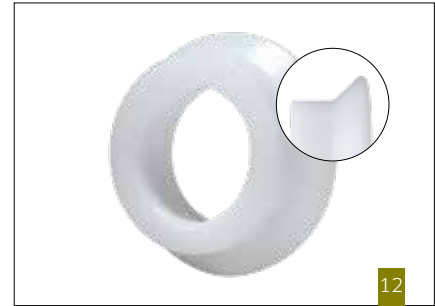

12



13

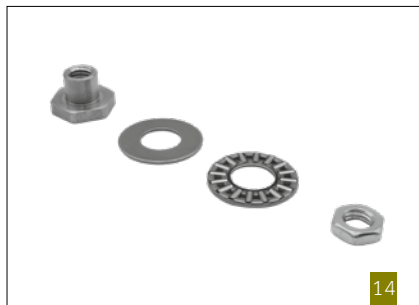

14



15

Trolleys Trolleys

	MP Art.-Nr. MP Art.-No.	Herst. Art.-Nr. OEM Art.-No.	Beschreibung Description	Passend für Fits with
7	<input type="checkbox"/> 02911	-	MP Trolley kpl., Laufrolle POM 45°, Haken offen MP trolley cpl., idler roller POM 45°, open hook	Supertrack
8	<input type="checkbox"/> 02912	-	MP Trolley kpl., Laufrolle Stahl 45°, Haken offen MP trolley cpl., idler roller steel 45°, open hook	Supertrack
9	<input type="checkbox"/> 02496	-	Ersatzteilpaket "Rolle" für MP Trolley Spare parts kit "Roller" for MP trolley	Supertrack
10	<input type="checkbox"/> 02307	-	Laufrolle POM, Spurkranz 90° für MP Trolley Idler roller POM, deg flange 90° for MP trolley	Supertrack
11	<input type="checkbox"/> 01889	-	Laufrolle Stahl, Spurkranz 90° für MP Trolley Idler roller steel, deg flange 90° for MP trolley	Supertrack
12	<input type="checkbox"/> 02308	-	Laufrolle POM, Spurkranz 45° für MP Trolley Idler roller POM, deg flange 45° for MP trolley	Supertrack
13	<input type="checkbox"/> 02276	-	Laufrolle Stahl, Spurkranz 45° für MP Trolley Idler roller steel, deg flange 45° for MP trolley	Supertrack
14	<input type="checkbox"/> 02369	-	Ersatzteilpaket "Haken" für MP Trolley Spare parts kit "Hook" for MP trolley	Supertrack
15	<input type="checkbox"/> 01892	-	Haken geschlossen für MP Trolley Closed hook for MP trolley	Supertrack
-	<input type="checkbox"/> 02747	-	Haken offen für MP Trolley Open hook for MP trolley	Supertrack

Kannegiesser®/Passat ist eine Handelsmarke der Herbert Kannegiesser GmbH ("Kannegiesser/Passat"). Kannegiesser/Passat hat keine Verbindung mit MAXI-PRESS und die Produkte von MAXI-PRESS werden nicht von Kannegiesser/Passat empfohlen, verwaltet oder gefördert. Kannegiesser/Passat ist der alleinige Hersteller von Kannegiesser/Passat Wäschereimaschinen.

Kannegiesser®/Passat is a trademark of Herbert Kannegiesser GmbH ("Kannegiesser/Passat"). Kannegiesser/Passat is not affiliated with MAXI-PRESS, and MAXI-PRESS's products are not endorsed, administered, or sponsored by Kannegiesser/Passat. Kannegiesser/Passat is the sole manufacturer of Kannegiesser/Passat Laundry Machinery.

Kannegiesser/Passat - compatible

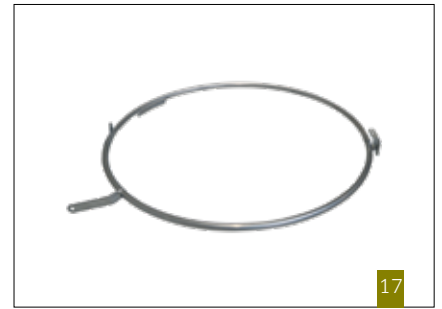

Sackring
Bag ring

	MP Art.-Nr. MP Art.-No.	Herst. Art.-Nr. OEM Art.-No.	Beschreibung Description	Passend für Fits with
16	□ 14599	930.039/3	Sackring kpl. Bag ring cpl.	Supertrack
17	□ 15049	813.537/8	Sackring Bag ring	Supertrack
18	□ 02341	800.210/7	MP Trolley kpl., Laufrolle POM 90°, Haken geschlossen MP trolley cpl., idler roller POM 90°, closed hook	Supertrack
19	□ 08596	043.351/6	Winkel Bracket bag stacker bolt on	Supertrack
20	□ 15224	043.333/4	Gewicht Sackring kpl. Weight bag ring cpl.	Supertrack

Kannegiesser®/Passat ist eine Handelsmarke der Herbert Kannegiesser GmbH ("Kannegiesser/Passat"). Kannegiesser/Passat hat keine Verbindung mit MAXI-PRESS und die Produkte von MAXI-PRESS werden nicht von Kannegiesser/Passat empfohlen, verwaltet oder gefördert. Kannegiesser/Passat ist der alleinige Hersteller von Kannegiesser/Passat Wäschereimaschinen.
Kannegiesser®/Passat is a trademark of Herbert Kannegiesser GmbH ("Kannegiesser/Passat"). Kannegiesser/Passat is not affiliated with MAXI-PRESS, and MAXI-PRESS's products are not endorsed, administered, or sponsored by Kannegiesser/Passat. Kannegiesser/Passat is the sole manufacturer of Kannegiesser/Passat Laundry Machinery.

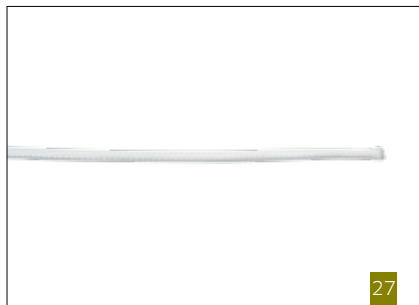
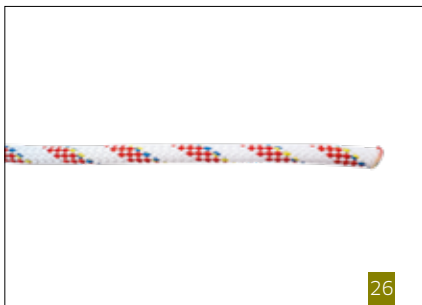

Sackring Bag ring

	MP Art.-Nr. MP Art.-No.	Herst. Art.-Nr. OEM Art.-No.	Beschreibung Description	Passend für Fits with
21	□ 09559	815.022/9	Sacköffnungseinheit Bag catch	Supertrack
22	□ 08592	049.207/4	Verschlußglied, 8mm Chain lock, 8mm	Supertrack
23	□ 08591	055.895/7	Gewicht Weight	Supertrack
24	□ 03478	055.563/1	Feder Spring	Supertrack
25	□ 03481	042.948/0	Nylonbuchse Nylon bushing	Supertrack
26	□ 09695	055.518/5	Kordel 8mm Bag cord 8mm	Supertrack
27	□ 03475	055.517/7	Kordel 4mm Bottom cord 4mm	Supertrack

Kannegiesser®/Passat ist eine Handelsmarke der Herbert Kannegiesser GmbH ("Kannegiesser/Passat"). Kannegiesser/Passat hat keine Verbindung mit MAXI-PRESS und die Produkte von MAXI-PRESS werden nicht von Kannegiesser/Passat empfohlen, verwaltet oder gefördert. Kannegiesser/Passat ist der alleinige Hersteller von Kannegiesser/Passat Wäschereimaschinen.

Kannegiesser®/Passat is a trademark of Herbert Kannegiesser GmbH ("Kannegiesser/Passat"). Kannegiesser/Passat is not affiliated with MAXI-PRESS, and MAXI-PRESS's products are not endorsed, administered, or sponsored by Kannegiesser/Passat. Kannegiesser/Passat is the sole manufacturer of Kannegiesser/Passat Laundry Machinery.

Kannegiesser/Passat - compatible



Ersatzteile kompatibel mit Kannegiesser/Passat Waschstraßen

Spare Parts compatible with Kannegiesser/Passat Batch Washers



Laufrollen, Kettenspanner Idler rollers, chain tensioners

	MP Art.-Nr. MP Art.-No.	Herst. Art.-Nr. OEM Art.-No.	Beschreibung Description	Passend für Fits with
1	<input type="checkbox"/> 01323	478.648/9	Laufrolle Ø 300 mm komplett, POM schwarz Idler roller Ø=300 complete, POM black	Powertrans
2	<input type="checkbox"/> 01793	060.832/3	Spannrad zweifach für Kettenspanner Wheel duplex for chain tensioner	Powertrans
3	<input type="checkbox"/> 01600	572.893/6	Kettenspanner zweifach Chain tensioner duplex	Powertrans
4	<input type="checkbox"/> 02923	060.833/1	Spannrad dreifach für Kettenspanner Wheel triple for chain tensioner	Powertrans
5	<input type="checkbox"/> 05710	572.886/0	Kettenspanner dreifach Chain tensioner triple	Powertrans
6	<input type="checkbox"/> 11901	844.453/1	Kreiselpumpe 1,1 KW Centrifugal pump 1,1KW	-

Kannegiesser®/Passat ist eine Handelsmarke der Herbert Kannegiesser GmbH ("Kannegiesser/Passat"). Kannegiesser/Passat hat keine Verbindung mit MAXI-PRESS und die Produkte von MAXI-PRESS werden nicht von Kannegiesser/Passat empfohlen, verwaltet oder gefördert. Kannegiesser/Passat ist der alleinige Hersteller von Kannegiesser/Passat Wäschereimaschinen.

Kannegiesser®/Passat is a trademark of Herbert Kannegiesser GmbH ("Kannegiesser/Passat"). Kannegiesser/Passat is not affiliated with MAXI-PRESS, and MAXI-PRESS's products are not endorsed, administered, or sponsored by Kannegiesser/Passat. Kannegiesser/Passat is the sole manufacturer of Kannegiesser/Passat Laundry Machinery.

Kannegiesser/Passat-compatible



OPTIONAL:
ANTI-BACT
SEITE / PAGE 16



Abbildungen ähnlich / Example images

Kammerdichtungen Compartment Seals

	MP Art.-Nr. MP Art. No.	Orig. Art.-Nr. OEM Art.-No.	Beschreibung Description	Trommel Drum	Passend für Fits with
8	<input type="checkbox"/> 01427	482.063/5	Dichtung einseitig, EPDM Outer / single seal, EPDM	Ø 1770 mm	Powertrans
8	<input type="checkbox"/> 21673	482.063/5	Dichtung einseitig, TPE Outer / single seal, TPE	Ø 1770 mm	Powertrans
7	<input type="checkbox"/> 02293	-	Dichtung einseitig, EPDM, schwarz Outer / single seal, EPDM, black	Ø 1770 mm	Powertrans
8	<input type="checkbox"/> 01405	482.064/3	Dichtung einseitig, EPDM Outer / single seal, EPDM	Ø 2040 mm	Powertrans
8	<input type="checkbox"/> 07743	482.064/3	Dichtung einseitig, TPE Outer / single seal, TPE	Ø 2040 mm	Powertrans
7	<input type="checkbox"/> 14252	-	Dichtung einseitig, EPDM, schwarz Outer / single seal, EPDM black	Ø 2040 mm	Powertrans
8	<input type="checkbox"/> 03453	064.632/3	Dichtung einseitig, EPDM Outer / single seal, EPDM	Universal	Powertrans
8	<input type="checkbox"/> 21681	064.632/3	Dichtung einseitig, TPE Outer / single seal, TPE	Universal	Powertrans
7	<input type="checkbox"/> 03276	-	Dichtung einseitig, EPDM, schwarz Outer / single seal, EPDM, black	Universal	Powertrans
10	<input type="checkbox"/> 01429	482.062/7	Dichtung Mitte, EPDM Centre / double seal, EPDM	Ø 1770 mm	Powertrans
10	<input type="checkbox"/> 21676	482.062/7	Dichtung Mitte, TPE Centre / double seal, TPE	Ø 1770 mm	Powertrans
9	<input type="checkbox"/> 02294	-	Dichtung Mitte, EPDM, schwarz Centre / double seal, EPDM, black	Ø 1770 mm	Powertrans
10	<input type="checkbox"/> 01428	482.065/0	Dichtung Mitte, EPDM Centre / double seal, EPDM	Ø 2040 mm	Powertrans
10	<input type="checkbox"/> 21682	482.065/0	Dichtung Mitte, TPE Centre / double seal, TPE	Ø 2040 mm	Powertrans
9	<input type="checkbox"/> 21683	-	Dichtung Mitte, EPDM, schwarz Centre / double seal, EPDM, black	Ø 2040 mm	Powertrans
10	<input type="checkbox"/> 05647	482.065/0	Dichtung Mitte, EPDM Centre / double seal, EPDM	Universal	Powertrans
10	<input type="checkbox"/> 08772	482.065/0	Dichtung Mitte, TPE Centre / double seal, TPE	Universal	Powertrans
9	<input type="checkbox"/> 03277	-	Dichtung Mitte, EPDM, schwarz Centre / double seal, EPDM, black	Universal	Powertrans
11	<input type="checkbox"/> 17110	843.779/0	Spannband Fixing belt	-	Powertrans
11	<input type="checkbox"/> 06129	852.344/1	Spannband 3 teilig 3 part fixing belt	-	Powertrans
11	<input type="checkbox"/> 01397	572.978/5	Spannband 5-tlg. für Dichtung 5 part fixing belt for seal	Ø 2040 mm	Powertrans
11	<input type="checkbox"/> 01396	573.039/5	Spannband 5-tlg. für Dichtung 5 part fixing belt for seal	Ø 1770 mm	Powertrans

Kanngiesser/Passat-compatible



Ersatzteile kompatibel mit Kannegiesser/Passat Entwässerungspresen *Spare Parts compatible with Kannegiesser/Passat Water Extraction Presses*



1



2

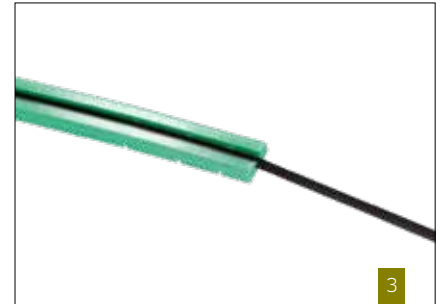

3

Abbildungen ähnlich / Example images

Stempelplatten Press Plates

	MP Art.-Nr. MP Art.-No.	Herst. Art.-Nr. OEM Art.-No.	Beschreibung Description	Passend für Fits with
1	02121	716.598/8	Stempelplatte; 40 bar Press plate, 40 bar	PP 10
1	02513	716.599/6	Stempelplatte, 56 bar Press plate, 56 bar	PP 10
1	03625	558.876/9	Stempelplatte Press plate	EP 865

Befestigungsringe für Membranen Fastening Rings for Membranes

	MP Art.-Nr. MP Art.-No.	Herst. Art.-Nr. OEM Art.-No.	Beschreibung Description	Passend für Fits with
2	01675	497.597/5	Befestigungsring für Membrane MP-K-10015 Fastening ring for membrane MP-K-10015	PP 10
2	01697	508.494/2	Befestigungsring für Membrane MP-P-50010 Fastening ring for membrane MP-P-50010	EP 841-975

Stützgleitrings Spacer Rings

	MP Art.-Nr. MP Art.-No.	Herst. Art.-Nr. OEM Art.-No.	Beschreibung Description	Passend für Fits with
3	01391	-	Stützgleitring mit Spannband Stabilizing sliding ring with tensioning strap	PP 10, EP 850
3	01320	450.312/4	Stützgleitring, L=1560 Stabilizing sliding ring, L=1560	PP 10, EP 850
3	01390	450.313/3	Spannband für Stützgleitring Tensioning strap for stabilizing sliding ring	PP 10

Kannegiesser®/Passat ist eine Handelsmarke der Herbert Kannegiesser GmbH ("Kannegiesser/Passat"). Kannegiesser/Passat hat keine Verbindung mit MAXI-PRESS und die Produkte von MAXI-PRESS werden nicht von Kannegiesser/Passat empfohlen, verwaltet oder gefördert. Kannegiesser/Passat ist der alleinige Hersteller von Kannegiesser/Passat Wäschereimaschinen.

Kannegiesser®/Passat is a trademark of Herbert Kannegiesser GmbH ("Kannegiesser/Passat"). Kannegiesser/Passat is not affiliated with MAXI-PRESS, and MAXI-PRESS's products are not endorsed, administered, or sponsored by Kannegiesser/Passat. Kannegiesser/Passat is the sole manufacturer of Kannegiesser/Passat Laundry Machinery.

Kannegiesser/Passat - compatible

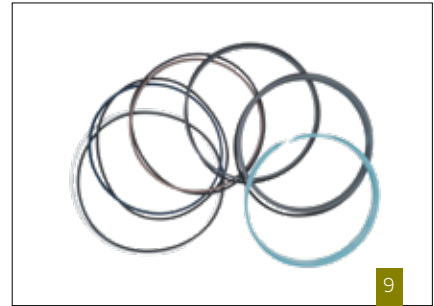

Montagesätze für Membranen Bolt Kits for Membranes

	MP Art.-Nr. MP Art.-No.	Herst. Art.-Nr. OEM Art.-No.	Beschreibung Description	Passend für Fits with
4	<input type="checkbox"/> 01078	-	Montagesatz (40 bar) für Membrane MP-K-10015 & MP-K-4.0 <i>Bolt kit (40 bar) for membranes MP-K-10015 & MP-K-4.0</i>	PP 10
4	<input type="checkbox"/> 01079	-	Montagesatz (56 bar) für Membrane MP-K-10015 & MP-K-4.0 <i>Bolt kit (56 bar) for membranes MP-K-10015 & MP-K-4.0</i>	PP 10
4	<input type="checkbox"/> 03543	401.065/8	Montagesatz für EASYFIX Membrane MP-K-5.0 <i>Bolt kit for EASYFIX membrane MP-K-5.0</i>	PP 13
4	<input type="checkbox"/> 01077	-	Montagesatz für Membrane MP-P3 <i>Bolt kit for membrane MP-P3</i>	EP 824, 825, 835
4	<input type="checkbox"/> 01076	-	Montagesatz für Membrane MP-P-50010 <i>Bolt kit for membrane MP-P-50010</i>	EP 841-975

Abbildung ähnlich
Example images

Korbzylinder Basket Cylinder

	MP Art.-Nr. MP Art.-No.	Herst. Art.-Nr. OEM Art.-No.	Beschreibung Description	Passend für Fits with
5	<input type="checkbox"/> 02071	841.287/6	Korbzylinder, H=411 mm <i>Basket cylinder, H=411 mm</i>	PP 10
6	<input type="checkbox"/> 04939	061.362/0	Dichtsatz Stange Korbzylinder <i>Seal kit for basket cylinder</i>	PP 10
7	<input type="checkbox"/> 02903	704.394/6	Dichtbuchse für Korbzylinder <i>Seal bush for basket cylinder</i>	PP 10
8	<input type="checkbox"/> 02931	705.612/0	Innen-6-kt-Schraube M24x100 für Korbzylinder <i>Cylinder screw M24x100 for basket cylinder</i>	PP 10
9	<input type="checkbox"/> 04847	851.845/8	Stangendichtsatz Hauptzylinder 56 Bar <i>Rod sealkit 56 Bar</i>	PP 10

Kannegiesser®/Passat ist eine Handelsmarke der Herbert Kannegiesser GmbH ("Kannegiesser/Passat"). Kannegiesser/Passat hat keine Verbindung mit MAXI-PRESS und die Produkte von MAXI-PRESS werden nicht von Kannegiesser/Passat empfohlen, verwaltet oder gefördert. Kannegiesser/Passat ist der alleinige Hersteller von Kannegiesser/Passat Wäschereimaschinen.

Kannegiesser®/Passat is a trademark of Herbert Kannegiesser GmbH ("Kannegiesser/Passat"). Kannegiesser/Passat is not affiliated with MAXI-PRESS, and MAXI-PRESS's products are not endorsed, administered, or sponsored by Kannegiesser/Passat. Kannegiesser/Passat is the sole manufacturer of Kannegiesser/Passat Laundry Machinery.

Kannegiesser/Passat - compatible

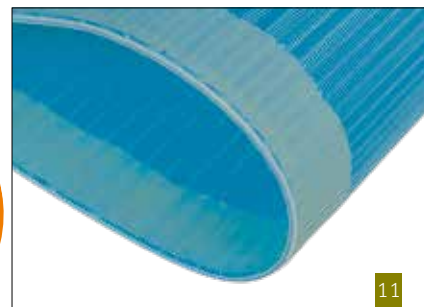
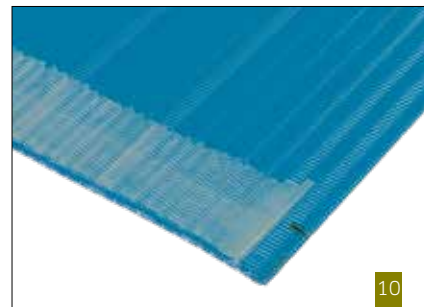

Wäschetransportbänder Laundry Press Belts

	MP Art.-Nr. MP Art.-No.	Herst. Art.-Nr. OEM Art.-No.	Beschreibung Description	Model Modell	Passend für Fits with
10	<input type="checkbox"/> 01300	507.403/ 4 0061587.2	Wäschetransportgurt Laundry press belt	offen open ended	PP 10 EP 840-9XX
11	<input type="checkbox"/> 01772	507.403/ 4 0061587.2	Wäschetransportgurt Laundry press belt	endlos endless	PP 10 EP 840-9XX
10	<input type="checkbox"/> 01260	482.567/5 451.248/9	Wäschetransportgurt Laundry press belt	offen open ended	PP 10 EP 840-9XX
11	<input type="checkbox"/> 01493	482.567/5 451.248/9	Wäschetransportgurt Laundry press belt	endlos endless	PP 10 EP 840-9XX
10	<input type="checkbox"/> 04849	401.017/9	Wäschetransportgurt Laundry press belt	offen open ended	PP 10 EP 840-9XX
11	<input type="checkbox"/> 02614	401.017/9	Wäschetransportgurt Laundry press belt	endlos endless	PP 10 EP 840-9XX
10	<input type="checkbox"/> 01545	534.993/1 450.061/7	Wäschetransportgurt Laundry press belt	offen open ended	PP 10 EP 840-9XX
11	<input type="checkbox"/> 02494	534.993/1 450.061/7	Wäschetransportgurt Laundry press belt	endlos endless	PP 10 EP 840-9XX
10	<input type="checkbox"/> 01166	451.033/5 482.566/7	Wäschetransportgurt Laundry press belt	offen open ended	PP 10 EP 840-9XX
11	<input type="checkbox"/> 01606	451.033/5 482.566/7	Wäschetransportgurt Laundry press belt	endlos endless	PP 10 EP 840-9XX

Kanngiesser®/Passat ist eine Handelsmarke der Herbert Kanngiesser GmbH ("Kanngiesser/Passat"). Kanngiesser/Passat hat keine Verbindung mit MAXI-PRESS und die Produkte von MAXI-PRESS werden nicht von Kanngiesser/Passat empfohlen, verwaltet oder gefördert. Kanngiesser/Passat ist der alleinige Hersteller von Kanngiesser/Passat Wäschereimaschinen.

Kanngiesser®/Passat is a trademark of Herbert Kanngiesser GmbH ("Kanngiesser/Passat"). Kanngiesser/Passat is not affiliated with MAXI-PRESS, and MAXI-PRESS's products are not endorsed, administered, or sponsored by Kanngiesser/Passat. Kanngiesser/Passat is the sole manufacturer of Kanngiesser/Passat Laundry Machinery.

Kanngiesser/Passat-compatible

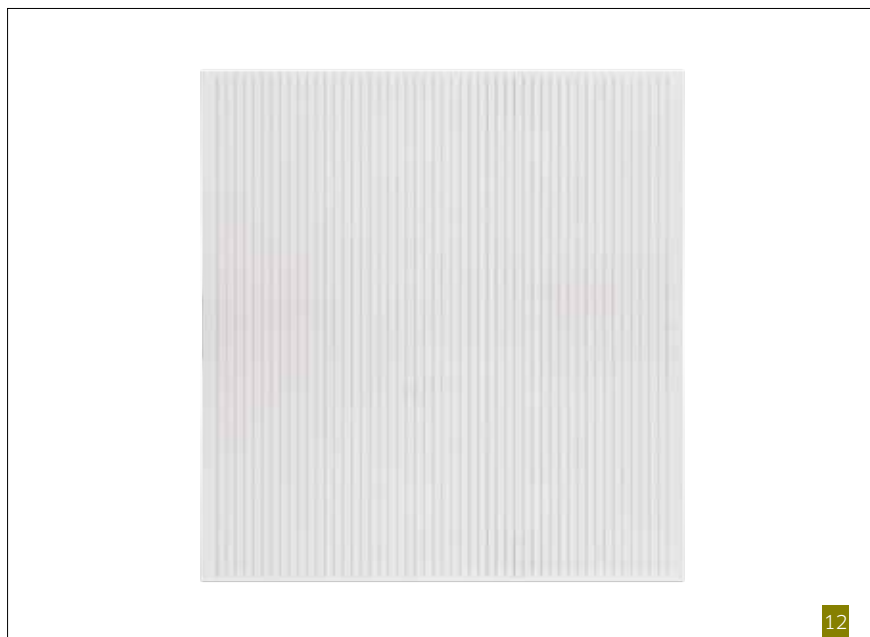

12



13



14

Wäschetransportbänder Laundry Press Belts

	MP Art.-Nr. MP Art.-No.	Herst. Art.-Nr. OEM Art.-No.	Beschreibung Description	Model Modell	Passend für Fits with
10	<input type="checkbox"/> 02208	401.019/5	Wäschetransportgurt Laundry press belt	offen open ended	PP 10 EP 840-9XX
11	<input type="checkbox"/> 01994	401.019/5	Wäschetransportgurt Laundry press belt	endlos endless	PP 10 EP 840-9XX
10	<input type="checkbox"/> 01211	497.093/5	Wäschetransportgurt Laundry press belt	offen open ended	PP 10 EP 840-9XX
11	<input type="checkbox"/> 01474	497.093/5	Wäschetransportgurt Laundry press belt	endlos endless	PP 10 EP 840-9XX
10	<input type="checkbox"/> 05025	451.049/1	Wäschetransportgurt Laundry press belt	offen open ended	PP 10 EP 840-9XX
10	<input type="checkbox"/> 02110	401.021/1	Wäschetransportgurt Laundry press belt	offen open ended	PP 10 EP 840-9XX
11	<input type="checkbox"/> 02644	401.021/1	Wäschetransportgurt Laundry press belt	endlos endless	PP 10 EP 840-9XX

Drainageplatten Drainage Plates

	MP Art.-Nr. MP Art.-No.	Herst. Art.-Nr. OEM Art.-No.	Beschreibung Description	Passend für Fits with
12	<input type="checkbox"/> 01818	450.139/1	Pressrost, einteilig, 1070x1110x15 Drainage plate, 1070x1110x15	PP 10
13	<input type="checkbox"/> 01596	451.284/4	Pressrost, 2 Hälften à 535x1150x15 mm Drainage plate, two parts à 535x1150x15 mm	PP 10
14	<input type="checkbox"/> 01976	-	Pressrost, zweiteilig Drainage plate, two parts	PP 13

Kanngiesser®/Passat ist eine Handelsmarke der Herbert Kanngiesser GmbH ("Kanngiesser/Passat"). Kanngiesser/Passat hat keine Verbindung mit MAXI-PRESS und die Produkte von MAXI-PRESS werden nicht von Kanngiesser/Passat empfohlen, verwaltet oder gefördert. Kanngiesser/Passat ist der alleinige Hersteller von Kanngiesser/Passat Wäschereimaschinen.

Kanngiesser®/Passat is a trademark of Herbert Kanngiesser GmbH ("Kanngiesser/Passat"). Kanngiesser/Passat is not affiliated with MAXI-PRESS, and MAXI-PRESS's products are not endorsed, administered, or sponsored by Kanngiesser/Passat. Kanngiesser/Passat is the sole manufacturer of Kanngiesser/Passat Laundry Machinery.

Kanngiesser/Passat - compatible

DURA- ROLL

Temperaturbeständige Trockner- laufbandagen von MAXI-PRESS

Um unseren Kunden beste Qualität in Sachen Laufbandagen zu gewährleisten geht MAXI-PRESS nun den Weg über die eigene Herstellung.

Unsere DURA-ROLLs sind speziell auf den Betrieb in Trocknern abgestimmt.

Sie sind temperaturbeständig bis 90° Celsius und sind weitgehend beständig gegen viele technische Öle und Fette.

Ihre lange Lebensdauer bietet zudem eine besonders kostengünstige Antriebslösung.

Temperature resistant Dryer Running Wheels from MAXI-PRESS

To ensure best quality when it comes to running wheels MAXI-PRESS now delivers its customers running wheels from its own production.

Our DURA-ROLLs are specially adapted for the use in dryers. They are temperature resistant up to 90° celcius and widely resistant to many technical oils and greases. Additionally their long service time offers a very economic drive solution.



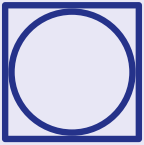

Ersatzteile kompatibel mit Kannegiesser/Passat Trockner

*Spare Parts compatible with
Kannegiesser/Passat Dryers*



Trockner Laufbandagen Dryer Running Wheels

	MP Art.-Nr. MP Art.-No.	Herst. Art.-Nr. OEM Art.-No.	Beschreibung Description	Maße Dimensions
1	□ 01546	-	Reibring 125/50-75 RS <i>Friction ring 125/50-75 RS</i>	Ø 125/50x75 mm
2	□ 01355	-	Reibring 160/50-100 RS <i>Friction ring 160/50-100 RS</i>	Ø 160/50x100 mm
3	□ 01199	-	Reibring 200/75-100 RS, DURA-ROLL <i>Friction ring 200/75-100 RS, DURA-ROLL</i>	Ø 200/75x100 mm
4	□ 01236	-	Reibring 230/75-120 RS, DURA-ROLL <i>Friction ring 230/75-120 RS, DURA-ROLL</i>	Ø 230/75x120 mm
5	□ 01254	-	Reibring 250/75-140 RS, DURA-ROLL <i>Friction ring 250/75-140 RS, DURA-ROLL</i>	Ø 250/75x140 mm
6	□ 02012	-	Reibring 280/60-190 RS <i>Friction ring 280/60-190 RS</i>	Ø 280/60x190 mm

Kannegiesser®/Passat ist eine Handelsmarke der Herbert Kannegiesser GmbH ("Kannegiesser/Passat"). Kannegiesser/Passat hat keine Verbindung mit MAXI-PRESS und die Produkte von MAXI-PRESS werden nicht von Kannegiesser/Passat empfohlen, verwaltet oder gefördert. Kannegiesser/Passat ist der alleinige Hersteller von Kannegiesser/Passat Wäschereimaschinen.

Kannegiesser®/Passat is a trademark of Herbert Kannegiesser GmbH ("Kannegiesser/Passat"). Kannegiesser/Passat is not affiliated with MAXI-PRESS, and MAXI-PRESS's products are not endorsed, administered, or sponsored by Kannegiesser/Passat. Kannegiesser/Passat is the sole manufacturer of Kannegiesser/Passat Laundry Machinery.

Kannegiesser/Passat - compatible



7



8



9



10



11



12



13



14



15

Räder und Rollen Wheels

	MP Art.-Nr. MP Art.-No.	Herst. Art.-Nr. OEM Art.-No.	Beschreibung Description	Maße Dimensions	Passend für Fits with
7	□ 02315	574.659/9	Antriebsrolle Drive roller	Ø 156,5 mm	245 D, 246 D
8	□ 01409	567.207/6	Antriebsrolle kpl. mit Lager Drive roller cpl. with bearing	Ø 70 mm	KT 132-135
9	□ 01252	468.633/3	Antriebsrolle kpl. mit Lager Drive roller cpl. with bearing	Ø 100 mm	KT 142-146
10	□ 02387	578.098/6	Laufrolle kpl. mit Lager Idler roller cpl. with bearing	Ø 157 mm	TM 50
11	□ 01473	491.341/4	Führungsrolle kpl. mit Lager Guid roller cpl. with bearing	Ø 98 mm	KT 153
12	□ 01628	543.522/7	Axialführung Axial guide	-	KT 153
11	□ 01473	491.341/4	Führungsrolle kpl. mit Lager Guid roller cpl. with bearing	Ø 98 mm	KT 253
12	□ 01628	543.522/7	Axialführung Axial guide	-	KT 253
13	□ 01449	540.746/5	Antriebsrolle komplett Drive roller complete	Ø 230 mm	KT 253
14	□ 01472	554.339/2	Laufrolle komplett Idler roller complete	Ø 230 mm	KT 253
11	□ 01473	491.341/4	Führungsrolle kpl. mit Lager Guid roller cpl. with bearing	Ø 98 mm	258.50-258.75
12	□ 01628	543.522/7	Axialführung Axial guide	-	258.50-258.75

Kannegiesser®/Passat ist eine Handelsmarke der Herbert Kannegiesser GmbH ("Kannegiesser/Passat"). Kannegiesser/Passat hat keine Verbindung mit MAXI-PRESS und die Produkte von MAXI-PRESS werden nicht von Kannegiesser/Passat empfohlen, verwaltet oder gefördert. Kannegiesser/Passat ist der alleinige Hersteller von Kannegiesser/Passat Wäschereimaschinen.

Kannegiesser®/Passat is a trademark of Herbert Kannegiesser GmbH ("Kannegiesser/Passat"). Kannegiesser/Passat is not affiliated with MAXI-PRESS, and MAXI-PRESS's products are not endorsed, administered, or sponsored by Kannegiesser/Passat. Kannegiesser/Passat is the sole manufacturer of Kannegiesser/Passat Laundry Machinery.

Kannegiesser/Passat-compatible



16



17



18



19



20



21



22



23



24

Räder und Rollen Wheels

	MP Art.-Nr. MP Art.-No.	Herst. Art.-Nr. OEM Art.-No.	Beschreibung Description	Maße Dimensions	Passend für Fits with
13	01449	540.746/5	Antriebsrolle komplett Drive roller complete	Ø 230 mm	258.50-258.75
14	01472	554.339/2	Laufrolle komplett Idler roller complete	Ø 230 mm	258.50-258.75
15	01656	543.047/5 39048.4	Führungsrolle Guide roller	Ø 110 mm	258.100-258.170
16	01655	577.313/5	Führungsrolle kpl. mit Lager Guid roller cpl. with bearing	Ø 110 mm	258.100-258.170
17	02029	577.513/5	Axialführung Axial guide	-	258.100-258.170
18	01658	554.441/6	Antriebsrolle komplett Drive roller complete	Ø 250 mm	258.100-258.170
19	01657	554.340/0	Laufrolle komplett Idler roller complete	Ø 250 mm	258.100-258.170
20	01478	391.691/3	Antriebsrolle kpl. mit Taperbuchse Drive roller cpl. with taper bushing	Ø 250 mm	D 40-120
21	01598	753.744/2	Laufrolle kpl. mit Lager Idler roller cpl. with bearing	Ø 250 mm	D 40-120
22	01599	418.524/5	Laufrolle Idler roller	Ø 250 mm	D 40-120
23	01451	447.905/1	Führungsrolle kpl. mit Lager, Beladeseite Guide roller cpl. with bearing, loading side	Ø 100 mm	D 40-120
24	01450	447.906/9	Führungsrolle kpl. mit Lager, Entladeseite Guide roller cpl. with bearing, unloading side	Ø 110 mm	D 40-120 D 175, D220

Kannegiesser®/Passat ist eine Handelsmarke der Herbert Kannegiesser GmbH ("Kannegiesser/Passat"). Kannegiesser/Passat hat keine Verbindung mit MAXI-PRESS und die Produkte von MAXI-PRESS werden nicht von Kannegiesser/Passat empfohlen, verwaltet oder gefördert. Kannegiesser/Passat ist der alleinige Hersteller von Kannegiesser/Passat Wäschereimaschinen.

Kannegiesser®/Passat is a trademark of Herbert Kannegiesser GmbH ("Kannegiesser/Passat"). Kannegiesser/Passat is not affiliated with MAXI-PRESS, and MAXI-PRESS's products are not endorsed, administered, or sponsored by Kannegiesser/Passat. Kannegiesser/Passat is the sole manufacturer of Kannegiesser/Passat Laundry Machinery.

Kannegiesser/Passat-compatible

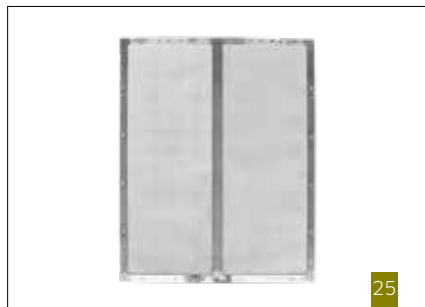

25



26



27

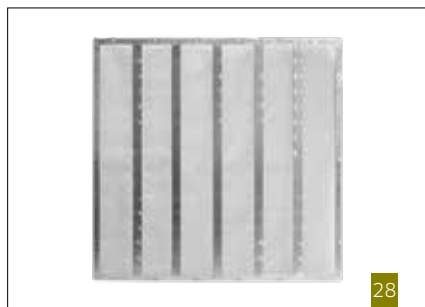

28



29



30



31

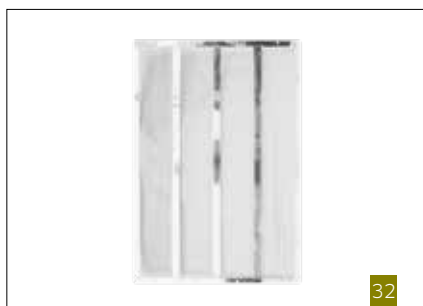

32



33

Flusenfilter Lint Filters

	MP Art.-Nr. MP Art.-No.	Herst. Art.-Nr. OEM Art.-No.	Beschreibung Description	Passend für Fits with
25	<input type="checkbox"/> 03176	418.884/3	Flusensieb Lint screen	D 40, D 60
26	<input type="checkbox"/> 02688	418.859/5	Flusensieb Lint screen	D 40, D 60
27	<input type="checkbox"/> 02722	418.885/0	Flusensieb Lint screen	D 85
28	<input type="checkbox"/> 03339	418.886/8	Flusensieb Lint screen	D 120
29	<input type="checkbox"/> 07386	762.189/9	Flusensieb Lint screen	DC 36
30	<input type="checkbox"/> 03340	747.641/9	Flusensieb Lint screen	DC 50
29	<input type="checkbox"/> 06851	760.935/7	Flusensieb Lint screen	DC 75
31	<input type="checkbox"/> 05410	447.495/3	Flusensieb Lint screen	-
32	<input type="checkbox"/> 05411	447.293/2	Flusensieb Lint screen	-
33	<input type="checkbox"/> 02991	510.088/8	Flusensack Lint bag	D 60
33	<input type="checkbox"/> 03394	722.091/6	Flusensack Lint bag	-

Kanngiesser®/Passat ist eine Handelsmarke der Herbert Kanngiesser GmbH ("Kanngiesser/Passat"). Kanngiesser/Passat hat keine Verbindung mit MAXI-PRESS und die Produkte von MAXI-PRESS werden nicht von Kanngiesser/Passat empfohlen, verwaltet oder gefördert. Kanngiesser/Passat ist der alleinige Hersteller von Kanngiesser/Passat Wäschereimaschinen.

Kanngiesser®/Passat is a trademark of Herbert Kanngiesser GmbH ("Kanngiesser/Passat"). Kanngiesser/Passat is not affiliated with MAXI-PRESS, and MAXI-PRESS's products are not endorsed, administered, or sponsored by Kanngiesser/Passat. Kanngiesser/Passat is the sole manufacturer of Kanngiesser/Passat Laundry Machinery.

Kanngiesser/Passat - compatible



34



35



36



37



38



39



40



41

Sonstiges Various

	MP Art.-Nr. MP Art.-No.	Herst. Art.-Nr. OEM Art.-No.	Beschreibung Description	Passend für Fits with
34	06356	647.471/2	Luftfeder FS 200-10 Pneumatic spring FS 200-10	-
34	06355	682.292/8	Luftfeder FS 200-10, vormontiert Pneumatic spring FS 200-10	-
35	02671	418.998/1	Filzstreifen 10x45x5800 mm Felt strip 10x45x5800 mm	D 85
36	05400	799.157/3	Turbinenrad Turbine wheel	D 120, D 220
37	02930	076.740/0	Lüfterrad DII-40 60 Hz Fan wheel DII-40 60 Hz	D 40 GWL
38	06116	575.358/7	Ventilatorrad Fan wheel	-
39	04761	054.112/8	Temperaturregler Temperature regulator	D 120
40	04890	468.174/8	Lochblech für Trommel Perforated plate for drum	D 85
41	04891	468.177/1	Lochblech für Trommel Perforated plate for drum	D 120

Kannegiesser®/Passat ist eine Handelsmarke der Herbert Kannegiesser GmbH ("Kannegiesser/Passat"). Kannegiesser/Passat hat keine Verbindung mit MAXI-PRESS und die Produkte von MAXI-PRESS werden nicht von Kannegiesser/Passat empfohlen, verwaltet oder gefördert. Kannegiesser/Passat ist der alleinige Hersteller von Kannegiesser/Passat Wäschereimaschinen.

Kannegiesser®/Passat is a trademark of Herbert Kannegiesser GmbH ("Kannegiesser/Passat"). Kannegiesser/Passat is not affiliated with MAXI-PRESS, and MAXI-PRESS's products are not endorsed, administered, or sponsored by Kannegiesser/Passat. Kannegiesser/Passat is the sole manufacturer of Kannegiesser/Passat Laundry Machinery.

Kannegiesser/Passat-compatible

A man with dark hair, a beard, and glasses is focused on assembling a white plastic hanger. He is holding a metal wire hanger in one hand and a white plastic component with three curved arms in the other. The background is a blurred workshop setting with various tools and equipment. An orange banner with white text is overlaid on the lower part of the image.

SYSTEMBÜGEL
SYSTEM HANGER



**Ersatzteile kompatibel mit
Kannegiesser/Passat Transportsysteme**
*Spare Parts compatible with
Kannegiesser/Passat Transport Systems*

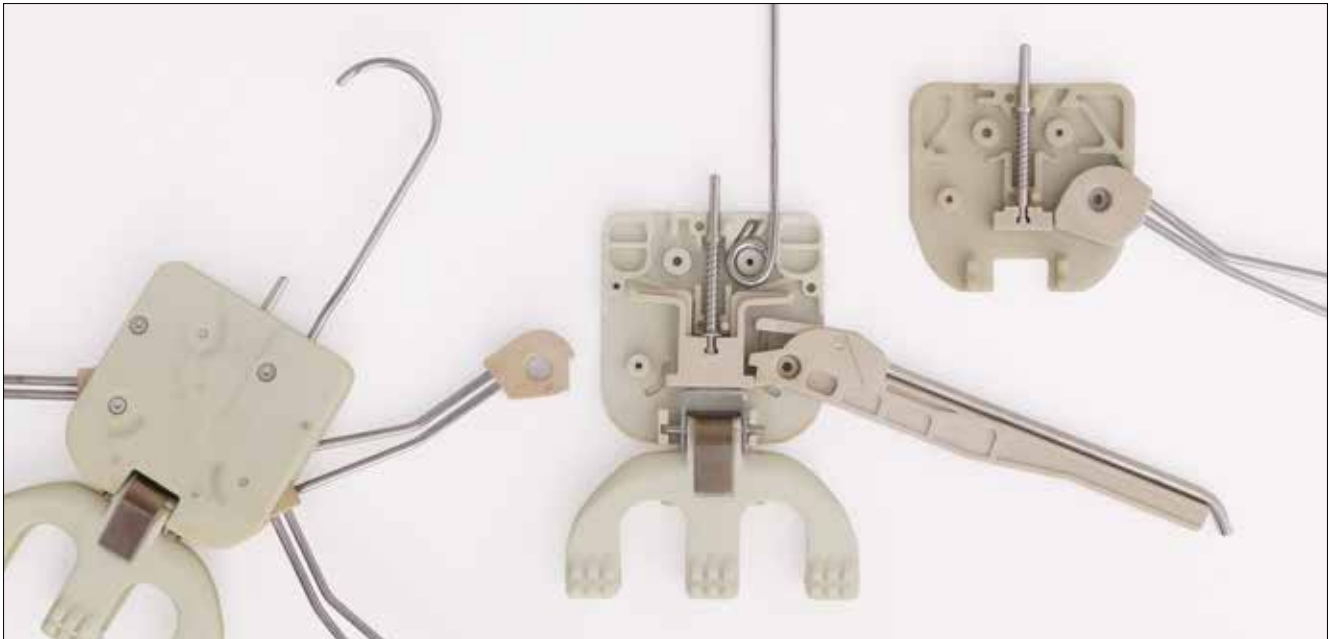

Systembügel von MAXI-PRESS

Passend für alle Transline Sortier-, Speicher- und Transportanlagen liefert MAXI-PRESS Ihnen gerne den passenden Systembügel in verschiedenen Versionen oder bestellen Sie einfach Ihre benötigten Einzelteile. Unsere Systembügel werden in Deutschland gefertigt und entsprechen höchsten Qualitätsstandards mit dem Augenmerk auf seine Langlebigkeit. Alle Teile bestehen aus hitzebeständigem Material und bieten so Schutz gegen hitzebedingte Verformung im Finisher. Fragen Sie einfach Ihren benötigten Bügel oder Einzelteile bei uns an. Wir unterbreiten Ihnen gerne ein Angebot.

MAXI-PRESS system hangers

Suitable for all Transline sorting, storage and transport systems MAXI-PRESS will be happy to supply you with system hangers in various versions or simply order the individual parts you require. Our system hangers are manufactured in Germany and comply with the highest quality standards with the focus on durability. All parts are made of heat-resistant material and thus offer protection against heat-related deformation in the finisher. Simply ask us for your required hanger or individual parts. We will be happy to make you an offer.

Kannegiesser®/Passat ist eine Handelsmarke der Herbert Kannegiesser GmbH ("Kannegiesser/Passat"). Kannegiesser/Passat hat keine Verbindung mit MAXI-PRESS und die Produkte von MAXI-PRESS werden nicht von Kannegiesser/Passat empfohlen, verwaltet oder gefördert. Kannegiesser/Passat ist der alleinige Hersteller von Kannegiesser/Passat Wäschereimaschinen.

Kannegiesser®/Passat is a trademark of Herbert Kannegiesser GmbH ("Kannegiesser/Passat"). Kannegiesser/Passat is not affiliated with MAXI-PRESS, and MAXI-PRESS's products are not endorsed, administered, or sponsored by Kannegiesser/Passat. Kannegiesser/Passat is the sole manufacturer of Kannegiesser/Passat Laundry Machinery.

Kannegiesser/Passat - compatible

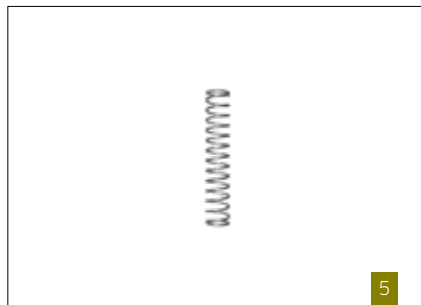
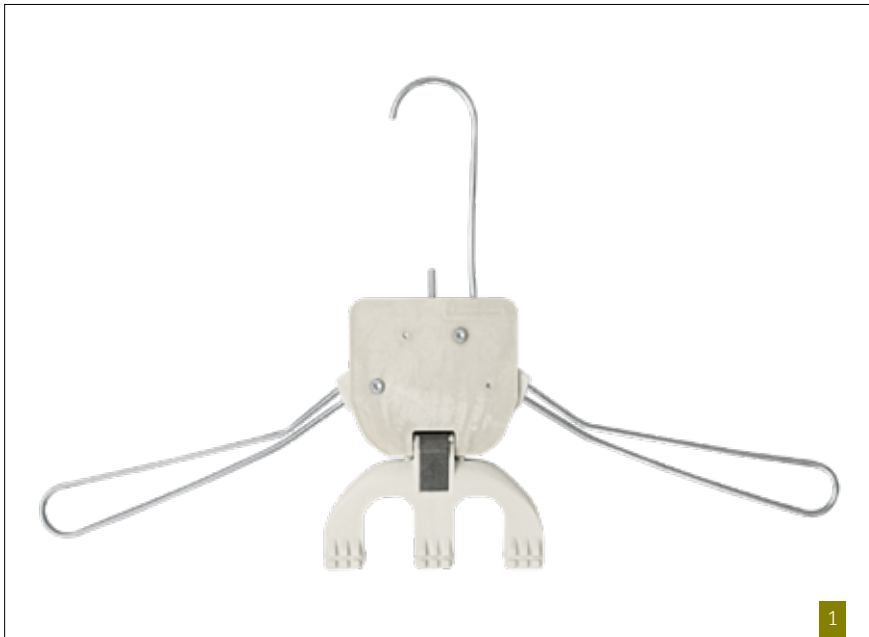

Systembügel Variante 1 Hanger Version 1

	MP Art.-Nr. MP Art.-No.	Herst. Art.-Nr. OEM Art.-No.	Beschreibung Description	Passend für Fits with
1	<input type="checkbox"/> 05490	249.697/4	Systembügel ohne Chip (Var. 1) Hanger without chip (Vers. 1)	Transline
1	<input type="checkbox"/> 09400	297.154/7	Systembügel mit Chip-D (Var. 1) Hanger with chip-D (Vers. 1)	Transline
1	<input type="checkbox"/> 09401	436.446/9	Systembügel mit Chip-S (Var. 1) Hanger with chip-S (Vers. 1)	Transline
2	<input type="checkbox"/> 06404	249.337/7	Systembügel Bügelhals gerade (Var. 1) Hanger neck straight (Vers. 1)	Transline
3	<input type="checkbox"/> 06405	-	Systembügel Gehäusehälfte (Var. 1) Hanger housing half (Vers. 1)	Transline
-	<input type="checkbox"/> 07758	-	Systembügel Amtec Schraube (Var. 1) Hanger Amtec screw (Vers. 1)	Transline
4	<input type="checkbox"/> 06345	-	Systembügel Auslöser (Var. 1) Hanger trigger (Vers. 1)	Transline
5	<input type="checkbox"/> 03207	-	Systembügel Druckfeder Hanger pressure spring	Transline
6	<input type="checkbox"/> 03208	-	Systembügel Schließstift Hanger lever pivot	Transline

Kanngiesser®/Passat ist eine Handelsmarke der Herbert Kanngiesser GmbH ("Kanngiesser/Passat"). Kanngiesser/Passat hat keine Verbindung mit MAXI-PRESS und die Produkte von MAXI-PRESS werden nicht von Kanngiesser/Passat empfohlen, verwaltet oder gefördert. Kanngiesser/Passat ist der alleinige Hersteller von Kanngiesser/Passat Wäschereimaschinen.

Kanngiesser®/Passat is a trademark of Herbert Kanngiesser GmbH ("Kanngiesser/Passat"). Kanngiesser/Passat is not affiliated with MAXI-PRESS, and MAXI-PRESS's products are not endorsed, administered, or sponsored by Kanngiesser/Passat. Kanngiesser/Passat is the sole manufacturer of Kanngiesser/Passat Laundry Machinery.

Kanngiesser/Passat - compatible

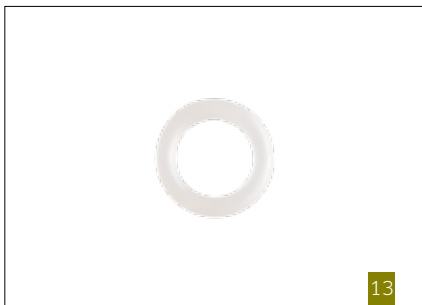
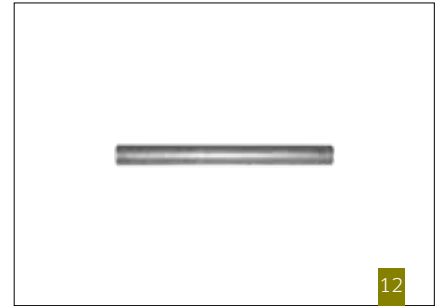
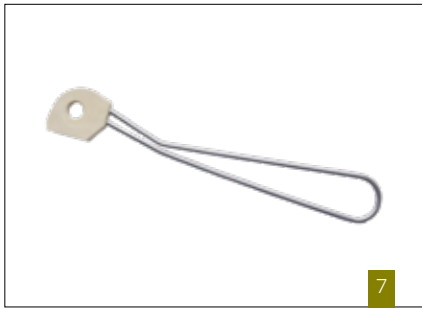

Systembügel Variante 1 Hanger Version 1

	MP Art.-Nr. MP Art.-No.	Herst. Art.-Nr. OEM Art.-No.	Beschreibung Description	Passend für Fits with
7	<input type="checkbox"/> 06406	-	Systembügel Bügelarm kpl. (Var. 1) Hanger arm cpl. (Vers. 1)	Transline
8	<input type="checkbox"/> 03709	297.389/9	Systembügel Universalklammer kpl. Hanger universal clamp cpl.	Transline
9	<input type="checkbox"/> 03202	359.405/8	Systembügel Universalklammerhälfte Hanger universal clamp half	Transline
10	<input type="checkbox"/> 03206	359.571/7	Systembügel Klammerriegel Hanger pinch bar	Transline
11	<input type="checkbox"/> 03210	249.868/1	Systembügel Blattfeder Hanger leaf spring	Transline
12	<input type="checkbox"/> 03209	-	Systembügel Achse für Klammerriegel Hanger axle for pinch bar	Transline
13	<input type="checkbox"/> 03211	034.587/6	Systembügel O-Ring (Var. 1, 3, 4, 9, 10, 12) Hanger o-ring (Vers. 1, 3, 4, 9, 10, 12)	Transline
14	<input type="checkbox"/> 03604	046.873/6	Chip-Datamars Chip-Datamars	Transline
15	<input type="checkbox"/> 03797	494.007/8	Chip-Siemens Chip-Siemens	Transline

Kannegiesser®/Passat ist eine Handelsmarke der Herbert Kannegiesser GmbH ("Kannegiesser/Passat"). Kannegiesser/Passat hat keine Verbindung mit MAXI-PRESS und die Produkte von MAXI-PRESS werden nicht von Kannegiesser/Passat empfohlen, verwaltet oder gefördert. Kannegiesser/Passat ist der alleinige Hersteller von Kannegiesser/Passat Wäschereimaschinen.

Kannegiesser®/Passat is a trademark of Herbert Kannegiesser GmbH ("Kannegiesser/Passat"). Kannegiesser/Passat is not affiliated with MAXI-PRESS, and MAXI-PRESS's products are not endorsed, administered, or sponsored by Kannegiesser/Passat. Kannegiesser/Passat is the sole manufacturer of Kannegiesser/Passat Laundry Machinery.

Kannegiesser/Passat - compatible



Systembügel Variante 3 Hanger Version 3

	MP Art.-Nr. MP Art.-No.	Herst. Art.-Nr. OEM Art.-No.	Beschreibung Description	Passend für Fits with
16	<input type="checkbox"/> 06066	297.248/7	Systembügel ohne Chip (Var. 3) Hanger without chip (Vers. 3)	Transline
16	<input type="checkbox"/> 03173	297.372/5	Systembügel mit Chip-D (Var. 3) Hanger with chip-D (Vers. 3)	Transline
16	<input type="checkbox"/> 08129	-	Systembügel mit Chip-S (Var. 3) Hanger with chip-S (Vers. 3)	Transline
17	<input type="checkbox"/> 03205	275.856/3	Systembügel Bügelhals (Var. 3, 4, 10, 12) Hanger neck (Var. 3, 4, 10, 12)	Transline
18	<input type="checkbox"/> 06659	275.890/2	Systembügel Gehäusehälfte (Var. 3, 9, 10, 12) Hanger housing half (Vers. 3, 9, 10, 12)	Transline
-	<input type="checkbox"/> 03212	034.699/9	Systembügel Amtec Schraube (Var. 3, 4, 9, 10, 12) Hanger Amtec screw (Vers. 3, 4, 9, 10, 12)	Transline
19	<input type="checkbox"/> 03203	275.889/4	Systembügel Auslöser (Var. 3, 4, 9, 10, 12) Hanger trigger (Vers. 3, 4, 10, 9, 12)	Transline
20	<input type="checkbox"/> 03207	-	Systembügel Druckfeder Hanger pressure spring	Transline
21	<input type="checkbox"/> 03208	-	Systembügel Schließstift Hanger lever pivot	Transline

Kanngiesser®/Passat ist eine Handelsmarke der Herbert Kanngiesser GmbH ("Kanngiesser/Passat"). Kanngiesser/Passat hat keine Verbindung mit MAXI-PRESS und die Produkte von MAXI-PRESS werden nicht von Kanngiesser/Passat empfohlen, verwaltet oder gefördert. Kanngiesser/Passat ist der alleinige Hersteller von Kanngiesser/Passat Wäschereimaschinen.

Kanngiesser®/Passat is a trademark of Herbert Kanngiesser GmbH ("Kanngiesser/Passat"). Kanngiesser/Passat is not affiliated with MAXI-PRESS, and MAXI-PRESS's products are not endorsed, administered, or sponsored by Kanngiesser/Passat. Kanngiesser/Passat is the sole manufacturer of Kanngiesser/Passat Laundry Machinery.

Kanngiesser/Passat-compatible

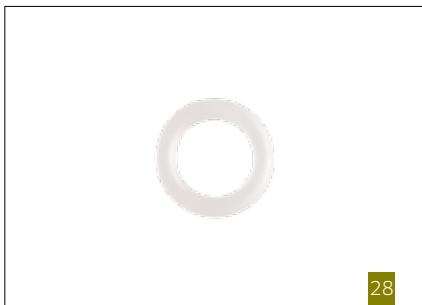
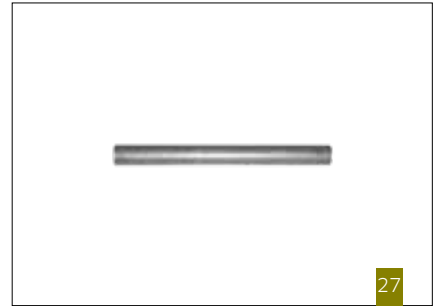

Systembügel Variante 3 Hanger Version 3

	MP Art.-Nr. MP Art.-No.	Herst. Art.-Nr. OEM Art.-No.	Beschreibung Description	Passend für Fits with
22	<input type="checkbox"/> 03457	359.447/0	Systembügel Bügelarm kpl. (Var. 3) Hanger arm cpl. (Vers. 3)	Transline
23	<input type="checkbox"/> 03709	297.389/9	Systembügel Universalklammer kpl. Hanger universal clamp cpl.	Transline
24	<input type="checkbox"/> 03202	359.405/8	Systembügel Universalklammerhälfte Hanger universal clamp half	Transline
25	<input type="checkbox"/> 03206	359.571/7	Systembügel Klammerriegel Hanger pinch bar	Transline
26	<input type="checkbox"/> 03210	249.868/1	Systembügel Blattfeder Hanger leaf spring	Transline
27	<input type="checkbox"/> 03209	-	Systembügel Achse für Klammerriegel Hanger axle for pinch bar	Transline
28	<input type="checkbox"/> 03211	034.587/6	Systembügel O-Ring (Var. 1, 3, 4, 9, 10, 12) Hanger o-ring (Vers. 1, 3, 4, 9, 10, 12)	Transline
29	<input type="checkbox"/> 03604	046.873/6	Chip-Datamars Chip-Datamars	Transline
30	<input type="checkbox"/> 03797	494.007/8	Chip-Siemens Chip-Siemens	Transline

Kannegiesser®/Passat ist eine Handelsmarke der Herbert Kannegiesser GmbH ("Kannegiesser/Passat"). Kannegiesser/Passat hat keine Verbindung mit MAXI-PRESS und die Produkte von MAXI-PRESS werden nicht von Kannegiesser/Passat empfohlen, verwaltet oder gefördert. Kannegiesser/Passat ist der alleinige Hersteller von Kannegiesser/Passat Wäschereimaschinen.

Kannegiesser®/Passat is a trademark of Herbert Kannegiesser GmbH ("Kannegiesser/Passat"). Kannegiesser/Passat is not affiliated with MAXI-PRESS, and MAXI-PRESS's products are not endorsed, administered, or sponsored by Kannegiesser/Passat. Kannegiesser/Passat is the sole manufacturer of Kannegiesser/Passat Laundry Machinery.

Kannegiesser/Passat - compatible

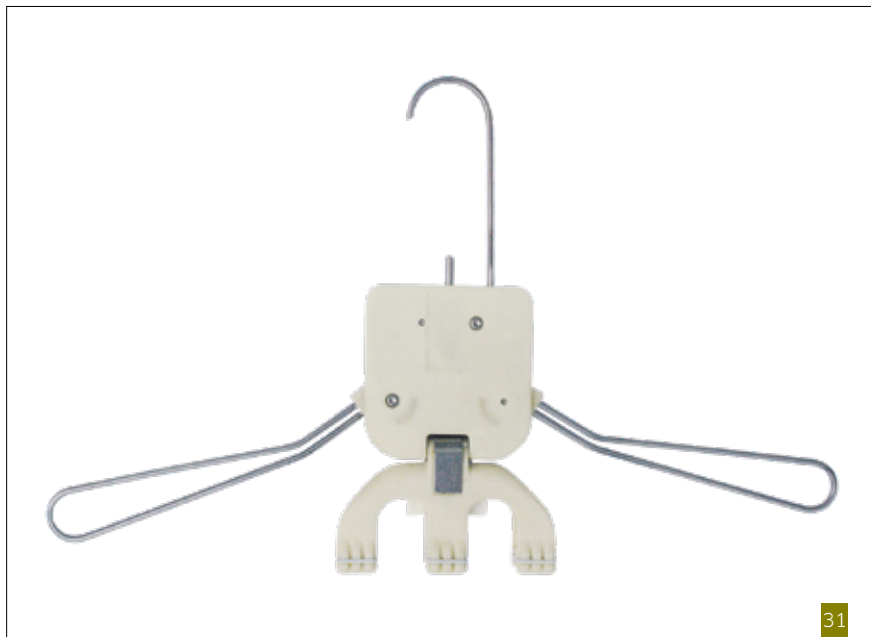

Systembügel Variante 4 Hanger Version 4

	MP Art.-Nr. MP Art.-No.	Herst. Art.-Nr. OEM Art.-No.	Beschreibung Description	Passend für Fits with
31	<input type="checkbox"/> 02990	436.216/6	Systembügel ohne Chip (Var. 4) Hanger without chip (Vers. 4)	Transline
31	<input type="checkbox"/> 05629	-	Systembügel mit Chip-D (Var. 4) Hanger with chip-D (Vers. 4)	Transline
31	<input type="checkbox"/> 03949	436.401/4	Systembügel mit Chip-S (Var. 4) Hanger with chip-S (Vers. 4)	Transline
32	<input type="checkbox"/> 03205	275.856/3	Systembügel Bügelhals (Var. 3, 4, 9, 10, 12) Hanger neck (Vers. 3, 4, 9, 10, 12)	Transline
33	<input type="checkbox"/> 03201	461.393/1	Systembügel Gehäusehälfte (Var. 4) Hanger housing half (Vers. 4)	Transline
-	<input type="checkbox"/> 03212	034.699/9	Systembügel Amtec Schraube (Var. 3, 4, 9, 10, 12) Hanger Amtec screw (Vers. 3, 4, 9, 10, 12)	Transline
34	<input type="checkbox"/> 03203	275.889/4	Systembügel Auslöser (Var. 3, 4, 9, 10, 12) Hanger trigger (Vers. 3, 4, 9, 10, 12)	Transline
35	<input type="checkbox"/> 03207	-	Systembügel Druckfeder Hanger pressure spring	Transline
36	<input type="checkbox"/> 03208	-	Systembügel Schließstift Hanger lever pivot	Transline

Kanngiesser®/Passat ist eine Handelsmarke der Herbert Kanngiesser GmbH ("Kanngiesser/Passat"). Kanngiesser/Passat hat keine Verbindung mit MAXI-PRESS und die Produkte von MAXI-PRESS werden nicht von Kanngiesser/Passat empfohlen, verwaltet oder gefördert. Kanngiesser/Passat ist der alleinige Hersteller von Kanngiesser/Passat Wäschereimaschinen.

Kanngiesser®/Passat is a trademark of Herbert Kanngiesser GmbH ("Kanngiesser/Passat"). Kanngiesser/Passat is not affiliated with MAXI-PRESS, and MAXI-PRESS's products are not endorsed, administered, or sponsored by Kanngiesser/Passat. Kanngiesser/Passat is the sole manufacturer of Kanngiesser/Passat Laundry Machinery.

Kanngiesser/Passat - compatible

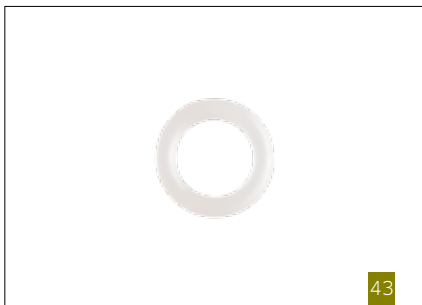
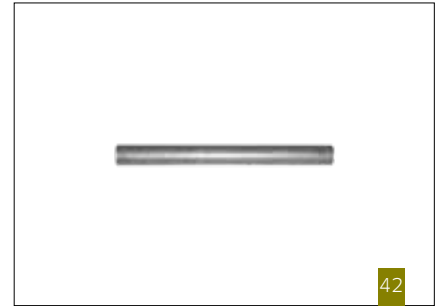
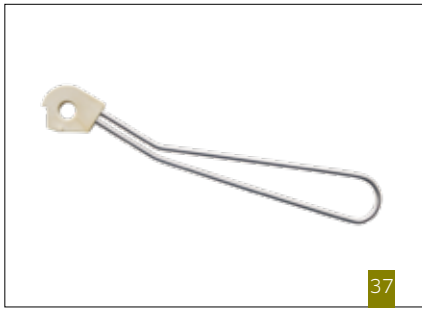

Systembügel Variante 4 Hanger Version 4

	MP Art.-Nr. MP Art.-No.	Herst. Art.-Nr. OEM Art.-No.	Beschreibung Description	Passend für Fits with
37	<input type="checkbox"/> 03204	386.840/3	Systembügel Bügelarm kpl. (Var. 4) Hanger arm cpl. (Vers. 4)	Transline
38	<input type="checkbox"/> 03709	297.389/9	Systembügel Universalklammer kpl. Hanger universal clamp cpl.	Transline
39	<input type="checkbox"/> 03202	359.405/8	Systembügel Universalklammerhälfte Hanger universal clamp half	Transline
40	<input type="checkbox"/> 03206	359.571/7	Systembügel Klammerriegel Hanger pinch bar	Transline
41	<input type="checkbox"/> 03210	249.868/1	Systembügel Blattfeder Hanger leaf spring	Transline
42	<input type="checkbox"/> 03209	-	Systembügel Achse für Klammerriegel Hanger axle for pinch bar	Transline
43	<input type="checkbox"/> 03211	034.587/6	Systembügel O-Ring (Var. 1, 3, 4, 9, 10, 12) Hanger o-ring (Vers. 1, 3, 4, 9, 10, 12)	Transline
44	<input type="checkbox"/> 03604	046.873/6	Chip-Datamars Chip-Datamars	Transline
45	<input type="checkbox"/> 03797	494.007/8	Chip-Siemens Chip-Siemens	Transline

Kannegiesser®/Passat ist eine Handelsmarke der Herbert Kannegiesser GmbH ("Kannegiesser/Passat"). Kannegiesser/Passat hat keine Verbindung mit MAXI-PRESS und die Produkte von MAXI-PRESS werden nicht von Kannegiesser/Passat empfohlen, verwaltet oder gefördert. Kannegiesser/Passat ist der alleinige Hersteller von Kannegiesser/Passat Wäschereimaschinen.

Kannegiesser®/Passat is a trademark of Herbert Kannegiesser GmbH ("Kannegiesser/Passat"). Kannegiesser/Passat is not affiliated with MAXI-PRESS, and MAXI-PRESS's products are not endorsed, administered, or sponsored by Kannegiesser/Passat. Kannegiesser/Passat is the sole manufacturer of Kannegiesser/Passat Laundry Machinery.

Kannegiesser/Passat - compatible

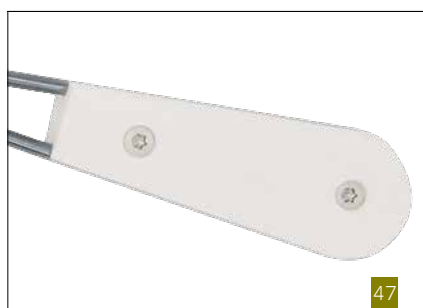
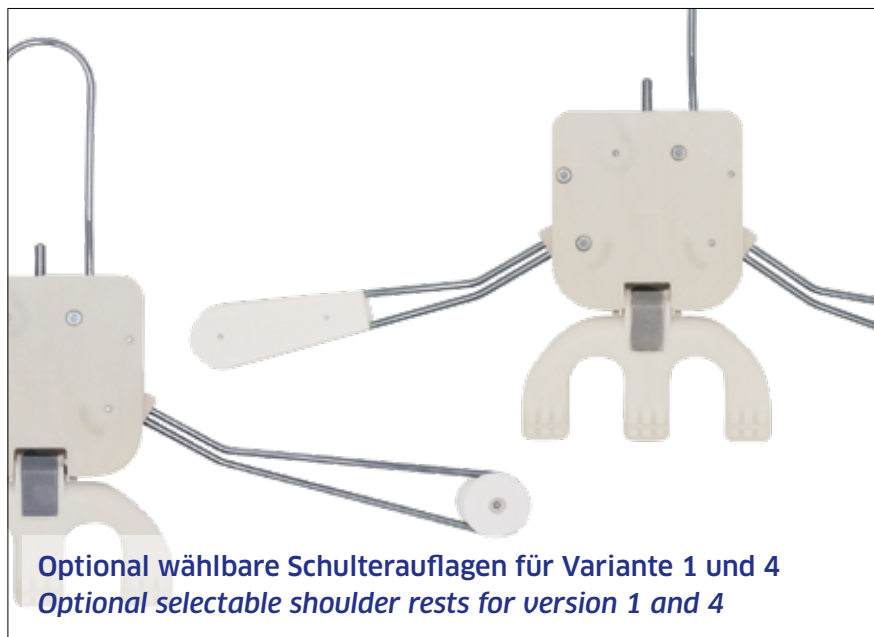

Systembügel Variante 1 und 4 Hanger Version 1 and 4

	MP Art.-Nr. MP Art.-No.	Herst. Art.-Nr. OEM Art.-No.	Beschreibung Description	Passend für Fits with
46	<input type="checkbox"/> 10815	-	Schulterauflage rund, Var. 1, Var. 4 Shoulder rest round, Vers. 1, Vers. 4	Transline
47	<input type="checkbox"/> 10814	-	Schulterauflage lang, Var. 1, Var. 4 Shoulder rest long, Vers. 1, Vers. 4	Transline

Bügeladapter Adapter Hanger

	MP Art.-Nr. MP Art.-No.	Herst. Art.-Nr. OEM Art.-No.	Beschreibung Description	Passend für Fits with
48	<input type="checkbox"/> 03016	494.000/3	Bügeladapter mit Siemens-Chip Adapter hanger with Siemens-Chip	-
48	<input type="checkbox"/> 18465	-	Bügeladapter mit Datamas-Chip Adapter hanger with Datamas-Chip	-
48	<input type="checkbox"/> 12661	494.000/3	Bügeladapter ohne Chip Adapter hanger without Chip	-



Kannegiesser®/Passat ist eine Handelsmarke der Herbert Kannegiesser GmbH ("Kannegiesser/Passat"). Kannegiesser/Passat hat keine Verbindung mit MAXI-PRESS und die Produkte von MAXI-PRESS werden nicht von Kannegiesser/Passat empfohlen, verwaltet oder gefördert. Kannegiesser/Passat ist der alleinige Hersteller von Kannegiesser/Passat Wäschereimaschinen.

Kannegiesser®/Passat is a trademark of Herbert Kannegiesser GmbH ("Kannegiesser/Passat"). Kannegiesser/Passat is not affiliated with MAXI-PRESS, and MAXI-PRESS's products are not endorsed, administered, or sponsored by Kannegiesser/Passat. Kannegiesser/Passat is the sole manufacturer of Kannegiesser/Passat Laundry Machinery.

Kannegiesser/Passat-compatible

Systemschränke

Garment Collectors and Dispensers



HELMSMAN Systemschränke für die Dienstleistung von Textilservicebetrieben in Krankenhäusern, Pflegeheimen, Hotellerie und Industrie. Sprechen Sie uns an!

HELMSMAN garment dispensers and collectors for the dispensing and collection of workwear in hospitals, nursing homes, hotels as well as in the industrial branch.

Exclusively in Germany, Austria and Switzerland.

MAXI-PRESS.COM

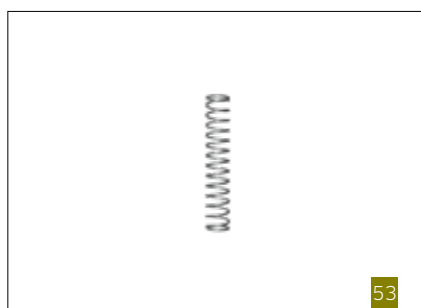
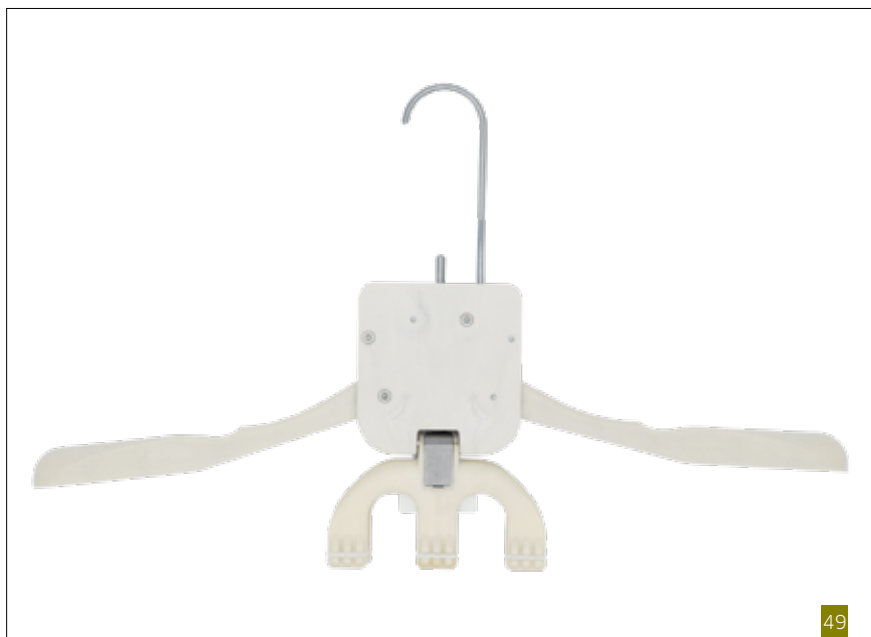

Systembügel Variante 9 Hanger Version 9

	MP Art.-Nr. MP Art.-No.	Herst. Art.-Nr. OEM Art.-No.	Beschreibung Description	Passend für Fits with
49	<input type="checkbox"/> 14704	436.406/3	Systembügel ohne Chip (Var. 9) Hanger without chip (Vers. 9)	Transline
49	<input type="checkbox"/> 16359	436.444/4	Systembügel mit Chip-D (Var. 9) Hanger with chip-D (Vers. 9)	Transline
49	<input type="checkbox"/> 16358	436.420/4	Systembügel mit Chip-S (Var. 9) Hanger with chip-S (Vers. 9)	Transline
50	<input type="checkbox"/> 03205	275.856/3	Systembügel Bügelhals (Var. 3, 4, 9, 10, 12) Hanger neck (Var. 3, 4, 9, 10, 12)	Transline
51	<input type="checkbox"/> 06659	275.890/2	Systembügel Gehäusehälfte (Var. 3, 9, 10, 12) Hanger housing half (Vers. 3, 9, 10, 12)	Transline
-	<input type="checkbox"/> 03212	034.699/9	Systembügel Amtec Schraube (Var. 3, 4, 9, 10, 12) Hanger Amtec screw (Vers. 3, 4, 9, 10, 12)	Transline
52	<input type="checkbox"/> 03203	275.889/4	Systembügel Auslöser (Var. 3, 4, 9, 10, 12) Hanger trigger (Vers. 3, 4, 9, 10, 12)	Transline
53	<input type="checkbox"/> 03207	-	Systembügel Druckfeder Hanger pressure spring	Transline
54	<input type="checkbox"/> 03208	-	Systembügel Schließstift Hanger lever pivot	Transline

Kannegiesser®/Passat ist eine Handelsmarke der Herbert Kannegiesser GmbH ("Kannegiesser/Passat"). Kannegiesser/Passat hat keine Verbindung mit MAXI-PRESS und die Produkte von MAXI-PRESS werden nicht von Kannegiesser/Passat empfohlen, verwaltet oder gefördert. Kannegiesser/Passat ist der alleinige Hersteller von Kannegiesser/Passat Wäschereimaschinen.

Kannegiesser®/Passat is a trademark of Herbert Kannegiesser GmbH ("Kannegiesser/Passat"). Kannegiesser/Passat is not affiliated with MAXI-PRESS, and MAXI-PRESS's products are not endorsed, administered, or sponsored by Kannegiesser/Passat. Kannegiesser/Passat is the sole manufacturer of Kannegiesser/Passat Laundry Machinery.

Kannegiesser/Passat-compatible

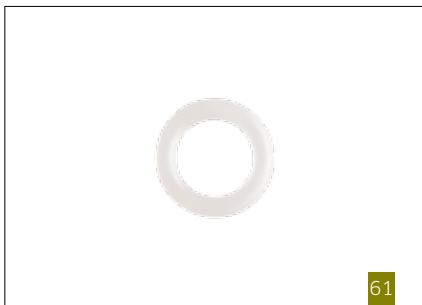
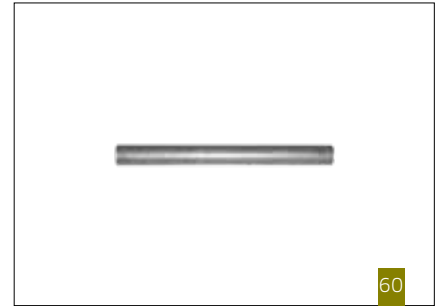
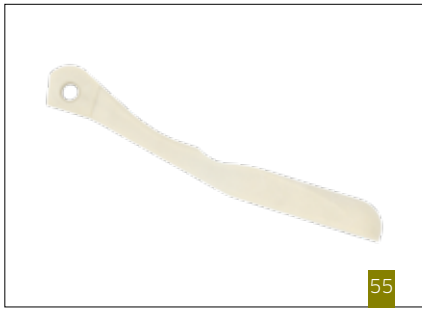

Systembügel Variante 9 Hanger Version 9

	MP Art.-Nr. MP Art.-No.	Herst. Art.-Nr. OEM Art.-No.	Beschreibung Description	Passend für Fits with
55	□ 15644	461.689/2	Systembügel Bügelarm kpl. (Var. 9) Hanger arm cpl. (Vers. 9)	Transline
56	□ 03709	297.389/9	Systembügel Universalklammer kpl. Hanger universal clamp cpl.	Transline
57	□ 03202	359.405/8	Systembügel Universalklammerhälfte Hanger universal clamp half	Transline
58	□ 03206	359.571/7	Systembügel Klammerriegel Hanger pinch bar	Transline
59	□ 03210	249.868/1	Systembügel Blattfeder Hanger leaf spring	Transline
60	□ 03209	-	Systembügel Achse für Klammerriegel Hanger axle for pinch bar	Transline
61	□ 03211	034.587/6	Systembügel O-Ring (Var. 1, 3, 4, 9, 10, 12) Hanger o-ring (Vers. 1, 3, 4, 9, 10, 12)	Transline
62	□ 03604	046.873/6	Chip-Datamars Chip-Datamars	Transline
63	□ 03797	494.007/8	Chip-Siemens Chip-Siemens	Transline

Kannegiesser®/Passat ist eine Handelsmarke der Herbert Kannegiesser GmbH ("Kannegiesser/Passat"). Kannegiesser/Passat hat keine Verbindung mit MAXI-PRESS und die Produkte von MAXI-PRESS werden nicht von Kannegiesser/Passat empfohlen, verwaltet oder gefördert. Kannegiesser/Passat ist der alleinige Hersteller von Kannegiesser/Passat Wäschereimaschinen.

Kannegiesser®/Passat is a trademark of Herbert Kannegiesser GmbH ("Kannegiesser/Passat"). Kannegiesser/Passat is not affiliated with MAXI-PRESS, and MAXI-PRESS's products are not endorsed, administered, or sponsored by Kannegiesser/Passat. Kannegiesser/Passat is the sole manufacturer of Kannegiesser/Passat Laundry Machinery.

Kannegiesser/Passat - compatible

Federbewicklung

Spring Coverings for Ironers



Premium Federbewicklung MP-X-Spring Pro aus Edelstahl oder original ELASTOPRESS Lamellenfederbewicklung - Unsere Spezialisten übernehmen die Bewicklung Ihrer Mangell!

Premium spring covering MP-X-Spring Pro made of stainless steel or original ELASTOPRESS lamella spring covering - Our specialists take care of the cylinder covering of your ironer!

MAXI-PRESS.COM

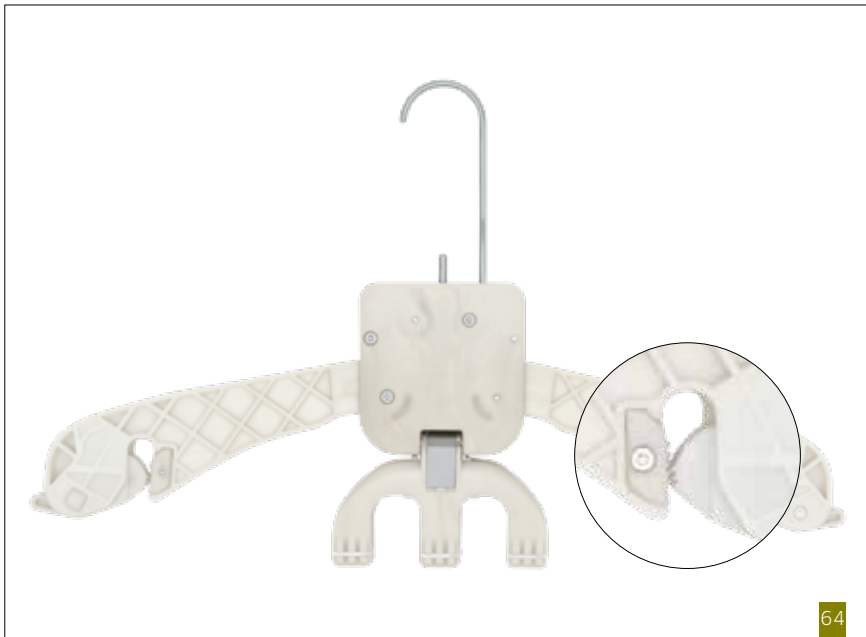

Systembügel Variante 10 Hanger Version 10

	MP Art.-Nr. MP Art.-No.	Herst. Art.-Nr. OEM Art.-No.	Beschreibung Description	Passend für Fits with
64	<input type="checkbox"/> 14492	-	Systembügel ohne Chip (Var. 10) gezackt Hanger without chip (Vers. 10), jagged	Transline
64	<input type="checkbox"/> 14506	-	Systembügel mit Chip-D (Var. 10) gezackt Hanger with chip-D (Vers. 10), jagged	Transline
64	<input type="checkbox"/> 14507	-	Systembügel mit Chip-S (Var. 10) gezackt Hanger with chip-S (Vers. 10), jagged	Transline
65	<input type="checkbox"/> 03205	275.856/3	Systembügel Bügelhals (Var. 3, 4, 9, 10, 12) Hanger neck (Var. 3, 4, 9, 10, 12)	Transline
66	<input type="checkbox"/> 06659	275.890/2	Systembügel Gehäusehälfte (Var. 3, 9, 10, 12) Hanger housing half (Vers. 3, 9, 10, 12)	Transline
-	<input type="checkbox"/> 03212	034.699/9	Systembügel Amtec Schraube (Var. 3, 4, 9, 10, 12) Hanger Amtec screw (Vers. 3, 4, 9, 10, 12)	Transline
67	<input type="checkbox"/> 03203	275.889/4	Systembügel Auslöser (Var. 3, 4, 9, 10, 12) Hanger trigger (Vers. 3, 4, 9, 10, 12)	Transline
68	<input type="checkbox"/> 03207	-	Systembügel Druckfeder Hanger pressure spring	Transline
69	<input type="checkbox"/> 03208	-	Systembügel Schließstift Hanger lever pivot	Transline

Kannegiesser®/Passat ist eine Handelsmarke der Herbert Kannegiesser GmbH ("Kannegiesser/Passat"). Kannegiesser/Passat hat keine Verbindung mit MAXI-PRESS und die Produkte von MAXI-PRESS werden nicht von Kannegiesser/Passat empfohlen, verwaltet oder gefördert. Kannegiesser/Passat ist der alleinige Hersteller von Kannegiesser/Passat Wäschereimaschinen.

Kannegiesser®/Passat is a trademark of Herbert Kannegiesser GmbH ("Kannegiesser/Passat"). Kannegiesser/Passat is not affiliated with MAXI-PRESS, and MAXI-PRESS's products are not endorsed, administered, or sponsored by Kannegiesser/Passat. Kannegiesser/Passat is the sole manufacturer of Kannegiesser/Passat Laundry Machinery.

Kannegiesser/Passat - compatible

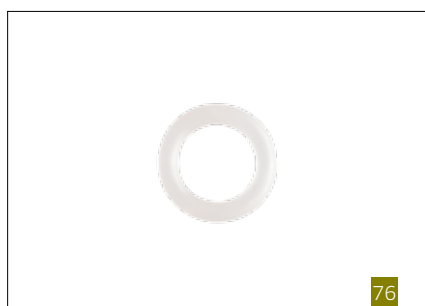

Systembügel Variante 10 Hanger Version 10

	MP Art.-Nr. MP Art.-No.	Herst. Art.-Nr. OEM Art.-No.	Beschreibung Description	Passend für Fits with
70	<input type="checkbox"/> 10274	768.426/9	Systembügel Bügelarm kpl. (Var. 10) Hanger arm cpl. (Vers. 10)	Transline
71	<input type="checkbox"/> 03709	297.389/9	Systembügel Universalklammer kpl. Hanger universal clamp cpl.	Transline
72	<input type="checkbox"/> 03202	359.405/8	Systembügel Universalklammerhälfte Hanger universal clamp half	Transline
73	<input type="checkbox"/> 03206	359.571/7	Systembügel Klammerriegel Hanger pinch bar	Transline
74	<input type="checkbox"/> 03210	249.868/1	Systembügel Blattfeder Hanger leaf spring	Transline
75	<input type="checkbox"/> 03209	-	Systembügel Achse für Klammerriegel Hanger axle for pinch bar	Transline
76	<input type="checkbox"/> 03211	034.587/6	Systembügel O-Ring (Var. 1, 3, 4, 9, 10, 12) Hanger o-ring (Vers. 1, 3, 4, 9, 10, 12)	Transline
77	<input type="checkbox"/> 03604	046.873/6	Chip-Datamars Chip-Datamars	Transline
78	<input type="checkbox"/> 03797	494.007/8	Chip-Siemens Chip-Siemens	Transline

Kannegiesser®/Passat ist eine Handelsmarke der Herbert Kannegiesser GmbH ("Kannegiesser/Passat"). Kannegiesser/Passat hat keine Verbindung mit MAXI-PRESS und die Produkte von MAXI-PRESS werden nicht von Kannegiesser/Passat empfohlen, verwaltet oder gefördert. Kannegiesser/Passat ist der alleinige Hersteller von Kannegiesser/Passat Wäschereimaschinen.

Kannegiesser®/Passat is a trademark of Herbert Kannegiesser GmbH ("Kannegiesser/Passat"). Kannegiesser/Passat is not affiliated with MAXI-PRESS, and MAXI-PRESS's products are not endorsed, administered, or sponsored by Kannegiesser/Passat. Kannegiesser/Passat is the sole manufacturer of Kannegiesser/Passat Laundry Machinery.

Kannegiesser/Passat-compatible

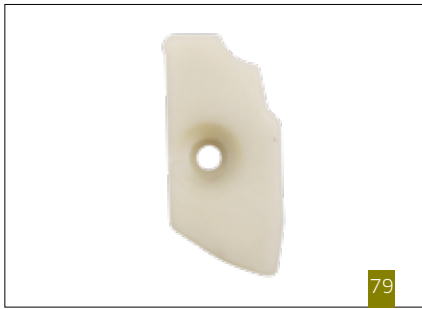

Systembügel Variante 10 Hanger Version 10

	MP Art.-Nr. MP Art.-No.	Herst. Art.-Nr. OEM Art.-No.	Beschreibung Description	Passend für Fits with
79	<input type="checkbox"/> 11419	-	Amboss glatt für Arm, Systembügel (Var. 10) Anvil smooth for arm, hanger (Vers. 10)	Transline
80	<input type="checkbox"/> 12266	-	Schenkelfeder für Arm, Systembügel (Var. 10) Spring for arm, hanger (Vers. 10)	Transline
81	<input type="checkbox"/> 11416	-	Hebel für Amboss glatt, 20°, Systembügel (Var. 10) Lever for anvil smooth, 20°, hanger (Vers. 10)	Transline
82	<input type="checkbox"/> 11418	-	Stempel für Arm, Systembügel (Var. 10) Stamp for arm, hanger (Vers. 10)	Transline
83	<input type="checkbox"/> 11417	-	Buchse für Arm, Systembügel (Var. 10) Socket for arm, hanger (Vers. 10)	Transline
84	<input type="checkbox"/> 21393	-	Amboss gezackt für Arm, Systembügel (Var. 10) Anvil jagged for arm, hanger (Vers. 10)	Transline
85	<input type="checkbox"/> 15950	-	Hebel für Amboss gezackt, 32°, Systembügel (Var. 10) Lever for anvil jagged, 32°, hanger (Vers. 10)	Transline

Kannegiesser®/Passat ist eine Handelsmarke der Herbert Kannegiesser GmbH ("Kannegiesser/Passat"). Kannegiesser/Passat hat keine Verbindung mit MAXI-PRESS und die Produkte von MAXI-PRESS werden nicht von Kannegiesser/Passat empfohlen, verwaltet oder gefördert. Kannegiesser/Passat ist der alleinige Hersteller von Kannegiesser/Passat Wäschereimaschinen.

Kannegiesser®/Passat is a trademark of Herbert Kannegiesser GmbH ("Kannegiesser/Passat"). Kannegiesser/Passat is not affiliated with MAXI-PRESS, and MAXI-PRESS's products are not endorsed, administered, or sponsored by Kannegiesser/Passat. Kannegiesser/Passat is the sole manufacturer of Kannegiesser/Passat Laundry Machinery.

Kannegiesser/Passat - compatible

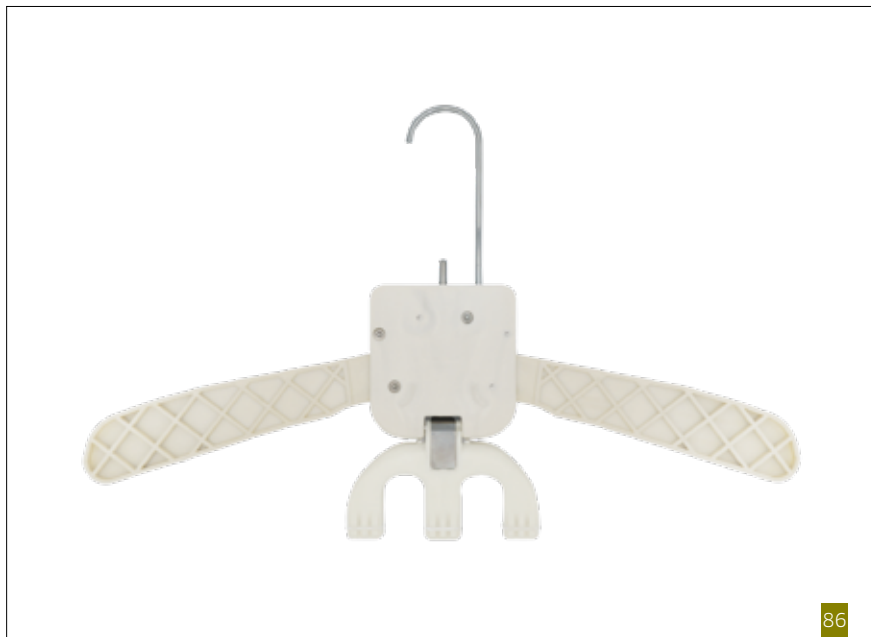

Systembügel Variante 12 Hanger Version 12

	MP Art.-Nr. MP Art.-No.	Herst. Art.-Nr. OEM Art.-No.	Beschreibung Description	Passend für Fits with
86	<input type="checkbox"/> 10761	781.864/4	Systembügel ohne Chip (Var. 12) Hanger without chip (Vers. 12)	Transline
86	<input type="checkbox"/> 16654	275.856/3	Systembügel mit Chip-D (Var. 12) Hanger with chip-D (Vers. 12)	Transline
86	<input type="checkbox"/> 16655	275.856/3	Systembügel mit Chip-S (Var. 12) Hanger with chip-S (Vers. 12)	Transline
87	<input type="checkbox"/> 03205	275.856/3	Systembügel Bügelhals (Var. 3, 4, 10, 12) Hanger neck (Var. 3, 4, 10, 12)	Transline
88	<input type="checkbox"/> 06659	275.890/2	Systembügel Gehäusehälfte (Var. 3, 10, 12) Hanger housing half (Vers. 3, 10, 12)	Transline
-	<input type="checkbox"/> 03212	034.699/9	Systembügel Amtec Schraube (Var. 3, 4, 10, 12) Hanger Amtec screw (Vers. 3, 4, 10, 12)	Transline
89	<input type="checkbox"/> 03203	275.889/4	Systembügel Auslöser (Var. 3, 4, 10, 12) Hanger trigger (Vers. 3, 4, 10, 12)	Transline
90	<input type="checkbox"/> 03207	-	Systembügel Druckfeder Hanger pressure spring	Transline
91	<input type="checkbox"/> 03208	-	Systembügel Schließstift Hanger lever pivot	Transline

Kannegiesser®/Passat ist eine Handelsmarke der Herbert Kannegiesser GmbH ("Kannegiesser/Passat"). Kannegiesser/Passat hat keine Verbindung mit MAXI-PRESS und die Produkte von MAXI-PRESS werden nicht von Kannegiesser/Passat empfohlen, verwaltet oder gefördert. Kannegiesser/Passat ist der alleinige Hersteller von Kannegiesser/Passat Wäschereimaschinen.

Kannegiesser®/Passat is a trademark of Herbert Kannegiesser GmbH ("Kannegiesser/Passat"). Kannegiesser/Passat is not affiliated with MAXI-PRESS, and MAXI-PRESS's products are not endorsed, administered, or sponsored by Kannegiesser/Passat. Kannegiesser/Passat is the sole manufacturer of Kannegiesser/Passat Laundry Machinery.

Kannegiesser/Passat-compatible

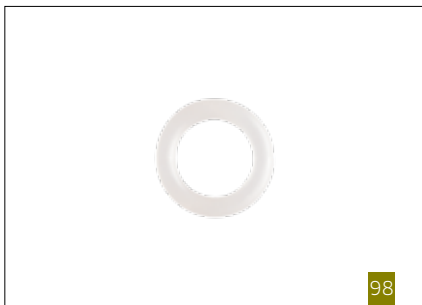
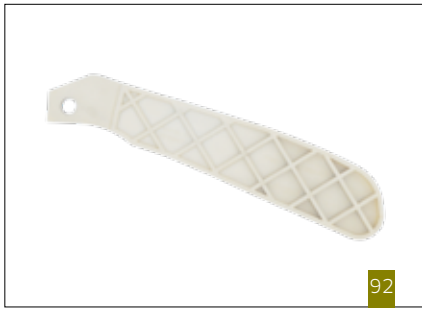

Systembügel Variante 12 Hanger Version 12

	MP Art.-Nr. MP Art.-No.	Herst. Art.-Nr. OEM Art.-No.	Beschreibung Description	Passend für Fits with
92	10668	790.633/2	Systembügel Bügelarm kpl. (Var. 12) Hanger arm cpl. (Vers. 12)	Transline
93	03709	297.389/9	Systembügel Universalklammer kpl. Hanger universal clamp cpl.	Transline
94	03202	359.405/8	Systembügel Universalklammerhälfte Hanger universal clamp half	Transline
95	03206	359.571/7	Systembügel Klammerriegel Hanger pinch bar	Transline
96	03210	249.868/1	Systembügel Blattfeder Hanger leaf spring	Transline
97	03209	-	Systembügel Achse für Klammerriegel Hanger axle for pinch bar	Transline
98	03211	034.587/6	Systembügel O-Ring (Var. 1, 3, 4, 9, 10, 12) Hanger o-ring (Vers. 1, 3, 4, 9, 10, 12)	Transline
99	03604	046.873/6	Chip-Datamars Chip-Datamars	Transline
100	03797	494.007/8	Chip-Siemens Chip-Siemens	Transline

Kannegiesser®/Passat ist eine Handelsmarke der Herbert Kannegiesser GmbH ("Kannegiesser/Passat"). Kannegiesser/Passat hat keine Verbindung mit MAXI-PRESS und die Produkte von MAXI-PRESS werden nicht von Kannegiesser/Passat empfohlen, verwaltet oder gefördert. Kannegiesser/Passat ist der alleinige Hersteller von Kannegiesser/Passat Wäschereimaschinen.

Kannegiesser®/Passat is a trademark of Herbert Kannegiesser GmbH ("Kannegiesser/Passat"). Kannegiesser/Passat is not affiliated with MAXI-PRESS, and MAXI-PRESS's products are not endorsed, administered, or sponsored by Kannegiesser/Passat. Kannegiesser/Passat is the sole manufacturer of Kannegiesser/Passat Laundry Machinery.

Kannegiesser/Passat - compatible

Edelstahlkleiderbügel *Stainless Steel Hangers*



Edelstahlkleiderbügel für Tunnelfinisher, Kleiderausgabeautomaten sowie Sortieranlagen aller Hersteller – jetzt in einer Vielzahl von Varianten erhältlich. Sprechen Sie uns an!

Stainless steel hangers for tunnel finishers, garment dispensing systems and sorting systems of all manufacturers – now available in a wide range of variants. Please contact us!

MAXI-PRESS.COM

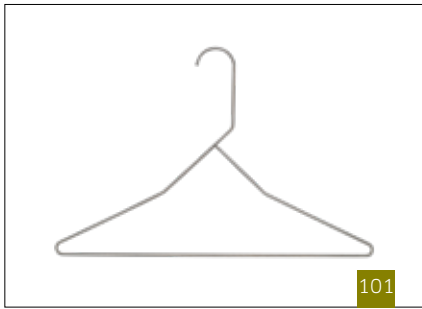

101

Edelstahlkleiderbügel 800

- Standardbügel aus 4 oder 5 mm Edelstahl
- Hakenlänge je nach Anlage

Stainless steel hanger 800

- Standard hanger, 4 or 5 mm stainless steel
- Length of the hook is depending on the system

Art.-No.
auf Anfrage / on request

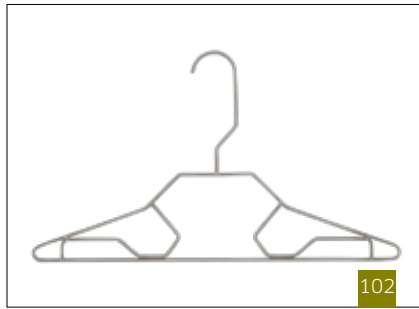

102

Edelstahlkleiderbügel 906

- 4 oder 5 mm Drahtstärke
- mit Funktionsklemmen und Verkeilsperren
- Hakenlänge je nach Anlage

Stainless steel hanger 906

- 4 or 5 mm wire strength
- with function clamps and wedge locks
- Length of the hook is depending on the system

Art.-No.
auf Anfrage / on request

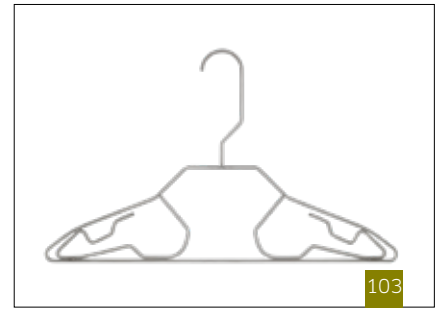

103

Edelstahlkleiderbügel 9107

- 4 oder 5 mm Drahtstärke
- mit Funktionsklemmen, Einhängespangen und Verkeilsperren
- Hakenlänge je nach Anlage

Stainless steel hanger 9107

- 4 or 5 mm wire strength
- with clamping and hanging function
- Wedge locks
- Length of the hook is depending on the system

Art.-No.
auf Anfrage / on request



104

Edelstahlkleiderbügel K9-10 SA-s

- 4 oder 5 mm Drahtstärke
- mit Funktionsklemmen, Einhängespangen und Verkeilsperren
- Schulterauflagen aus Edelstahl
- Hakenlänge je nach Anlage

Stainless steel hanger K9-10 SA-s

- 4 or 5 mm wire strength
- with clamping and hanging function
- Wedge locks
- Shoulder pads, stainless steel
- Length of the hook is depending on the system

Art.-No.
auf Anfrage / on request

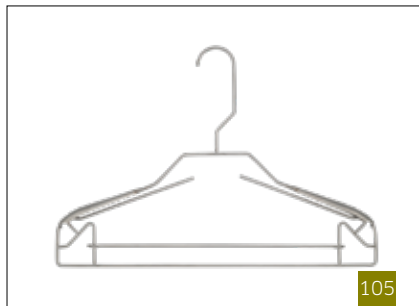

105

Edelstahlkleiderbügel 5000

- 4 oder 5 mm Drahtstärke
- mit Schubklemme u. Einhängespangen
- Schulterauflagen aus Edelstahl
- Hakenlänge je nach Anlage

Stainless steel hanger 5000

- 4 or 5 mm wire strength
- with push clamp and hanging function
- Shoulder pads, stainless steel
- Length of the hook is depending on the system

Art.-No.
auf Anfrage / on request



106

Edelstahlkleiderbügel 909

- 4 oder 5 mm Drahtstärke
- mit Funktionsklemmen u. Verkeilsperren
- Chiphalter für Datamars, Siemens, Glasdag und Barcode
- Hakenlänge je nach Anlage

Stainless steel hanger 909

- 4 or 5 mm wire strength
- with function clamps and wedge locks
- chip holder for Datamars, Siemens, Glasdag and Barcode
- Length of the hook is depending on the system

Art.-No.
auf Anfrage / on request

Kannegiesser®/Passat ist eine Handelsmarke der Herbert Kannegiesser GmbH ("Kannegiesser/Passat"). Kannegiesser/Passat hat keine Verbindung mit MAXI-PRESS und die Produkte von MAXI-PRESS werden nicht von Kannegiesser/Passat empfohlen, verwaltet oder gefördert. Kannegiesser/Passat ist der alleinige Hersteller von Kannegiesser/Passat Wäschereimaschinen.

Kannegiesser®/Passat is a trademark of Herbert Kannegiesser GmbH ("Kannegiesser/Passat"). Kannegiesser/Passat is not affiliated with MAXI-PRESS, and MAXI-PRESS's products are not endorsed, administered, or sponsored by Kannegiesser/Passat. Kannegiesser/Passat is the sole manufacturer of Kannegiesser/Passat Laundry Machinery.

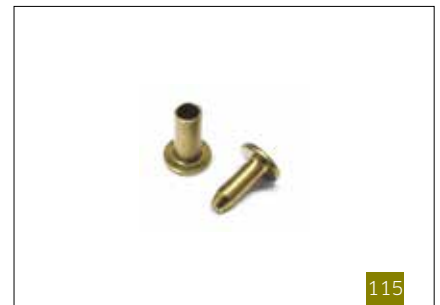

Mitnehmer Driving Dogs

	MP Art.-Nr. MP Art.-No.	Herst. Art.-Nr. OEM Art.-No.	Beschreibung Description	Passend für Fits with
107	<input type="checkbox"/> 09151	485.887/4	Mitnehmer Blau mit Feder 0,4 mm Driving dog blue with spring 0,4 mm	Transline
108	<input type="checkbox"/> 08352	057.025/9	Mitnehmer Grün mit Feder 0,3 mm Driving dog green with spring 0,3 mm	Transline
109	<input type="checkbox"/> 09349	719.409/5	Mitnehmer Gelb mit Feder 0,4 mm Driving dog with spring 0,4 mm	Transline
110	<input type="checkbox"/> 03927	485.556/5	Mitnehmer Blau ohne Feder Driving dog blue without spring	Transline
111	<input type="checkbox"/> 03926	719.331/1	Mitnehmer Grün ohne Feder Driving dog green without spring	Transline
112	<input type="checkbox"/> 03925	719.409/5	Mitnehmer Gelb ohne Feder Driving dog yellow without spring	Transline
113	<input type="checkbox"/> 06282	421.085/2	Blattfeder Mitnehmer 0,3 mm Leaf spring 0,3 mm	Transline
114	<input type="checkbox"/> 04904	354.973/0	Blattfeder Mitnehmer 0,4 mm Leaf spring 0,4 mm	Transline
115	<input type="checkbox"/> 03035	045.015/5	Niet für Mitnehmer (Vater- u. Mutterteil) Rivet for driving dog	Transline

Kannegiesser®/Passat ist eine Handelsmarke der Herbert Kannegiesser GmbH ("Kannegiesser/Passat"). Kannegiesser/Passat hat keine Verbindung mit MAXI-PRESS und die Produkte von MAXI-PRESS werden nicht von Kannegiesser/Passat empfohlen, verwaltet oder gefördert. Kannegiesser/Passat ist der alleinige Hersteller von Kannegiesser/Passat Wäschereimaschinen.

Kannegiesser®/Passat is a trademark of Herbert Kannegiesser GmbH ("Kannegiesser/Passat"). Kannegiesser/Passat is not affiliated with MAXI-PRESS, and MAXI-PRESS's products are not endorsed, administered, or sponsored by Kannegiesser/Passat. Kannegiesser/Passat is the sole manufacturer of Kannegiesser/Passat Laundry Machinery.

Kannegiesser/Passat-compatible



116



117



118

Mitnehmer Driving Dogs

	MP Art.-Nr. MP Art.-No.	Herst. Art.-Nr. OEM Art.-No.	Beschreibung Description	Passend für Fits with
116	<input type="checkbox"/> 03648	454.053/0	Mitnehmer Driving dog	Transline
117	<input type="checkbox"/> 03928	331.066/1	Mitnehmer TLS Driving dog TLS	Transline
118	<input type="checkbox"/> 03761	404.922/7	Mitnehmer TLC Driving dog TLC	Transline

Kanngiesser®/Passat ist eine Handelsmarke der Herbert Kanngiesser GmbH ("Kanngiesser/Passat"). Kanngiesser/Passat hat keine Verbindung mit MAXI-PRESS und die Produkte von MAXI-PRESS werden nicht von Kanngiesser/Passat empfohlen, verwaltet oder gefördert. Kanngiesser/Passat ist der alleinige Hersteller von Kanngiesser/Passat Wäschereimaschinen.

Kanngiesser®/Passat is a trademark of Herbert Kanngiesser GmbH ("Kanngiesser/Passat"). Kanngiesser/Passat is not affiliated with MAXI-PRESS, and MAXI-PRESS's products are not endorsed, administered, or sponsored by Kanngiesser/Passat. Kanngiesser/Passat is the sole manufacturer of Kanngiesser/Passat Laundry Machinery.

Kanngiesser/Passat - compatible



Ersatzteile kompatibel mit Kannegiesser/Passat Zuführsysteme Flachwäsche

Spare Parts compatible with Kannegiesser/Passat Flatwork Feeding Systems



1



2



3



4



5



6

Laufwagen, Förderklammer Trolley, Conveyor Clamp

	MP Art.-Nr. MP Art.-No.	Herst. Art.-Nr. OEM Art.-No.	Beschreibung Description	Passend für Fits with
1	<input type="checkbox"/> 02863	240.099/2	Laufwagen Trolley	GZ-A30-S110
2	<input type="checkbox"/> 17008	479.744/5	Laufwagen Edelstahl Trolley stainless steel	-
-	<input type="checkbox"/> 07863	355.356/7	Klemmhebel links Clamping lever left	GZ-A30-S110
3	<input type="checkbox"/> 06608	345.106/9	Laufwagen Trolley	-
4	<input type="checkbox"/> 02884	279.922/9	Förderklammer Conveyor clamp	GZ-A30-S110
5	<input type="checkbox"/> 08524	389.870/7	Förderklammer Conveyor clamp	GZ-A30-S110
6	<input type="checkbox"/> 11317	464.678/2	Förderklammer ohne Chip Conveyor clamp without chip	-

Kannegiesser®/Passat ist eine Handelsmarke der Herbert Kannegiesser GmbH ("Kannegiesser/Passat"). Kannegiesser/Passat hat keine Verbindung mit MAXI-PRESS und die Produkte von MAXI-PRESS werden nicht von Kannegiesser/Passat empfohlen, verwaltet oder gefördert. Kannegiesser/Passat ist der alleinige Hersteller von Kannegiesser/Passat Wäschereimaschinen.

Kannegiesser®/Passat is a trademark of Herbert Kannegiesser GmbH ("Kannegiesser/Passat"). Kannegiesser/Passat is not affiliated with MAXI-PRESS, and MAXI-PRESS's products are not endorsed, administered, or sponsored by Kannegiesser/Passat. Kannegiesser/Passat is the sole manufacturer of Kannegiesser/Passat Laundry Machinery.

Kannegiesser/Passat - compatible



Ersatzteile kompatibel mit Kannegiesser/Passat Eingabemaschinen

Spare Parts compatible with Kannegiesser/Passat Feeders



Übergabeklammer, Laufrolle, Bürstbänder *Transfer Clamp, Roller, Brush Belts*

	MP Art.-Nr. <i>MP Art.-No.</i>	Herst. Art.-Nr. <i>OEM Art.-No.</i>	Beschreibung <i>Description</i>	Passend für <i>Fits with</i>
1	<input type="checkbox"/> 02756	439.487/0	Übergabeklammer, langer Hebel <i>Transfer clamp, long lever</i>	-
2	<input type="checkbox"/> 02419	241.194/0	Laufrolle <i>Roller</i>	GEM33
3	<input type="checkbox"/> 03938	407.681/6	Bürstband <i>Brush belt</i>	-
3	<input type="checkbox"/> 07845	431.667/5	Bürstband <i>Brush belt</i>	-
3	<input type="checkbox"/> 02871	060.154/2	Bürstband, 2-bahnig <i>Brush belt</i>	EMQ
3	<input type="checkbox"/> 06045	431.671/7	Bürstband 2032 mm <i>Brush belt</i>	-
3	<input type="checkbox"/> 03937	407.675/8	Bürstband 2096 mm <i>Brush belt</i>	EMD33
3	<input type="checkbox"/> 02708	431.672/5	Bürstband 2132 mm <i>Brush belt</i>	EMT
3	<input type="checkbox"/> 07708	431.666/7	Bürstband 2940 mm <i>Brush belt</i>	-
3	<input type="checkbox"/> 06820	282.096/7	Bürstband 3520 mm <i>Brush belt</i>	-
3	<input type="checkbox"/> 06916	355.920/0	Bürstband 6256 mm <i>Brush belt</i>	-

Kannegiesser®/Passat ist eine Handelsmarke der Herbert Kannegiesser GmbH ("Kannegiesser/Passat"). Kannegiesser/Passat hat keine Verbindung mit MAXI-PRESS und die Produkte von MAXI-PRESS werden nicht von Kannegiesser/Passat empfohlen, verwaltet oder gefördert. Kannegiesser/Passat ist der alleinige Hersteller von Kannegiesser/Passat Wäschereimaschinen.

Kannegiesser®/Passat is a trademark of Herbert Kannegiesser GmbH ("Kannegiesser/Passat"). Kannegiesser/Passat is not affiliated with MAXI-PRESS, and MAXI-PRESS's products are not endorsed, administered, or sponsored by Kannegiesser/Passat. Kannegiesser/Passat is the sole manufacturer of Kannegiesser/Passat Laundry Machinery.

Kannegiesser/Passat - compatible



4



5



6



7



8



9



10



11

Beispiele für Gurtmaterialien Examples for Belt Materials

	MP Art.-Nr. MP Art.-No.	Herst. Art.-Nr. OEM Art.-No.	Beschreibung Description	Passend für Fits with
4	<input type="checkbox"/> 05694	720.423/3	Transportband antistatisch Transport belt antistatic	
5	<input type="checkbox"/> 06369	745.718/7	Transportgurt Transport belt	
6	<input type="checkbox"/> 05837	781.703/4	Transportgurt Transport belt	
7	<input type="checkbox"/> 07029	363.607/3	Gurt für Schrägf. 1575 mm Transport belt	
8	<input type="checkbox"/> 07028	363.544/8	Transportgurt für Schrägf. 1300 mm Transport belt	
9	<input type="checkbox"/> 06464	788.658/3	Transportgurt Transport belt	
10	<input type="checkbox"/> 06529	782.172/1	Transportgurt Transport belt	
11	<input type="checkbox"/> 05836	782.139/0	Transportgurt Transport belt	

Kanngiesser®/Passat ist eine Handelsmarke der Herbert Kanngiesser GmbH ("Kanngiesser/Passat"). Kanngiesser/Passat hat keine Verbindung mit MAXI-PRESS und die Produkte von MAXI-PRESS werden nicht von Kanngiesser/Passat empfohlen, verwaltet oder gefördert. Kanngiesser/Passat ist der alleinige Hersteller von Kanngiesser/Passat Wäschereimaschinen.

Kanngiesser®/Passat is a trademark of Herbert Kanngiesser GmbH ("Kanngiesser/Passat"). Kanngiesser/Passat is not affiliated with MAXI-PRESS, and MAXI-PRESS's products are not endorsed, administered, or sponsored by Kanngiesser/Passat. Kanngiesser/Passat is the sole manufacturer of Kanngiesser/Passat Laundry Machinery.

Kanngiesser/Passat-compatible



WASCHSTRASSEN 166
BATCH WASHERS



ENTWÄSSERUNGSPRESSEN 174
WATER EXTRACTION PRESSES



TROCKNER 179
DRYERS



MANGELN 187
IRONERS

Antriebsrollen für Waschstraßen **166**

.....
Drive rollers for batch washers





Ersatzteile kompatibel mit Lavatec Waschstraßen

Spare Parts compatible with Lavatec Batch Washers



1



2



3



4



5



6

Antriebsrollen Drive Rollers

	MP Art.-Nr. MP Art.-No.	Herst. Art.-Nr. OEM Art.-No.	Beschreibung Description	Passend für Fits with
1	<input type="checkbox"/> 01168	103091	Bandage Ø 407 mm "Wicke" gelb Single tyre Ø 407 mm in yellow "Wicke"	LT
2	<input type="checkbox"/> 01378	-	Bandage Ø 407 mm Vulkollan schwarz Single tyre Ø 407 mm in black Vulkollan	LT
3	<input type="checkbox"/> 03145	346190-4	Antriebsrolle mit 1 Bandage 1 tyre drive roller	LT 25/35
4	<input type="checkbox"/> 01248	346191-4	Antriebsrolle mit 2 Bandagen 2 tyre drive roller	LT 35
5	<input type="checkbox"/> 01167	346192-4	Antriebsrolle mit 4 Bandagen 4 tyre drive roller	LT 35/50
6	<input type="checkbox"/> 01230	103068	Spannsatz für Antriebsrolle Clamping sleeve for drive roller	LT 50

Lavatec® ist eine Handelsmarke der Lavatec Laundry Technology GmbH ("Lavatec"). Lavatec hat keine Verbindung mit MAXI-PRESS und die Produkte von MAXI-PRESS werden nicht von Lavatec empfohlen, verwaltet oder gefördert. Lavatec ist der alleinige Hersteller von Lavatec Wäschereimaschinen.

Lavatec® is a trademark of Lavatec Laundry Technology GmbH ("Lavatec"). Lavatec is not affiliated with MAXI-PRESS, and MAXI-PRESS's products are not endorsed, administered, or sponsored by Lavatec. Lavatec is the sole manufacturer of Lavatec Laundry Machinery.

Lavatec - compatible

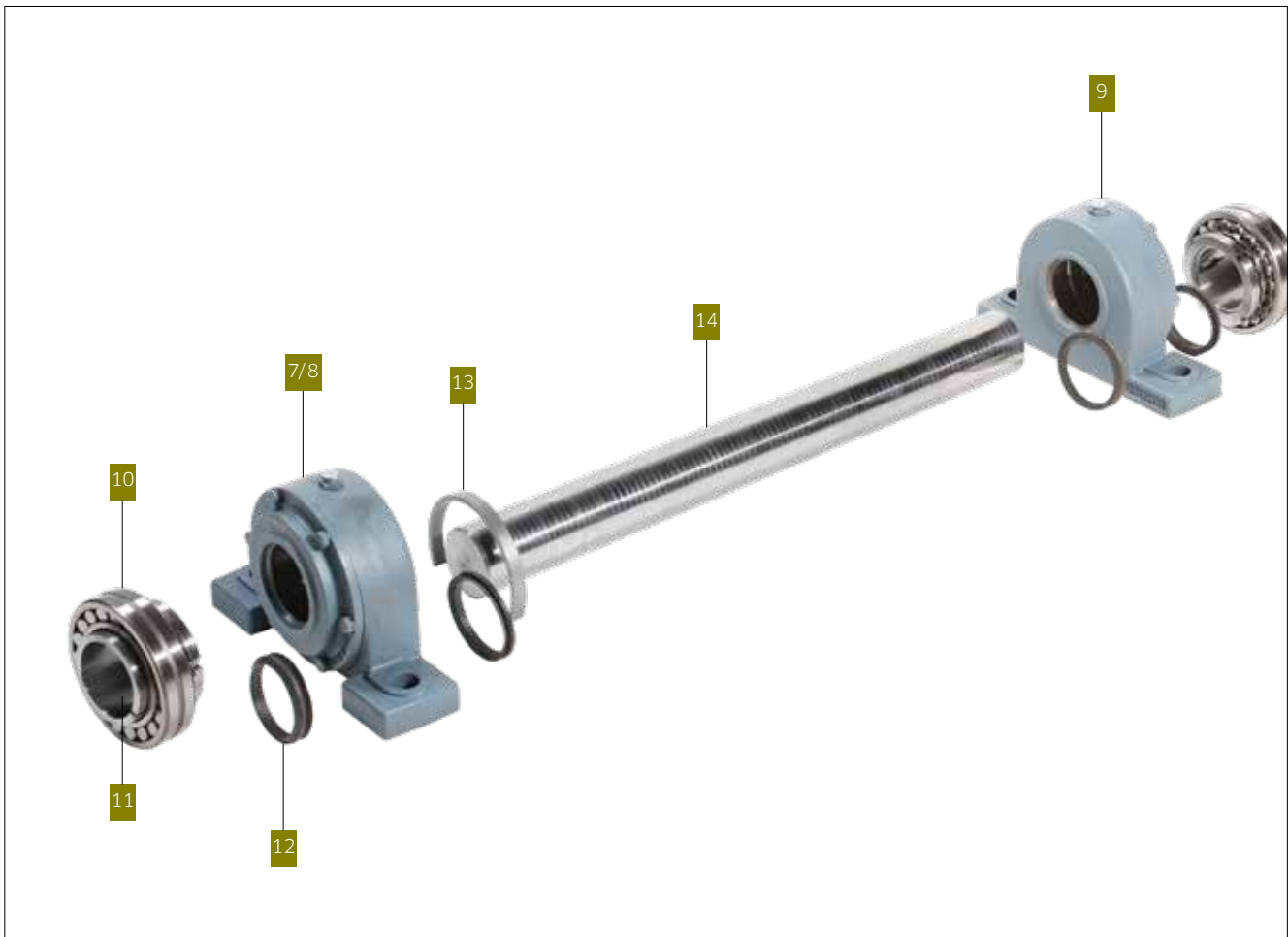

Lagersatz für Antriebsrollen Bearing Kit for Drive Rollers

	MP Art.-Nr. MP Art.-No.	Herst. Art.-Nr. OEM Art.-No.	Beschreibung Description	Passend für Fits with
7	<input type="checkbox"/> 01227	349014-4	Festlager kpl. Bearing cpl, fixed	LT 25-50
8	<input type="checkbox"/> 01228	349080-4	Loslager kpl. Bearing cpl, flexible	LT 25-50
9	<input type="checkbox"/> 01919	350894-2	Lagergehäuse HFB Bearing housing HFB	LT 25-50
10	<input type="checkbox"/> 01742	100176	Pendelrollenlager 22215 Spherical bearing 22215	LT 25-50
11	<input type="checkbox"/> 01222	100109	Spannhülse H315 Adapter sleeve H315	LT 25-50
12	<input type="checkbox"/> 01224	028300	V-Ring V 65 A V-Ring V 65 A	LT 25-50
13	<input type="checkbox"/> 01223	100291	Festring FRB 12,5/130 Fixed ring FRB 12,5/130	LT 50
-	<input type="checkbox"/> 01920	-	Festring FE 3,5/130 Fixed ring FE 3,5/130	LT 50
14	<input type="checkbox"/> 03516	340259-4	Antriebswelle Ø 65x540 mm Drive shaft Ø 65x540 mm	LT 25-50
14	<input type="checkbox"/> 01246	340258-4	Antriebswelle Ø 65x650 mm Drive shaft Ø 65x650 mm	LT 25-50
14	<input type="checkbox"/> 03289	343633-4	Antriebswelle Ø 65x680 mm Drive shaft Ø 65x680 mm	LT 25-50

Lavatec® ist eine Handelsmarke der Lavatec Laundry Technology GmbH ("Lavatec"). Lavatec hat keine Verbindung mit MAXI-PRESS und die Produkte von MAXI-PRESS werden nicht von Lavatec empfohlen, verwaltet oder gefördert. Lavatec ist der alleinige Hersteller von Lavatec Wäschereimaschinen.

Lavatec® is a trademark of Lavatec Laundry Technology GmbH ("Lavatec"). Lavatec is not affiliated with MAXI-PRESS, and MAXI-PRESS's products are not endorsed, administered, or sponsored by Lavatec. Lavatec is the sole manufacturer of Lavatec Laundry Machinery.

Lavatec - compatible



Kammerdichtungen Compartment Seals

	MP Art.-Nr. MP Art.-No.	Herst. Art.-Nr. OEM Art.-No.	Beschreibung Description	Passend für Fits with
15	<input type="checkbox"/> 01411	358889-4	Innendichtung weiß <i>Inner seal white</i>	LT 25-50
16	<input type="checkbox"/> 03364	-	Innendichtung weiß, alte Ausführung <i>Inner seal white, old model</i>	LT 35-50
17	<input type="checkbox"/> 02423	371220-4	Außendichtung weiß <i>Outer seal white</i>	LT 25-50
18	<input type="checkbox"/> 01433	358889-4	Innendichtung schwarz <i>Inner seal black</i>	LT 25-50
19	<input type="checkbox"/> 01416	340050-4	Innendichtung schwarz, alte Ausführung <i>Inner seal black, old model</i>	LT 35-50
20	<input type="checkbox"/> 01357	352906-4	Außendichtung schwarz <i>Outer seal black</i>	LT 25-50

Lavatec® ist eine Handelsmarke der Lavatec Laundry Technology GmbH ("Lavatec"). Lavatec hat keine Verbindung mit MAXI-PRESS und die Produkte von MAXI-PRESS werden nicht von Lavatec empfohlen, verwaltet oder gefördert. Lavatec ist der alleinige Hersteller von Lavatec Wäschereimaschinen.

Lavatec® is a trademark of Lavatec Laundry Technology GmbH ("Lavatec"). Lavatec is not affiliated with MAXI-PRESS, and MAXI-PRESS's products are not endorsed, administered, or sponsored by Lavatec. Lavatec is the sole manufacturer of Lavatec Laundry Machinery.

Lavatec - compatible

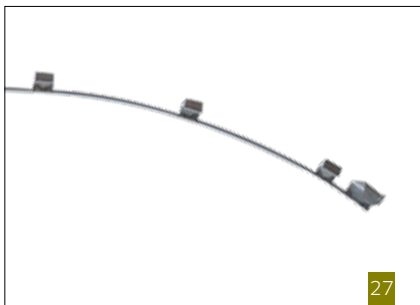
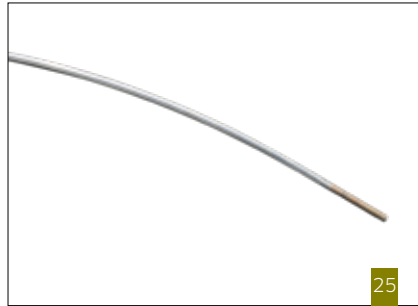
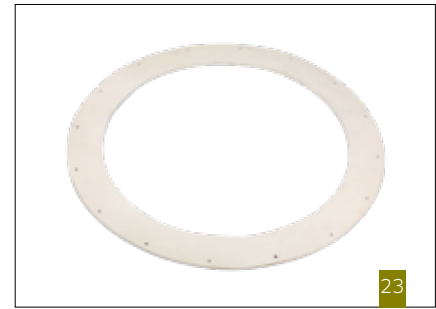
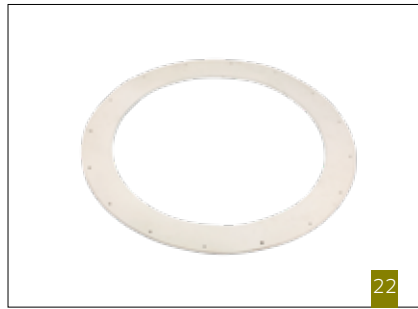
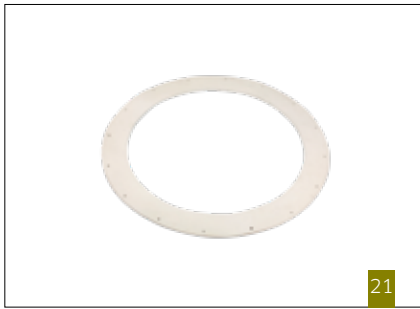

Kammerdichtungen Compartment Seals

	MP Art.-Nr. MP Art.-No.	Herst. Art.-Nr. OEM Art.-No.	Beschreibung Description	Passend für Fits with
21	02585	340116-4	Dichtung Eingabetrichter weiß <i>Loading hopper chute seal white</i>	LT 25-50
22	01880	354534-4	Dichtung Eingabetrichter weiß <i>Loading hopper chute seal white</i>	LT 35-60
23	01938	357842-4	Dichtung Eingabetrichter weiß <i>Loading hopper chute seal white</i>	LT 70-90
24	01359	343280-4	Spannseil <i>Tensioning strap</i>	LT 35-CT, LT 50-BT LT 60-BT
24	01360	363429-4	Spannseil <i>Tensioning strap</i>	LT 50-CT, LT 70-BT LT 90-BT
24	01358	343279-4	Spannseil <i>Tensioning strap</i>	LT 25-BT, LT 35-BT
25	01424	343005-4	Dichtungshalter Innendichtung <i>Inner seal retainer</i>	LT 35-CT, LT 50-BT
25	05048	352925-4	Dichtungshalter Innendichtung <i>Inner seal retainer</i>	LT 50-CT, LT 70-BT LT 90-BT
25	03239	343003-4	Dichtungshalter Innendichtung <i>Inner seal retainer</i>	LT 25-BT, LT 35-BT
26	02701	347727-4	Spannkolben Innendichtung <i>Inner seal clamping log</i>	LT
27	04918	914265-5	Dichtungshalter, bestehend aus 2 Hälften <i>Seal retainer, consisting of 2 halves</i>	LT 50

Lavatec® ist eine Handelsmarke der Lavatec Laundry Technology GmbH ("Lavatec"). Lavatec hat keine Verbindung mit MAXI-PRESS und die Produkte von MAXI-PRESS werden nicht von Lavatec empfohlen, verwaltet oder gefördert. Lavatec ist der alleinige Hersteller von Lavatec Wäschereimaschinen.

Lavatec® is a trademark of Lavatec Laundry Technology GmbH ("Lavatec"). Lavatec is not affiliated with MAXI-PRESS, and MAXI-PRESS's products are not endorsed, administered, or sponsored by Lavatec. Lavatec is the sole manufacturer of Lavatec Laundry Machinery.

Lavatec - compatible



28

Ablassventil Drain Valve

	MP Art.-Nr. MP Art.-No.	Herst. Art.-Nr. OEM Art.-No.	Beschreibung Description	Passend für Fits with
28 <input type="checkbox"/>	01377	360412-3	Ablassventil komplett Drain valve complete	LT 25-90

Lavatec® ist eine Handelsmarke der Lavatec Laundry Technology GmbH ("Lavatec"). Lavatec hat keine Verbindung mit MAXI-PRESS und die Produkte von MAXI-PRESS werden nicht von Lavatec empfohlen, verwaltet oder gefördert. Lavatec ist der alleinige Hersteller von Lavatec Wäschereimaschinen.

Lavatec® is a trademark of Lavatec Laundry Technology GmbH ("Lavatec"). Lavatec is not affiliated with MAXI-PRESS, and MAXI-PRESS's products are not endorsed, administered, or sponsored by Lavatec. Lavatec is the sole manufacturer of Lavatec Laundry Machinery.

Lavatec - compatible



Ablassventil Drain Valve

	MP Art.-Nr. MP Art.-No.	Herst. Art.-Nr. OEM Art.-No.	Beschreibung Description	Passend für Fits with
29	<input type="checkbox"/> 01231	360398-3 341656-4	Zylindergehäuse (Bronzeguss) Cylinder housing (bronze casting)	LT 25-90
30	<input type="checkbox"/> 01152	028078	Komplettkolben T DUO 50-31 Compact piston T DUO 50-31	LT 25-90
31	<input type="checkbox"/> 01485	341654-4	Federsitz Spring seat	LT 25-90
32	<input type="checkbox"/> 01150	027018	Druckfeder VD-295 Compression spring VD-295	LT 25-90
33	<input type="checkbox"/> 01486	341652-4	Kolbenstangenführung Cylinder rod guide	LT 25-90
34	<input type="checkbox"/> 01233	349618-3	Ventilgehäuse (Aluguss) Housing (aluminium casting)	LT 25-90
35	<input type="checkbox"/> 01155	341657-3	Dichtung Seal	LT 25-90
36	<input type="checkbox"/> 01465	341658-4	Ventilteller Valve plate	LT 25-90
37	<input type="checkbox"/> 01483	341660-4	Manschette Outer sleeve	LT 25-90

Lavatec® ist eine Handelsmarke der Lavatec Laundry Technology GmbH ("Lavatec"). Lavatec hat keine Verbindung mit MAXI-PRESS und die Produkte von MAXI-PRESS werden nicht von Lavatec empfohlen, verwaltet oder gefördert. Lavatec ist der alleinige Hersteller von Lavatec Wäschereimaschinen.

Lavatec® is a trademark of Lavatec Laundry Technology GmbH ("Lavatec"). Lavatec is not affiliated with MAXI-PRESS, and MAXI-PRESS's products are not endorsed, administered, or sponsored by Lavatec. Lavatec is the sole manufacturer of Lavatec Laundry Machinery.

Lavatec - compatible



38



39



40



41



42



43



44



45

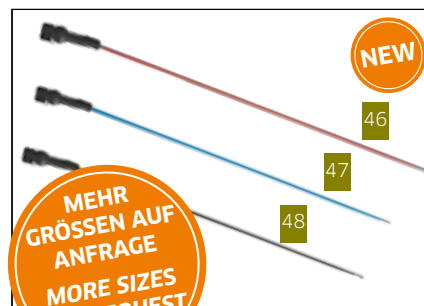

NEW

46

47

48

MEHR
GRÖSSEN AUF
ANFRAGE
MORE SIZES
ON REQUEST

Sonstiges Various

	MP Art.-Nr. MP Art.-No.	Herst. Art.-Nr. OEM Art.-No.	Beschreibung Description	Passend für Fits with
38	01521	111192	Zylinder NW 40x50 mm für Niveukasten Cylinder, NW40x50	LT
39	02403	111149	Ventil 3/2 Wege 230 V, 50 Hz, Ruhestellung geschlossen Solenoid valve	LT
40	01589	028123	Faltenbalg Ø 100x50/150 mm, EPDM schwarz Rubber bellows	LT
41	02694	350645-4	Dampfdüse 6-10 bar, 3/4", 480 mm lang Steam injector 6-10 bar	LT 50
42	02533	136411	Magnetschalter mit 4 m Silikonkabel Proximity switch silicone cable	-
43	01855	113412	Wasserpumpe KNM251-2/1,1 Press tank drain pump and motor type: KNM251-2	LT
44	01795	100049	Führungsrolle Ø 90 mm komplett, Wälzlager Axial guiding roller bearing	LT 25-50
45	01528	112373	Durchflussmesser, Kunststoff kpl. 20 m³/h DN65 Flowmeter cpl., 20 m³/h DN65-PVC	LT 25-60
46	01511	353815-4	Messfühler rot 620 mm Water level sensor red 620 mm	LT
47	02502	353817-4	Messfühler blau 575 mm Water level sensor blue 575 mm	LT
48	02501	353816-4	Messfühler schwarz 525 mm Water level sensor black 525 mm	LT

Lavatec® ist eine Handelsmarke der Lavatec Laundry Technology GmbH ("Lavatec"). Lavatec hat keine Verbindung mit MAXI-PRESS und die Produkte von MAXI-PRESS werden nicht von Lavatec empfohlen, verwaltet oder gefördert. Lavatec ist der alleinige Hersteller von Lavatec Wäschereimaschinen.

Lavatec® is a trademark of Lavatec Laundry Technology GmbH ("Lavatec"). Lavatec is not affiliated with MAXI-PRESS, and MAXI-PRESS's products are not endorsed, administered, or sponsored by Lavatec. Lavatec is the sole manufacturer of Lavatec Laundry Machinery.

Lavatec-compatible

Motoren

Motors

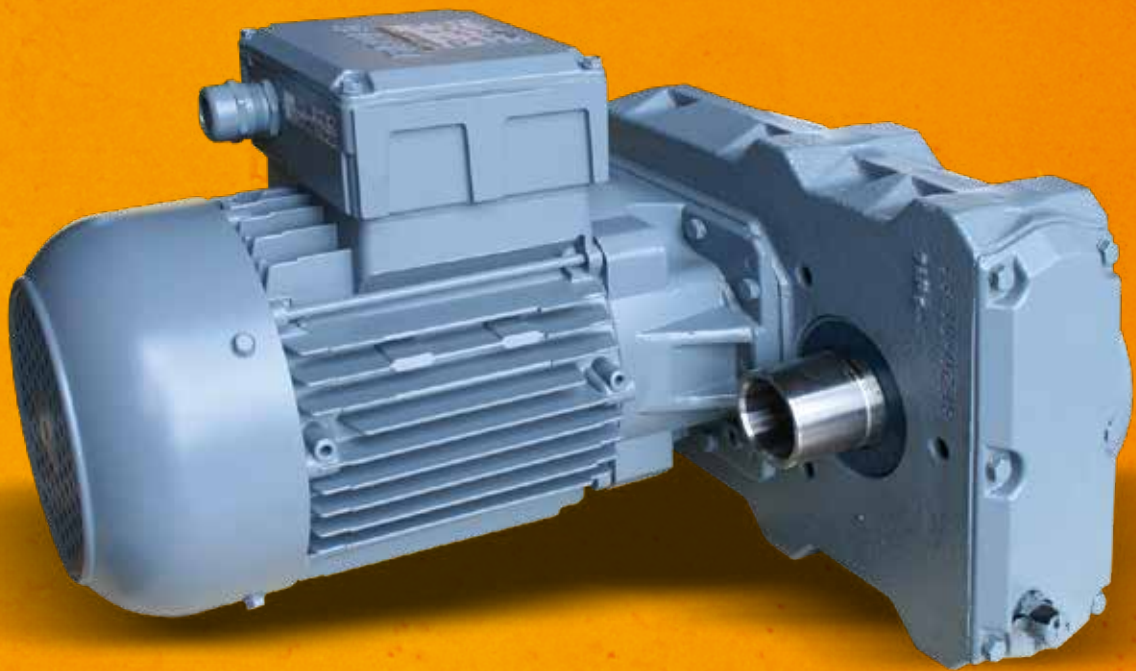

Wir liefern alle Arten von Motoren für Ihre Wäschereimaschinen.
Bitte fragen Sie bei uns an!

*We supply all types of motors for your laundry machines.
Please ask us for details!*

MAXI-PRESS.COM



Ersatzteile kompatibel mit Lavatec Entwässerungspressen *Spare Parts compatible with Lavatec Water Extraction Presses*

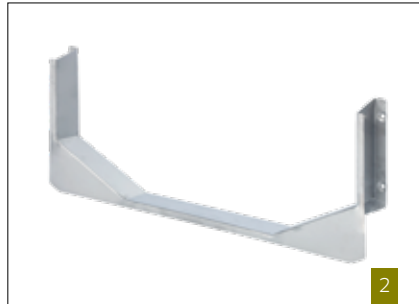

Presskorb Basket

	MP Art.-Nr. MP Art.-No.	Herst. Art.-Nr. OEM Art.-No.	Beschreibung Description	Maße Dimensions	Passend für Fits with
1	□ 01735	210103-1	Trichteraufsatz Loading chute	-	LP 571, LP 581-583
2	□ 01771	210104-2	Rutsche Zwischenstück Intermediate chute spacer	118 mm	LP 571
3	□ 02054	215265-1	Presskorb 50 kg Press basket 50 kg	-	LP 571
4	□ 01790	211369-2	Korbführung Basket guide	Ø 100 mm	LP 571
4	□ 01257	214840-2	Korbführung Basket guide	Ø 120 mm	LP 572
4	□ 01791	213596-2	Korbführung Basket guide	Ø 150 mm	LP 581-583
5	□ 01730	100001	DU-Buchse (Gleitlager) Bushing DU (sleeve)	100x105x60 mm	LP 571
5	□ 01731	100313	DU-Buchse (Gleitlager) Bushing DU (sleeve)	120x125x60 mm	LP 572
5	□ 01732	100264	DU-Buchse (Gleitlager) Bushing DU (sleeve)	150x155x80 mm	LP 581-583
6	□ 01823	211522-4	Befestigungsschraube kpl. Bolt set cpl.	-	LP 571, LP 581-583

Lavatec® ist eine Handelsmarke der Lavatec Laundry Technology GmbH ("Lavatec"). Lavatec hat keine Verbindung mit MAXI-PRESS und die Produkte von MAXI-PRESS werden nicht von Lavatec empfohlen, verwaltet oder gefördert. Lavatec ist der alleinige Hersteller von Lavatec Wäschereimaschinen.

Lavatec® is a trademark of Lavatec Laundry Technology GmbH ("Lavatec"). Lavatec is not affiliated with MAXI-PRESS, and MAXI-PRESS's products are not endorsed, administered, or sponsored by Lavatec. Lavatec is the sole manufacturer of Lavatec Laundry Machinery.

Lavatec-compatible

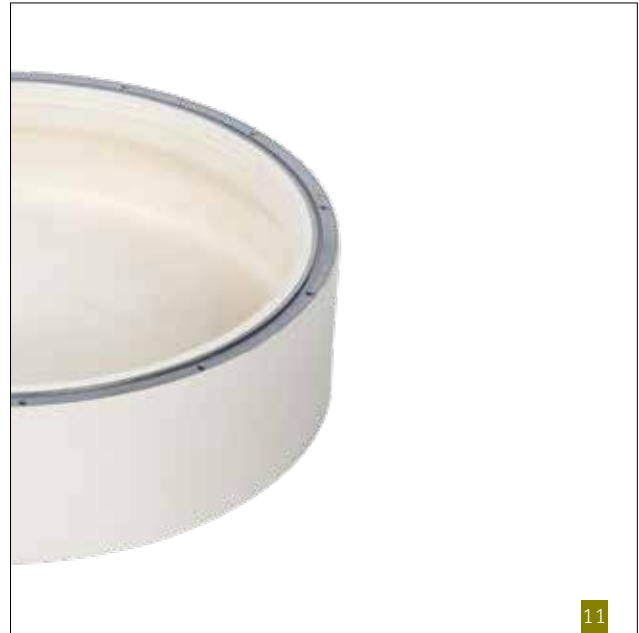
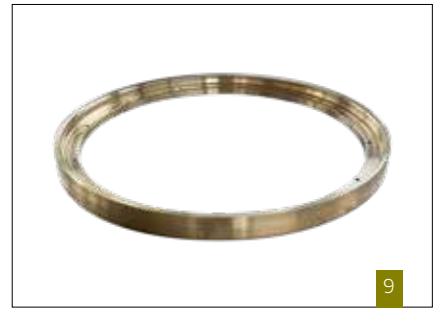

Membrane Aufbau Membrane Assembly

	MP Art.-Nr. MP Art.-No.	Herst. Art.-Nr. OEM Art.-No.	Beschreibung Description	Passend für Fits with
7	<input type="checkbox"/> 02022	211138-2	Stempelplatte Press plate	LP 571
8	<input type="checkbox"/> 01292	212257-4	Befestigungsring innen Fastening ring inside	LP 571-591
9	<input type="checkbox"/> 02185	212259-4	Befestigungsring außen, Bronze Fastening ring outside, bronze	LP 551-561
10	<input type="checkbox"/> 01098	215493-2	Membrane MP-L2 XT-NR weiß Membrane MP-L2 XT-NR white	LP 551-561
10	<input type="checkbox"/> 01094	215491-2	Membrane MP-L-40010 XT-NR weiß Membrane MP-L-40010 XT-NR white	LP 571-591
11	<input type="checkbox"/> 07031	-	EASYFIX Membrane MP-L2 XT-NR weiß EASYFIX Membrane MP-L2 XT-NR white	LP 551-561
11	<input type="checkbox"/> 02855	-	EASYFIX Membrane MP-L-4.0 XT-NR weiß EASYFIX Membrane MP-L-4.0 XT-NR white	LP 571-591

Lavatec® ist eine Handelsmarke der Lavatec Laundry Technology GmbH ("Lavatec"). Lavatec hat keine Verbindung mit MAXI-PRESS und die Produkte von MAXI-PRESS werden nicht von Lavatec empfohlen, verwaltet oder gefördert. Lavatec ist der alleinige Hersteller von Lavatec Wäschereimaschinen.

Lavatec® is a trademark of Lavatec Laundry Technology GmbH ("Lavatec"). Lavatec is not affiliated with MAXI-PRESS, and MAXI-PRESS's products are not endorsed, administered, or sponsored by Lavatec. Lavatec is the sole manufacturer of Lavatec Laundry Machinery.

Lavatec - compatible



Dichtsätze Hauptzylinder Seal Kits Main Press Cylinder

	MP Art.-Nr. MP Art.-No.	Herst. Art.-Nr. OEM Art.-No.	Beschreibung Description	Passend für Fits with
12	01510	213070-5	Dichtsatz unten Presszylinder "Montan" Lower seal kit for main press cylinder "Montan"	LP 571
13	02151	213651-5	Dichtsatz für Presszylinder Seal kit for press cylinder	LP 581-583
14	03601	214511-5	Dichtsatz kpl. für Presszylinder Seal kit complete for press cylinder	LP 572
15	01637	213175-1	Übergangsstück lang Adaptor long	LP 581
15	03939	211104-1	Übergangsstück kurz Adaptor short	LP 571

Presskorb Basket

	MP Art.-Nr. MP Art.-No.	Herst. Art.-Nr. OEM Art.-No.	Beschreibung Description	Passend für Fits with
16	01874	111384	Korbzylinder, Hub 400 Basket cylinder, stroke 400	LP 571
17	01873	111680-2	Korbzylinder, Hub 500 Basket cylinder, stroke 500	LP 571-582
18	02021	111508	Verschleißsteilesatz für Korbzylinder Repair seal kit for basket cylinder	LP 571-582

Lavatec® ist eine Handelsmarke der Lavatec Laundry Technology GmbH ("Lavatec"). Lavatec hat keine Verbindung mit MAXI-PRESS und die Produkte von MAXI-PRESS werden nicht von Lavatec empfohlen, verwaltet oder gefördert. Lavatec ist der alleinige Hersteller von Lavatec Wäschereimaschinen.

Lavatec® is a trademark of Lavatec Laundry Technology GmbH ("Lavatec"). Lavatec is not affiliated with MAXI-PRESS, and MAXI-PRESS's products are not endorsed, administered, or sponsored by Lavatec. Lavatec is the sole manufacturer of Lavatec Laundry Machinery.

Lavatec - compatible

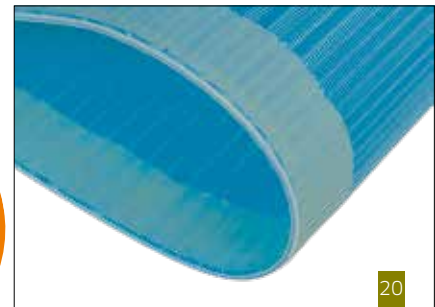
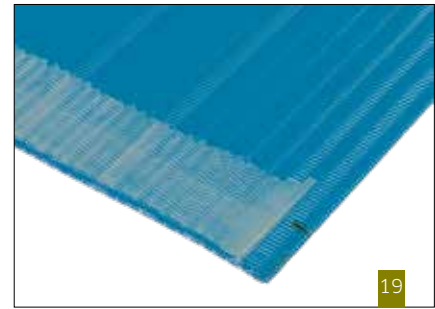

Wäschetransportbänder Laundry Press Belts

	MP Art.-Nr. MP Art.-No.	Herst. Art.-Nr. OEM Art.-No.	Beschreibung Description	Model Modell	Passend für Fits with
19	<input type="checkbox"/> 01206	122139	Wäschetransportgurt Laundry press belt	offen open	-
19	<input type="checkbox"/> 01518	122005	Wäschetransportgurt Laundry press belt	offen open	-
20	<input type="checkbox"/> 01249	122005	Wäschetransportgurt Laundry press belt	endlos endless	-
19	<input type="checkbox"/> 01214	122323	Wäschetransportgurt Laundry press belt	offen open	LP 571-572
20	<input type="checkbox"/> 01304	122323	Wäschetransportgurt Laundry press belt	endlos endless	LP 571-572
19	<input type="checkbox"/> 01212	122335	Wäschetransportgurt Laundry press belt	offen open	LP 581-582
20	<input type="checkbox"/> 01438	122155 122335	Wäschetransportgurt Laundry press belt	endlos endless	LP 581-582
19	<input type="checkbox"/> 01543	12291	Wäschetransportgurt Laundry press belt	offen open	-
20	<input type="checkbox"/> 01455	122336	Wäschetransportgurt Laundry press belt	endlos endless	LP 581 - 582
19	<input type="checkbox"/> 01749	122051	Wäschetransportgurt Laundry press belt	offen open	LP 571

Lavatec® ist eine Handelsmarke der Lavatec Laundry Technology GmbH ("Lavatec"). Lavatec hat keine Verbindung mit MAXI-PRESS und die Produkte von MAXI-PRESS werden nicht von Lavatec empfohlen, verwaltet oder gefördert. Lavatec ist der alleinige Hersteller von Lavatec Wäschereimaschinen.

Lavatec® is a trademark of Lavatec Laundry Technology GmbH ("Lavatec"). Lavatec is not affiliated with MAXI-PRESS, and MAXI-PRESS's products are not endorsed, administered, or sponsored by Lavatec. Lavatec is the sole manufacturer of Lavatec Laundry Machinery.

Lavatec - compatible



Bandaufbau Conveyor Assembly

	MP Art.-Nr. MP Art.-No.	Herst. Art.-Nr. OEM Art.-No.	Beschreibung Description	Passend für Fits with
21	<input type="checkbox"/> 01561	211008-2	Antriebsrolle gummiert Drive roll, rubberized	LP 571-583
22	<input type="checkbox"/> 02176	211490-3	Bandrolle kpl. Roll cpl.	LP 571-583
23	<input type="checkbox"/> 02936	214750-2	Pressrost Edelstahl Drainage plate, stainless steel	LP 560-561
23	<input type="checkbox"/> 01507	215051-2	Pressrost Edelstahl Drainage plate, stainless steel	LP 571-583
24	<input type="checkbox"/> 01280	211804-3	Pressrost Kunststoff Drainage plate, plastic	LP 571

Spanneinrichtung Antrieb Conveyor Drive Tensioner

	MP Art.-Nr. MP Art.-No.	Herst. Art.-Nr. OEM Art.-No.	Beschreibung Description	Passend für Fits with
25	<input type="checkbox"/> 02174	108273	Getriebemotor 0,55 kW Drive motor	LP 571-583
26	<input type="checkbox"/> 02175	215475-3	Adapterplatte Getriebemotor Adaptor plate for drive motor	LP 571, LP581-583
27	<input type="checkbox"/> 01562	212188-3	Lagerbock Bearing support block	LP 571-583

Lavatec® ist eine Handelsmarke der Lavatec Laundry Technology GmbH ("Lavatec"). Lavatec hat keine Verbindung mit MAXI-PRESS und die Produkte von MAXI-PRESS werden nicht von Lavatec empfohlen, verwaltet oder gefördert. Lavatec ist der alleinige Hersteller von Lavatec Wäschereimaschinen.

Lavatec® is a trademark of Lavatec Laundry Technology GmbH ("Lavatec"). Lavatec is not affiliated with MAXI-PRESS, and MAXI-PRESS's products are not endorsed, administered, or sponsored by Lavatec. Lavatec is the sole manufacturer of Lavatec Laundry Machinery.

Lavatec-compatible

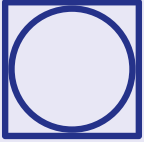

Ersatzteile kompatibel mit Lavatec Trockner

Spare Parts compatible with Lavatec Dryers



Laufbandagen *Running Wheels*

	MP Art.-Nr. MP Art.-No.	Herst. Art.-Nr. OEM Art.-No.	Beschreibung Description	Maße Dimensions
1	□ 01546	-	Reibring 125/50-75 RS <i>Friction ring 125/50-75 RS</i>	Ø 125/50x75 mm
2	□ 01355	-	Reibring 160/50-100 RS <i>Friction ring 160/50-100 RS</i>	Ø 160/50x100 mm
3	□ 01199	-	Reibring 200/75-100 RS, DURA-ROLL <i>Friction ring 200/75-100 RS, DURA-ROLL</i>	Ø 200/75x100 mm
4	□ 01236	103001	Reibring 230/75-120 RS, DURA-ROLL <i>Friction ring 230/75-120 RS, DURA-ROLL</i>	Ø 230/75x120 mm
5	□ 01254	103008	Reibring 250/75-140 RS, DURA-ROLL <i>Friction ring 250/75-140 RS, DURA-ROLL</i>	Ø 250/75x140 mm
6	□ 02012	103009	Reibring 280/60-190 RS <i>Friction ring 280/60-190 RS</i>	Ø 280/60x190 mm

Lavatec® ist eine Handelsmarke der Lavatec Laundry Technology GmbH ("Lavatec"). Lavatec hat keine Verbindung mit MAXI-PRESS und die Produkte von MAXI-PRESS werden nicht von Lavatec empfohlen, verwaltet oder gefördert. Lavatec ist der alleinige Hersteller von Lavatec Wäschereimaschinen.

Lavatec® is a trademark of Lavatec Laundry Technology GmbH ("Lavatec"). Lavatec is not affiliated with MAXI-PRESS, and MAXI-PRESS's products are not endorsed, administered, or sponsored by Lavatec. Lavatec is the sole manufacturer of Lavatec Laundry Machinery.

Lavatec - compatible



7



8



9



10



11



12

Räder und Rollen Wheels

	MP Art.-Nr. MP Art.-No.	Herst. Art.-Nr. OEM Art.-No.	Beschreibung Description	Maße Dimensions	Passend für Fits with
7	<input type="checkbox"/> 02089	223342-4	Führungsrolle ohne Lager Guide roller without bearing	Ø 98,5 mm	TT
8	<input type="checkbox"/> 01288	914046-5 223342-4	Führungsrolle kpl. mit Lager Guide roller cpl. with bearing	Ø 98,5 mm	TT
9	<input type="checkbox"/> 01998	-	Führungsrolle kpl. mit Exzenterbolzen Guide roller cpl. with eccentric bolt	Ø 98,5 mm	TT 733, 735, 745 TT 746, 756
7	<input type="checkbox"/> 01560	223511-4	Führungsrolle ohne Lager Guide roller without bearing	Ø 105 mm	TT 745
8	<input type="checkbox"/> 01541	236218-5	Führungsrolle kpl. mit Lager Guide roller cpl. with bearing	Ø 105 mm	TT 745
9	<input type="checkbox"/> 02584	224770-4	Führungsrolle kpl. mit Exzenterbolzen Guide roller cpl. with eccentric bolt	Ø 105 mm	TT 733, 735, 745 TT 746, 756
10	<input type="checkbox"/> 01580	228149-4	Laufrolle ohne Lager Idler roller without bearing	Ø 160 mm	TT 723
11	<input type="checkbox"/> 01244	220424-3	Antriebsrolle kpl. mit Taperbushse Drive roller cpl. with taper bushing	Ø 230 mm	TT 733, 735
12	<input type="checkbox"/> 01542	220369-3	Laufrolle ohne Lager Drive roller without bearing	Ø 230 mm	TT 733, 735

Lavatec® ist eine Handelsmarke der Lavatec Laundry Technology GmbH ("Lavatec"). Lavatec hat keine Verbindung mit MAXI-PRESS und die Produkte von MAXI-PRESS werden nicht von Lavatec empfohlen, verwaltet oder gefördert. Lavatec ist der alleinige Hersteller von Lavatec Wäschereimaschinen.

Lavatec® is a trademark of Lavatec Laundry Technology GmbH ("Lavatec"). Lavatec is not affiliated with MAXI-PRESS, and MAXI-PRESS's products are not endorsed, administered, or sponsored by Lavatec. Lavatec is the sole manufacturer of Lavatec Laundry Machinery.

Lavatec - compatible



13



14



15



16



17



18

Räder und Rollen Wheels

	MP Art.-Nr. MP Art.-No.	Herst. Art.-Nr. OEM Art.-No.	Beschreibung Description		Maße Dimensions	Passend für Fits with
13	<input type="checkbox"/> 01176	220367-3	Laufrolle kpl. mit Achse Idler roller cpl. with shaft		Ø 230 mm	TT 733, 735
14	<input type="checkbox"/> 01572	220423-3	Antriebsrolle kpl. mit Taperbuchse Drive roller cpl. with taper bushing		Ø 250 mm	TT 745
15	<input type="checkbox"/> 01733	220428-3	Laufrolle ohne Lager Idler roller without bearing		Ø 250 mm	TT 743, 745, 746 FL 643
16	<input type="checkbox"/> 01565	220427-3	Laufrolle kpl. mit Achse Idler roller cpl. with shaft		Ø 250 mm	TT 743, 745, 746 FL 643
17	<input type="checkbox"/> 02001	242013-3	Laufrolle kpl. mit Achse Idler roller cpl. with shaft		Ø 280 mm	TT 748
18	<input type="checkbox"/> 02000	242012-3	Laufrolle kpl. mit Achse Idler roller cpl. with shaft		Ø 280 mm	TT 748
-	<input type="checkbox"/> 21079	220367-3	vulkanisierte Laufrolle kpl. vulcanized idler roller cpl.	NEW	Ø 230 mm	TT 733, 735
-	<input type="checkbox"/> 21074	220423-3	vulkanisierte Antriebsrolle kpl. vulcanized drive roller cpl.	NEW	Ø 250 mm	TT 745
-	<input type="checkbox"/> 21083	220427-3	vulkanisierte Laufrolle kpl. vulcanized idler roller cpl.	NEW	Ø 250 mm	TT 743, 745, 746, FL 643

Lavatec® ist eine Handelsmarke der Lavatec Laundry Technology GmbH ("Lavatec"). Lavatec hat keine Verbindung mit MAXI-PRESS und die Produkte von MAXI-PRESS werden nicht von Lavatec empfohlen, verwaltet oder gefördert. Lavatec ist der alleinige Hersteller von Lavatec Wäschereimaschinen.

Lavatec® is a trademark of Lavatec Laundry Technology GmbH ("Lavatec"). Lavatec is not affiliated with MAXI-PRESS, and MAXI-PRESS's products are not endorsed, administered, or sponsored by Lavatec. Lavatec is the sole manufacturer of Lavatec Laundry Machinery.

Lavatec - compatible



Getriebe und Wellen Gearboxes and Shafts

	MP Art.-Nr. MP Art.-No.	Herst. Art.-Nr. OEM Art.-No.	Beschreibung Description	Passend für Fits with
19	<input type="checkbox"/> 02221	103390	Aufsteckgetriebe für Trockner Gearbox for dryer	TT 735
19	<input type="checkbox"/> 01325	103391	Aufsteckgetriebe für Trockner Gearbox for dryer	TT 745
20	<input type="checkbox"/> 04015	103570-3	Getriebe, Fenner W/Taperlock Gearbox, Fenner W/Taperlock	TT 756 / 757
21	<input type="checkbox"/> 04401	220368-3	Welle, exzentrisch Shaft, eccentric	-
22	<input type="checkbox"/> 03505	220402-3	Antriebswelle Trockner Drive shaft for dryer	TT 733
23	<input type="checkbox"/> 02811	220366-3	Antriebswelle Trockner Drive shaft for dryer	TT 735
24	<input type="checkbox"/> 03161	220422-3	Antriebswelle Trockner Drive shaft for dryer	TT 745
-	<input type="checkbox"/> 04402	221841-3	Antriebswelle Trockner Drive shaft for dryer	TT756

Lavatec® ist eine Handelsmarke der Lavatec Laundry Technology GmbH ("Lavatec"). Lavatec hat keine Verbindung mit MAXI-PRESS und die Produkte von MAXI-PRESS werden nicht von Lavatec empfohlen, verwaltet oder gefördert. Lavatec ist der alleinige Hersteller von Lavatec Wäschereimaschinen.

Lavatec® is a trademark of Lavatec Laundry Technology GmbH ("Lavatec"). Lavatec is not affiliated with MAXI-PRESS, and MAXI-PRESS's products are not endorsed, administered, or sponsored by Lavatec. Lavatec is the sole manufacturer of Lavatec Laundry Machinery.

Lavatec - compatible

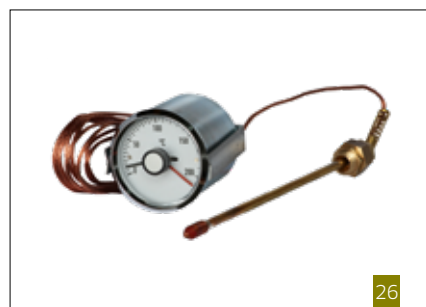
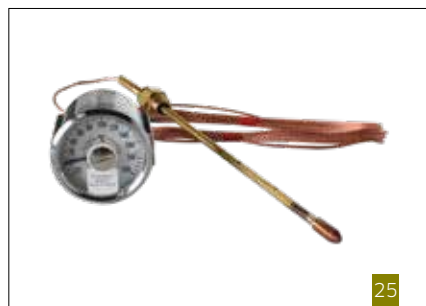

Thermostate und Steuerungselemente Thermostats and Control Elements

	MP Art.-Nr. MP Art.-No.	Herst. Art.-Nr. OEM Art.-No.	Beschreibung Description	Passend für Fits with
25	<input type="checkbox"/> 01671	135028	Sicherheits-Thermostat fix 125° C Safety thermostat fixed 125° C	Alle Trockner All dryers
26	<input type="checkbox"/> 01970	135007	Thermostat 0-200° C Thermostat 0-200° C	Alle Trockner All dryers
27	<input type="checkbox"/> 01672	135008	Thermostat 0-300° C Thermostat 0-300° C	Alle Trockner All dryers
28	<input type="checkbox"/> 02095	135018	Thermostat für Gastrockner Thermostat for gas dryer	FL 633 GU
29	<input type="checkbox"/> 02362	135472	Magnetschalter mit Kabellänge 7 m Magnetic switch with cable length 7 m	Alle Trockner All dryers
29	<input type="checkbox"/> 02686	136424	Magnetschalter mit Kabellänge 14 m Magnetic switch with cable length 14 m	Lavadry 643G
30	<input type="checkbox"/> 02399	241781-5	Temperaturfühler PT 100 Temperature sensor PT 100	TT 735

Lavatec® ist eine Handelsmarke der Lavatec Laundry Technology GmbH ("Lavatec"). Lavatec hat keine Verbindung mit MAXI-PRESS und die Produkte von MAXI-PRESS werden nicht von Lavatec empfohlen, verwaltet oder gefördert. Lavatec ist der alleinige Hersteller von Lavatec Wäschereimaschinen.

Lavatec® is a trademark of Lavatec Laundry Technology GmbH ("Lavatec"). Lavatec is not affiliated with MAXI-PRESS, and MAXI-PRESS's products are not endorsed, administered, or sponsored by Lavatec. Lavatec is the sole manufacturer of Lavatec Laundry Machinery.

Lavatec - compatible

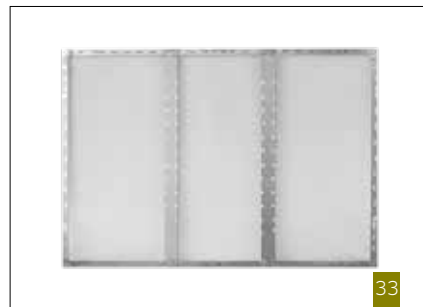

**Flusenfilter
Lint Screens**

	MP Art.-Nr. MP Art.-No.	Herst. Art.-Nr. OEM Art.-No.	Beschreibung Description	Passend für Fits with
31	02109	123094-4	Flusenröhre 160 µm für Trockner <i>Lint pipe 160 µm for dryer</i>	TT 735, 745
31	01512	123095-4	Flusenröhre 160 µm für Trockner <i>Lint pipe 160 µm for dryer</i>	TT 723, 733
31	02224	123092-4	Flusenröhre 280 µm für Gastrockner <i>Lint pipe 280 µm for gas dryer</i>	TT 735, 745
31	03148	123100-4	Flusenröhre VA (Edelstahl) für Gastrockner <i>Lint pipe VA (stainless steel) for gas dryer</i>	TT 733
31	03835	123103-4	Flusenfilter S75 für Trockner <i>Lint screen S75 for dryer</i>	TT 756
32	02186	275994-2	Flusensieb Abblasen für Gastrockner <i>Lint screen for gas dryer automatic system</i>	TT 745
33	02868	228839-2	Flusenfilter für Gastrockner <i>Lint screen for gas dryer</i>	TT 735
34	02281	220295-2	Flusenfilter fein für Trockner <i>Lint screen fine for dryer</i>	TT 735
35	01713	226368-3	Flusensiebsegment 1/4 grob für Trockner <i>Lint screen segment 1/4 for dryer</i>	TT 745, 756
36	02624	226951-2	Flusensieb kpl. für Gastrockner <i>Lint screen cpl. for gas dryer</i>	TT 756
37	01796	220719-3	Flusensieb Primärgebläse für Trockner <i>Lint filter for gas dryer primary fan</i>	TT 735, 745

Lavatec® ist eine Handelsmarke der Lavatec Laundry Technology GmbH ("Lavatec"). Lavatec hat keine Verbindung mit MAXI-PRESS und die Produkte von MAXI-PRESS werden nicht von Lavatec empfohlen, verwaltet oder gefördert. Lavatec ist der alleinige Hersteller von Lavatec Wäschereimaschinen.

Lavatec® is a trademark of Lavatec Laundry Technology GmbH ("Lavatec"). Lavatec is not affiliated with MAXI-PRESS, and MAXI-PRESS's products are not endorsed, administered, or sponsored by Lavatec. Lavatec is the sole manufacturer of Lavatec Laundry Machinery.

Lavatec-compatible



38



39



40

Seilrollen und Stahlseile Pulleys and Steel Cables

	MP Art.-Nr. MP Art.-No.	Herst. Art.-Nr. OEM Art.-No.	Beschreibung Description	Passend für Fits with
38	<input type="checkbox"/> 01962	226281-4	Seilrolle kpl. mit Lager für Beladetür Trockner Pulley cpl. with bearing for dryer loading door	TT 735
38	<input type="checkbox"/> 02282	221865-4	Seilrolle kpl. mit Lager Be-/Entladetür Trockner Pulley cpl. with bearing for dryer loading door	-
38	<input type="checkbox"/> 02630	223974-4	Seilrolle kpl. mit Lager für Beladetür Trockner Pulley with bearing for dryer loading door	TT 735, 745, 746 TT 748, 756
39	<input type="checkbox"/> 02283	123975-3	Stahlseil für Be-/Entladetür Trockner Cable for dryer loading door	-
39	<input type="checkbox"/> 02576	120145-3	Stahlseil L=1510 mm für Beladetür Trockner Cable L=1510 mm for dryer loading door	TT 733, 735
39	<input type="checkbox"/> 02575	120144-3	Stahlseil L=2655 mm für Beladetür Trockner Cable L=2655 mm for dryer loading door	TT 733, 735
39	<input type="checkbox"/> 03193	120544-3	Stahlseil L=3385 mm für Beladetür Trockner Cable L=3385 mm for dryer loading door	TT 733
40	<input type="checkbox"/> 03826	230723-3	Stahlseil L=7680 mm für Beladetür Trockner Cable L=7680 mm for dryer loading door	TT 756

Lavatec® ist eine Handelsmarke der Lavatec Laundry Technology GmbH ("Lavatec"). Lavatec hat keine Verbindung mit MAXI-PRESS und die Produkte von MAXI-PRESS werden nicht von Lavatec empfohlen, verwaltet oder gefördert. Lavatec ist der alleinige Hersteller von Lavatec Wäschereimaschinen.

Lavatec® is a trademark of Lavatec Laundry Technology GmbH ("Lavatec"). Lavatec is not affiliated with MAXI-PRESS, and MAXI-PRESS's products are not endorsed, administered, or sponsored by Lavatec. Lavatec is the sole manufacturer of Lavatec Laundry Machinery.

Lavatec - compatible

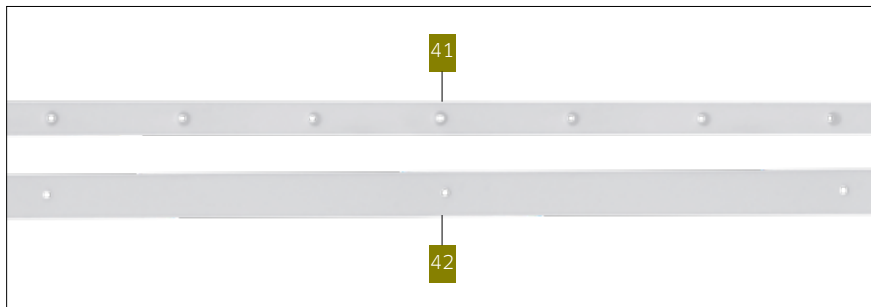

**Sonstiges
Various**

	MP Art.-Nr. MP Art.-No.	Herst. Art.-Nr. OEM Art.-No.	Beschreibung Description	Passend für Fits with
41	<input type="checkbox"/> 01784	270367-3	Gleitleiste Teflon, gebohrt, 5100x18x9 mm Teflon strip, drilled, 5100x18x9 mm	TT 756, 757
42	<input type="checkbox"/> 01785	240222-3	Gleitleiste Teflon, gebohrt, 4710x25x8 mm Teflon strip, drilled, 4710x25x8 mm	TT 733,735, TT 745,748
43	<input type="checkbox"/> 01737	118286	Lufterhitzer Trockner Air heater dryer	TT 735 D
44	<input type="checkbox"/> 02359	119005	Ventilhydromotor SH-H130NVSLNW25S/220V für Gasbrenner Motorised modulating valve for gas burner	TT 733-757 except Minox Burner
45	<input type="checkbox"/> 02358	119013	Zündkerze für Gasbrenner Spark plug for gas burner	TT 733-757 except Minox Burner
46	<input type="checkbox"/> 02357	119019	Überwachungselektrode für Gasbrenner Detection electrode for gas burner	TT 733-757 except Minox Burner
47	<input type="checkbox"/> 05568	276794-3	Luftleitblech Box, burner Panel	TT 733-757 except Minox Burner
48	<input type="checkbox"/> 02270	224705-5	Hubzylinder Zuluft Lift Cylinder fresh air	TT 733-745
49	<input type="checkbox"/> 01877	123082	Filzdichtung 8x20x4470 mm Felt seal 8x20x4470 mm	TT 733-745
49	<input type="checkbox"/> 03946	123002	Filzdichtung 8x20x4000 mm Flusenkorb Felt seal 8x20x4000 mm lint basket	Alle Trockner All dryers

Lavatec® ist eine Handelsmarke der Lavatec Laundry Technology GmbH ("Lavatec"). Lavatec hat keine Verbindung mit MAXI-PRESS und die Produkte von MAXI-PRESS werden nicht von Lavatec empfohlen, verwaltet oder gefördert. Lavatec ist der alleinige Hersteller von Lavatec Wäschereimaschinen.

Lavatec® is a trademark of Lavatec Laundry Technology GmbH ("Lavatec"). Lavatec is not affiliated with MAXI-PRESS, and MAXI-PRESS's products are not endorsed, administered, or sponsored by Lavatec. Lavatec is the sole manufacturer of Lavatec Laundry Machinery.

Lavatec-compatible

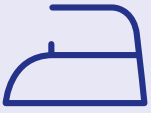

Ersatzteile kompatibel mit Lavatec Mangeln

Spare Parts compatible with Lavatec Ironers



Getriebe Gearboxes

	MP Art.-Nr. MP Art.-No.	Herst. Art.-Nr. OEM Art.-No.	Beschreibung Description	Passend für Fits with
1	<input type="checkbox"/> 01412	103080	Aufsteckgetriebe Gearbox	LR 1200
2	<input type="checkbox"/> 02521	103044	Aufsteckgetriebe Gearbox	LR 800

Dichtsatz Mangelzylinder Seal Kit for Ironer Cylinder

	MP Art.-Nr. MP Art.-No.	Herst. Art.-Nr. OEM Art.-No.	Beschreibung Description	Passend für Fits with
3	<input type="checkbox"/> 02194	111249	Dichtsatz 200x27x35 für Mangel Seal kit 200x27x35 for ironer	-

Lavatec® ist eine Handelsmarke der Lavatec Laundry Technology GmbH ("Lavatec"). Lavatec hat keine Verbindung mit MAXI-PRESS und die Produkte von MAXI-PRESS werden nicht von Lavatec empfohlen, verwaltet oder gefördert. Lavatec ist der alleinige Hersteller von Lavatec Wäschereimaschinen.

Lavatec® is a trademark of Lavatec Laundry Technology GmbH ("Lavatec"). Lavatec is not affiliated with MAXI-PRESS, and MAXI-PRESS's products are not endorsed, administered, or sponsored by Lavatec. Lavatec is the sole manufacturer of Lavatec Laundry Machinery.

Service



Sie brauchen Hilfe beim Einbau Ihrer Membrane, bei der Montage von Mangelunterbewicklungen und -textilien oder haben Fragen zu Produkten?
Rufen Sie uns an, wir helfen Ihnen gerne weiter!

*Do you need help with the installation of your membrane, ironer cylinder coverings, ironer textiles or do you have other questions about products?
Call us, we will be glad to help you!*

+49 (0)6659 99946-0

Transferon

compatible



WASCHSTRASSEN 190
BATCH WASHERS



TROCKNER 195
DRYERS



MANGELN 197
IRONERS

DURA-ROLL
Laufbandagen
für Trockner **195**

*DURA-ROLL
running wheels
for dryers*





Ersatzteile kompatibel mit Transferon Waschstraßen *Spare Parts compatible with Transferon Batch Washers*



Abb. ähnlich / Fig. similar



2

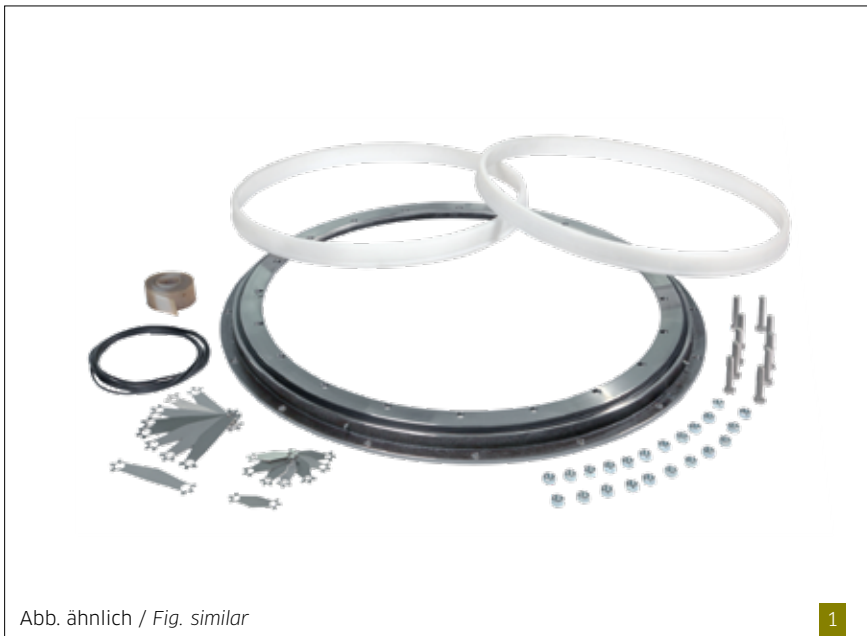

3

Hauptlagersatz, neues Modell *Main Ball Bearing Set, new Model*

	MP Art.-Nr. MP Art.-No.	Herst. Art.-Nr. OEM Art.-No.	Beschreibung Description	Passend für Fits with
1	01557	-	Hauptlagersatz, neues Modell, bestehend aus: Kugeldrehkranz, Kupplungsring für PE-Beladung, PE-Beladung, Dichtung für PE-Beladung, PTFE Dichtung, Silikondichtung (Halbkreis), Sicherungsbleche groß, Sicherungsbleche klein, Buchsen und Schrauben Main ball bearing set, new model, consisting of: Main ball bearing, Clutch ring for PE loading ring, PE-Loading ring, Seal for PE-loading ring, PTFE seal, Silicone seal (half circle), Locking plates big, Locking plates small, bushings and bolts	TFK 60
2	03047	-	Kugeldrehkranz, 40 Bohrungen M16 (20 x D=18) ohne Mutterring Main ball bearing, 40 x M16, 20 x M18, without nut ring	TFK
3	01548	11500019	Kupplungsring für PE-Beladung Clutch ring for PE loading ring	TFK

Transferon® ist eine Handelsmarke der transferon Wäschereitechnik UG ("Transferon"). Transferon hat keine Verbindung mit MAXI-PRESS und die Produkte von MAXI-PRESS werden nicht von Transferon empfohlen, verwaltet oder gefördert. Transferon ist der alleinige Hersteller von Transferon Wäschereimaschinen.

Transferon® is a trademark of transferon Laundry Machines Private Ltd. ("Transferon"). Transferon is not affiliated with MAXI-PRESS, and MAXI-PRESS's products are not endorsed, administered, or sponsored by Transferon. Transferon is the sole manufacturer of Transferon Laundry Machinery.

Transferon - compatible



Hauptlagersatz, neues Modell Main Ball Bearing Set, new Model

	MP Art.-Nr. MP Art.-No.	Herst. Art.-Nr. OEM Art.-No.	Beschreibung Description	Passend für Fits with
4	<input type="checkbox"/> 01616	-	PE-Beladering PE-Loading ring	TFK
5	<input type="checkbox"/> 01861	-	Dichtung für PE-Beladering, L=2500 Seal for PE-loading ring, L=2500	TFK
6	<input type="checkbox"/> 01860	-	PTFE Dichtung L=3,3 m für TF-Kugeldrehkranz PTFE seal L=3,3 m for main ball bearing	TFK
7	<input type="checkbox"/> 01549	-	Silikondichtung, Halbkreis für TF-Kugeldrehkranz Silicone seal, half circle for main ball bearing	TFK
8	<input type="checkbox"/> 01619	-	Sicherungsblech groß für Hauptlagersatz Locking plate big for main ball bearing set	TFK 60
9	<input type="checkbox"/> 01618	-	Sicherungsblech klein für Hauptlagersatz Locking plate small for main ball bearing set	TFK 60
10	<input type="checkbox"/> 01551	-	Buchse M12 für TF-Kugeldrehkranz Bushing M12 for main ball bearing	TFK
11	<input type="checkbox"/> 01550	-	Buchse M16 für TF-Kugeldrehkranz Bushing M16 for main ball bearing	TFK
12	<input type="checkbox"/> 01554	-	Schraubensatz für TF-Kugeldrehkranz Bolt set for for main ball bearing	TFK

Transferon® ist eine Handelsmarke der transferon Wäschereitechnik UG ("Transferon"). Transferon hat keine Verbindung mit MAXI-PRESS und die Produkte von MAXI-PRESS werden nicht von Transferon empfohlen, verwaltet oder gefördert. Transferon ist der alleinige Hersteller von Transferon Wäschereimaschinen.

Transferon® is a trademark of transferon Laundry Machines Private Ltd. ("Transferon"). Transferon is not affiliated with MAXI-PRESS, and MAXI-PRESS's products are not endorsed, administered, or sponsored by Transferon. Transferon is the sole manufacturer of Transferon Laundry Machinery.

Transferon - compatible

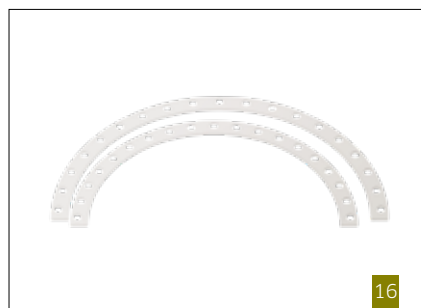

Hauptlagersatz, altes Modell Main Ball Bearing Set, old Model

	MP Art.-Nr. MP Art.-No.	Herst. Art.-Nr. OEM Art.-No.	Beschreibung Description	Passend für Fits with
13	<input type="checkbox"/> 01558	-	<p>Hauptlagersatz, altes Modell, bestehend aus: Kugeldrehkranz, Kupplungsring für VA-Beladung, Dichtung für VA-Beladung, Silikondichtung (Halbkreis), Trommelhalsdichtung, Sicherungsbleche groß, Sicherungsbleche klein, Buchsen und Schrauben</p> <p>Main ball bearing set, old model, consisting of: Main ball bearing, clutch ring for VA loading ring, seal for VA-loading ring, silicone seal (half circle), seal hopper neck, locking plates big, locking plates small, bushings and bolts</p>	TFK 60
14	<input type="checkbox"/> 03047	-	Kugeldrehkranz, 40 Bohrungen M16 (20 x D=18) ohne Mutterring Main ball bearing, 40 x M16, 20 x M18, without nut ring	TFK
15	<input type="checkbox"/> 01251	-	Kupplungsring für VA-Beladung Clutch ring for VA loading ring	TFK
16	<input type="checkbox"/> 01549	-	Silikondichtung, Halbkreis für TF-Kugeldrehkranz Silicone seal, half circle for main ball bearing	TFK

Transferon® ist eine Handelsmarke der transferon Wäschereitechnik UG ("Transferon"). Transferon hat keine Verbindung mit MAXI-PRESS und die Produkte von MAXI-PRESS werden nicht von Transferon empfohlen, verwaltet oder gefördert. Transferon ist der alleinige Hersteller von Transferon Wäschereimaschinen.

Transferon® is a trademark of transferon Laundry Machines Private Ltd. ("Transferon"). Transferon is not affiliated with MAXI-PRESS, and MAXI-PRESS's products are not endorsed, administered, or sponsored by Transferon. Transferon is the sole manufacturer of Transferon Laundry Machinery.

Transferon-compatible



17



18

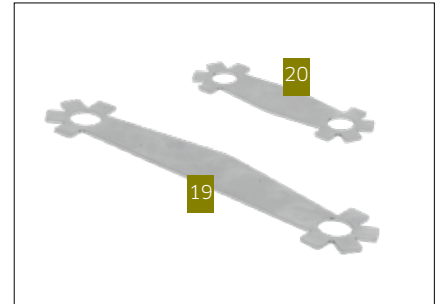

19

20



21



22

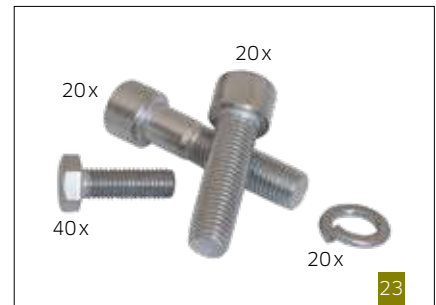

20x

20x

40x

20x

23

Hauptlagersatz, altes Modell Main Ball Bearing Set, old Model

	MP Art.-Nr. MP Art.-No.	Herst. Art.-Nr. OEM Art.-No.	Beschreibung Description	Passend für Fits with
17	<input type="checkbox"/> 01862	-	Dichtung für VA-Beladering L=2500 Seal for VA loading ring L=2500	TFK
18	<input type="checkbox"/> 01856	5010068	Trommelhalsdichtung Hopper neck seal	TFK
19	<input type="checkbox"/> 01619	-	Sicherungsblech groß für Hauptlagersatz Locking plate big for main ball bearing set	TFK 60
20	<input type="checkbox"/> 01618	-	Sicherungsblech klein für Hauptlagersatz Locking plate small for main ball bearing set	TFK 60
21	<input type="checkbox"/> 01551	-	Buchse M12 für TF-Kugeldrehkranz Bushing M12 for main ball bearing	TFK
22	<input type="checkbox"/> 01550	-	Buchse M16 für TF-Kugeldrehkranz Bushing M16 for main ball bearing	TFK
23	<input type="checkbox"/> 01554	-	Schraubensatz für TF-Kugeldrehkranz Bolt set for for main ball bearing	TFK

Transferon® ist eine Handelsmarke der transferon Wäschereitechnik UG ("Transferon"). Transferon hat keine Verbindung mit MAXI-PRESS und die Produkte von MAXI-PRESS werden nicht von Transferon empfohlen, verwaltet oder gefördert. Transferon ist der alleinige Hersteller von Transferon Wäschereimaschinen.

Transferon® is a trademark of transferon Laundry Machines Private Ltd. ("Transferon"). Transferon is not affiliated with MAXI-PRESS, and MAXI-PRESS's products are not endorsed, administered, or sponsored by Transferon. Transferon is the sole manufacturer of Transferon Laundry Machinery.

Transferon - compatible



24



25



26

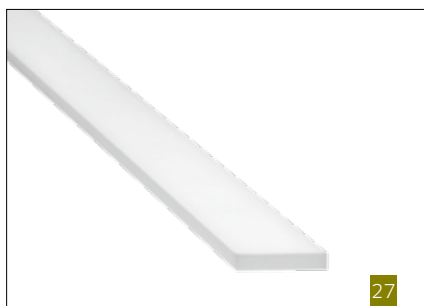

27



28



29

Sonstiges für Waschstraßen Various for Batch Washers

	MP Art.-Nr. MP Art.-No.	Herst. Art.-Nr. OEM Art.-No.	Beschreibung Description	Passend für Fits with
24	<input type="checkbox"/> 01418	-	Zahnriemen 5800/115 mit Stahleinlage Toothbelt 5800/115 with steel core	TFK
24	<input type="checkbox"/> 01651	-	Zahnriemen 5800/170 mit Stahleinlage Toothbelt 5800/170 with steel core	TFK
25	<input type="checkbox"/> 01798	5010101	Dichtung Stoß Außentrommel U-förmig, 79,5x13x3200 mm U-shaped seal joint for outer drum, 79,5x13x3200 mm	TFK
26	<input type="checkbox"/> 03447	-	Lagerrolle Ø 95 mm kpl. Roller for bearing Ø 95 mm cpl.	TFK 36-100
27	<input type="checkbox"/> 01681	-	Abstützleiste ohne Nut Support strip without slot	TFK
28	<input type="checkbox"/> 01680	-	Abstützleiste mit Nut Support strip with slot	TFK
29	<input type="checkbox"/> 01726	11210020	Dichtung Silikon für Trommelgehäuse Silicone seal for drum housing	TFK

Transferon® ist eine Handelsmarke der transferon Wäschereitechnik UG ("Transferon"). Transferon hat keine Verbindung mit MAXI-PRESS und die Produkte von MAXI-PRESS werden nicht von Transferon empfohlen, verwaltet oder gefördert. Transferon ist der alleinige Hersteller von Transferon Wäschereimaschinen.

Transferon® is a trademark of transferon Laundry Machines Private Ltd. ("Transferon"). Transferon is not affiliated with MAXI-PRESS, and MAXI-PRESS's products are not endorsed, administered, or sponsored by Transferon. Transferon is the sole manufacturer of Transferon Laundry Machinery.

Transferon - compatible

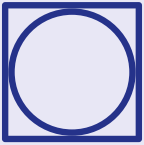

Ersatzteile kompatibel mit Transferon Trockner

Spare Parts compatible with Transferon Dryers



Laufbandagen *Running Wheels*

	MP Art.-Nr. MP Art.-No.	Herst. Art.-Nr. OEM Art.-No.	Beschreibung Description	Maße Dimensions
1	□ 01546	-	Reibring 125/50-75 RS <i>Friction ring 125/50-75 RS</i>	Ø 125/50x75 mm
2	□ 01355	-	Reibring 160/50-100 RS <i>Friction ring 160/50-100 RS</i>	Ø 160/50x100 mm
3	□ 01199	-	Reibring 200/75-100 RS, DURA-ROLL <i>Friction ring 200/75-100 RS, DURA-ROLL</i>	Ø 200/75x100 mm
4	□ 01236	-	Reibring 230/75-120 RS, DURA-ROLL <i>Friction ring 230/75-120 RS, DURA-ROLL</i>	Ø 230/75x120 mm
5	□ 01254	-	Reibring 250/75-140 RS, DURA-ROLL <i>Friction ring 250/75-140 RS, DURA-ROLL</i>	Ø 250/75x140 mm
6	□ 02012	-	Reibring 280/60-190 RS <i>Friction ring 280/60-190 RS</i>	Ø 280/60x190 mm

Transferon® ist eine Handelsmarke der transferon Wäschereitechnik UG ("Transferon"). Transferon hat keine Verbindung mit MAXI-PRESS und die Produkte von MAXI-PRESS werden nicht von Transferon empfohlen, verwaltet oder gefördert. Transferon ist der alleinige Hersteller von Transferon Wäschereimaschinen.

Transferon® is a trademark of transferon Laundry Machines Private Ltd. ("Transferon"). Transferon is not affiliated with MAXI-PRESS, and MAXI-PRESS's products are not endorsed, administered, or sponsored by Transferon. Transferon is the sole manufacturer of Transferon Laundry Machinery.

Transferon - compatible



Räder und Rollen Wheels

	MP Art.-Nr. MP Art.-No.	Herst. Art.-Nr. OEM Art.-No.	Beschreibung Description	Maße Dimensions	Passend für Fits with
7	<input type="checkbox"/> 01200	14510001	Antriebsrolle Drive roller	Ø 200 mm	W 14, W 16
8	<input type="checkbox"/> 01893	-	Führungsrolle kpl. mit Lager Guide roller cpl. with bearing	Ø 98,5 mm	TF
9	<input type="checkbox"/> 01570	-	Antriebsrolle kpl. Drive roller cpl.	Ø 304 mm	W 14, W 10, DT 60 G

Transferon® ist eine Handelsmarke der transferon Wäschereitechnik UG ("Transferon"). Transferon hat keine Verbindung mit MAXI-PRESS und die Produkte von MAXI-PRESS werden nicht von Transferon empfohlen, verwaltet oder gefördert. Transferon ist der alleinige Hersteller von Transferon Wäschereimaschinen.

Transferon® is a trademark of transferon Laundry Machines Private Ltd. ("Transferon"). Transferon is not affiliated with MAXI-PRESS, and MAXI-PRESS's products are not endorsed, administered, or sponsored by Transferon. Transferon is the sole manufacturer of Transferon Laundry Machinery.

Transferon - compatible

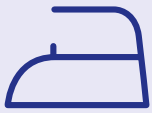

Ersatzteile kompatibel mit Transferon Mangeln

Spare Parts compatible with Transferon Ironers

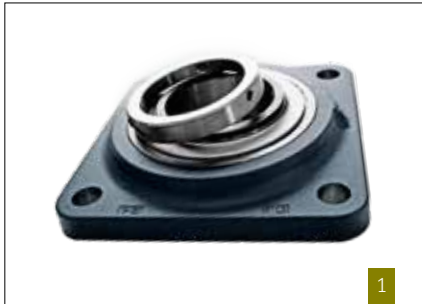

1



2



3



4



5



6

Diverses Various

	MP Art.-Nr. MP Art.-No.	Herst. Art.-Nr. OEM Art.-No.	Beschreibung Description	Passend für Fits with
1	<input type="checkbox"/> 01503	-	Vierlochflanschlagereinheit Roller bearing	-
2	<input type="checkbox"/> 01154	-	Dichtsatz 160x27x30 Seal kit 160x27x30	-
2	<input type="checkbox"/> 05245	-	Dichtsatz Ø 200 Seal kit Ø 200	-
3	<input type="checkbox"/> 01828	-	Ventil Heben/Senken Valve lifting/lowering	-
4	<input type="checkbox"/> 01872	-	Manometer Dampfdruck 0-16 bar Pressure gauge steam pressure 0-16 bar	-
5	<input type="checkbox"/> 01334	-	Thermostat Thermostat	-
6	<input type="checkbox"/> 01333	-	Thermometer Thermometer	-

Transferon® ist eine Handelsmarke der transferon Wäschereitechnik UG ("Transferon"). Transferon hat keine Verbindung mit MAXI-PRESS und die Produkte von MAXI-PRESS werden nicht von Transferon empfohlen, verwaltet oder gefördert. Transferon ist der alleinige Hersteller von Transferon Wäschereimaschinen.

Transferon® is a trademark of transferon Laundry Machines Private Ltd. ("Transferon"). Transferon is not affiliated with MAXI-PRESS, and MAXI-PRESS's products are not endorsed, administered, or sponsored by Transferon. Transferon is the sole manufacturer of Transferon Laundry Machinery.

Transferon - compatible

Gurtmaterialien

Belt Materials



Unser MAXI-PRESS Sortiment beinhaltet eine zahlreiche Auswahl an Gurtmaterialien in verschiedensten Ausführungen für Ihre Eingabe-, Falt- und Frotteelegemaschine. Wir liefern fertig konfektioniert und bei Bedarf übernehmen wir natürlich auch gerne den Einbau. Fragen Sie einfach Ihr benötigtes Gurtmaterial bei uns an. Wir helfen Ihnen gerne weiter!

Our MAXI-PRESS range includes a wide selection of belt materials in various designs for your feeders, folders and towel folding machines. We deliver rolls or ready made belts and if required, we will of course be happy to install them. Simply ask us for the belt material you need and we will be happy to help you!



Diverse *Various*

A

ARCHIMEDIA - COMPATIBLE 200

C

CARBONELL - COMPATIBLE 201

D

DUNNEWOLT - COMPATIBLE 202

G

GIRBAU - COMPATIBLE 204

M

MILNOR - COMPATIBLE 205

S

SCHULTHESS - COMPATIBLE 206

V

VEGA - COMPATIBLE 207

A

Ersatzteile kompatibel mit Archimedia Wäschereimaschinen *Spare Parts compatible with Archimedia Laundry Machines*

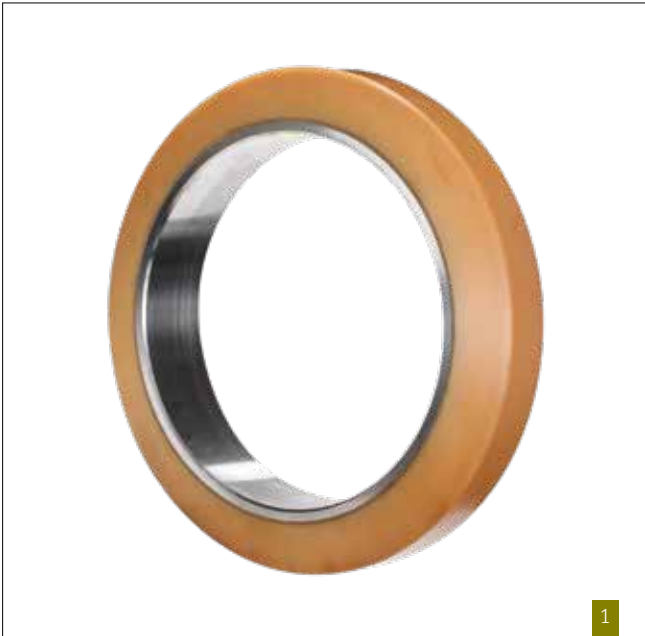

Diverse Various

	MP Art.-Nr. MP Art.-No.	Herst. Art.-Nr. OEM Art.-No.	Beschreibung Description	Passend für Fits with
1	<input type="checkbox"/> 01607	571.919/0	Bandage 415 Vulkollan <i>Bandage 415 in Vulkollan</i>	Archimedia
2	<input type="checkbox"/> 01592	571.726/9	Tragrad komplett <i>Support wheel complete</i>	Archimedia
-	<input type="checkbox"/> 02943	517.601/1	Dampfdrehkopf <i>Steam rotating gland</i>	-

Archimedia ist eine Handelsmarke der Herbert Kannegiesser GmbH ("Kannegiesser/Passat"). Kannegiesser/Passat hat keine Verbindung mit MAXI-PRESS und die Produkte von MAXI-PRESS werden nicht von Kannegiesser/Passat empfohlen, verwaltet oder gefördert. Kannegiesser/Passat ist der alleinige Hersteller von Kannegiesser/Passat Wäschereimaschinen.

Archimedia is a trademark of Herbert Kannegiesser GmbH ("Kannegiesser/Passat"). Kannegiesser/Passat is not affiliated with MAXI-PRESS, and MAXI-PRESS's products are not endorsed, administered, or sponsored by Kannegiesser/Passat. Kannegiesser/Passat is the sole manufacturer of Kannegiesser/Passat Laundry Machinery.

Diverse/Various

C

Ersatzteile kompatibel mit Carbonell Wäschereimaschinen *Spare Parts compatible with Carbonell Laundry Machines*



Diverse Various

	MP Art.-Nr. MP Art.-No.	Herst. Art.-Nr. OEM Art.-No.	Beschreibung Description	Passend für Fits with
1	<input type="checkbox"/> 03326	101.02.055	Gehäusedichtung für Waschstraße schwarz, L= 6975mm <i>Housing seal for batch washer black, L= 6975mm</i>	-
2	<input type="checkbox"/> 02015	101.03.007/008	Antriebsrolle D=230 für Trockner <i>Drive roller D=230 for dryer</i>	TL-60

Carbonell ist eine Handelsmarke der Carbonell & Cia ("Carbonell"). Carbonell hat keine Verbindung mit MAXI-PRESS und die Produkte von MAXI-PRESS werden nicht von Carbonell empfohlen, verwaltet oder gefördert. Carbonell ist der alleinige Hersteller von Carbonell Wäschereimaschinen.

Carbonell is a trademark of Carbonell & Cia ("Carbonell"). Carbonell is not affiliated with MAXI-PRESS, and MAXI-PRESS's products are not endorsed, administered, or sponsored by Carbonell. Carbonell is the sole manufacturer of Carbonell Laundry Machinery.

D

Ersatzteile kompatibel mit Dunnewolt Hängebahnen *Spare Parts compatible with Dunnewolt Monorails*



1



2



3



4



5



6

Diverse Various

	MP Art.-Nr. MP Art.-No.	Herst. Art.-Nr. OEM Art.-No.	Beschreibung Description	Passend für Fits with
1	□ 03750	999.14.161	Trolley 820 / 920 Nylonräder <i>Trolley 820 / 920 with nylon wheels</i>	Hängebahn Monorail
2	□ 05883	999.14.209	Trolley <i>Trolley</i>	Hängebahn Monorail
3	□ 03269	009.47.001	LaufRad mit Nylonauflfläche rot <i>Trolley wheel in red nylon</i>	Hängebahn Monorail
-	□ 02503	009.13.801	LaufRad mit Stahllaufffläche schwarz <i>Wheel with steel tread black</i>	Hängebahn Monorail
4	□ 01940	999.00.058	Welle für Laufräder <i>Shaft for wheels</i>	Hängebahn Monorail
5	□ 01941	022.06.016	Senkschraube vz. DIN7991/ ISO 10642 / M6x16 / 10.9 <i>Counter sunk screw for axle DIN7991/ ISO 10642 / M6x16 / 10.9</i>	Hängebahn Monorail
6	□ 03410	999.10.197-2	Schließhebel für 820/920 System DCA2582 <i>Roller clamp with lever and with bushings for 820/920 System DCA2582</i>	Hängebahn Monorail

Dunnewolt ist eine Handelsmarke der Dunnewolt + Rahe GmbH ("Dunnewolt"). Dunnewolt hat keine Verbindung mit MAXI-PRESS und die Produkte von MAXI-PRESS werden nicht von Dunnewolt empfohlen, verwaltet oder gefördert. Dunnewolt ist der alleinige Hersteller von Dunnewolt Wäschereimaschinen.

Dunnewolt is a trademark of Dunnewolt + Rahe GmbH ("Dunnewolt"). Dunnewolt is not affiliated with MAXI-PRESS, and MAXI-PRESS's products are not endorsed, administered, or sponsored by Dunnewolt. Dunnewolt is the sole manufacturer of Dunnewolt Laundry Machinery.

Diverse/Various

Individuelle Wäschesäcke

Custom laundry bags

HAMPER BAGS



MONORAIL BAGS



NET BAGS



CAGE LINERS



Verschiedene Wäschesäcke in Standard- und individuell
angepassten Größen – jetzt erhältlich. Sprechen Sie uns an!
*Various laundry bags in standard and customised sizes
– now available. Please contact us!*

MAXI-PRESS.COM

G

Ersatzteile kompatibel mit Girbau Wäschereimaschinen *Spare Parts compatible with Girbau Laundry Machines*



1



2



3



4



5



6

Diverse Various

	MP Art.-Nr. MP Art.-No.	Herst. Art.-Nr. OEM Art.-No.	Beschreibung Description	Passend für Fits with
1	<input type="checkbox"/> 01326	582742 297051	Kammerdichtung für Waschstraße <i>Compartment seal for batch washer</i>	Girbau
2	<input type="checkbox"/> 07521	524090	Membranklemmring Edelstahl <i>Membrane clamp ring stainless steel</i>	Girbau
3	<input type="checkbox"/> 15472	417758	Pressplatte <i>Drainage plate</i>	Girbau
4	<input type="checkbox"/> 06243	448464	Antriebsrolle Trockner kpl. 250 mm <i>Drive roller dryer cpl. 250 mm</i>	Girbau
5	<input type="checkbox"/> 03327	403501	Trockner Rad <i>Wheel for dryer</i>	ST100
6	<input type="checkbox"/> 15605	448456	Rad <i>Wheel</i>	Girbau

Girbau ist eine Handelsmarke der Girbau, SA ("Girbau"). Girbau hat keine Verbindung mit MAXI-PRESS und die Produkte von MAXI-PRESS werden nicht von Girbau empfohlen, verwaltet oder gefördert. Girbau ist der alleinige Hersteller von Girbau Wäschereimaschinen.

Girbau is a trademark of Girbau, SA ("Girbau"). Girbau is not affiliated with MAXI-PRESS, and MAXI-PRESS's products are not endorsed, administered, or sponsored by Girbau. Girbau is the sole manufacturer of Girbau Laundry Machinery.

Diverse/Various

M

Ersatzteile kompatibel mit Milnor Wäschereimaschinen *Spare Parts compatible with Milnor Laundry Machines*



Diverse Various

	MP Art.-Nr. MP Art.-No.	Herst. Art.-Nr. OEM Art.-No.	Beschreibung Description	Passend für Fits with
1	<input type="checkbox"/> 01964	06-20600B	Laufrolle D=250 <i>Idler roller D=250</i>	CBW
2	<input type="checkbox"/> 02713	60C502A	Führungsrolle D=100 für Trockner <i>Guide roller D=100 for dryer</i>	-
3	<input type="checkbox"/> 02714	60C509UT	Antriebsrolle D=230 für Trockner <i>Drive roller D=230 for dryer</i>	-
4	<input type="checkbox"/> 02041	-	Laufrolle D=457 <i>Idler roller D=457</i>	CBW 68 kg
-	<input type="checkbox"/> 02561	A6200200A	Führungsrolle <i>Guide roller</i>	CBW
5	<input type="checkbox"/> 02479	MP-M-GUM- RUBBER	Einlegeplatten Satz für Membrane M-03 <i>Insert plates set for membrane M-03</i>	Milnor Membrane
5	<input type="checkbox"/> 13464	-	Einlegeplatten Satz für Membrane M-04 <i>Insert plates set for Membrane M-04</i>	Milnor Membrane
5	<input type="checkbox"/> 13467	-	Einlegeplatten Satz für Membrane M-05 <i>Insert plates set for membrane M-05</i>	Milnor Membrane
6	<input type="checkbox"/> 06407	KTWSUPRLB	Halterung für Laufrolle Waschstraße <i>Holder for idler roller batch washer</i>	-

Milnor® ist eine Handelsmarke der Pellerin Milnor Corporation ("Milnor"). Milnor hat keine Verbindung mit MAXI-PRESS und die Produkte von MAXI-PRESS werden nicht von Milnor empfohlen, verwaltet oder gefördert. Milnor ist der alleinige Hersteller von Milnor Wäschereimaschinen.

Milnor® is a trademark of Pellerin Milnor Corporation ("Milnor"). Milnor is not affiliated with MAXI-PRESS, and MAXI-PRESS's products are not endorsed, administered, or sponsored by Milnor. Milnor is the sole manufacturer of Milnor Laundry Machinery.

S

Ersatzteile kompatibel mit Schulthess Wäschereimaschinen *Spare Parts compatible with Schulthess Laundry Machines*



1



2

Schleusengummis *Gate Seals*

	MP Art.-Nr. <i>MP Art.-No.</i>	Herst. Art.-Nr. <i>OEM Art.-No.</i>	Beschreibung <i>Description</i>	Passend für <i>Fits with</i>
1	<input type="checkbox"/> 02017	220687.01.01	Schleusengummi für Waschstraße schwarz 6x120x4915 mm <i>Gate seals for batch washer black 6x120x4915 mm</i>	-
2	<input type="checkbox"/> 02092	-	Schleusengummi für Waschstraße hell 8x120x4915 mm <i>Gate seals for batch washer light 8x120x4915 mm</i>	-

Schulthess ist eine Handelsmarke der Schulthess Maschinen AG ("Schulthess"). Schulthess hat keine Verbindung mit MAXI-PRESS und die Produkte von MAXI-PRESS werden nicht von Schulthess empfohlen, verwaltet oder gefordert. Schulthess ist der alleinige Hersteller von Schulthess Wäschereimaschinen.

Schulthess is a trademark of Schulthess Maschinen AG ("Schulthess"). Schulthess is not affiliated with MAXI-PRESS, and MAXI-PRESS's products are not endorsed, administered, or sponsored by Schulthess. Schulthess is the sole manufacturer of Schulthess Laundry Machinery.

Diverse/Various



Ersatzteile kompatibel mit Vega Wäschereimaschinen

Spare Parts compatible with Vega Laundry Machines



Diverse Various

	MP Art.-Nr. MP Art.-No.	Herst. Art.-Nr. OEM Art.-No.	Beschreibung Description	Passend für Fits with
1	<input type="checkbox"/> 02933	3-02-00230-01	Laufrolle D=260 für Trockner, vulkanisiert auf Kern, nicht trennbar <i>Idler roller D=260 for dryer, inseparable vulcanized on core</i>	-
2	<input type="checkbox"/> 17656	-	Laufrolle D=300 komplett, POM schwarz <i>Idler roller D=300 complete, POM black</i>	-
3	<input type="checkbox"/> 20067	-	Laufrolle Ø 330=komplett, POM schwarz <i>Idler roller Ø 330 complete, POM black</i>	-
4	<input type="checkbox"/> 03345	5-0000000022923	T-Dichtung ungelocht <i>T-seal unperforated</i>	-
5	<input type="checkbox"/> 03300	5-0000000026734-00	T-Dichtring gelocht <i>T-seal perforated</i>	-
6	<input type="checkbox"/> 01283	-	GU-Dichtring <i>GU-seal</i>	-
6	<input type="checkbox"/> 03553	5-0000000026734-00	GU-Dichtring Ungelocht <i>GU-seal unperforated</i>	-
7	<input type="checkbox"/> 02427	-	GU-Dichtring gelocht <i>GU-seal perforated</i>	-
8	<input type="checkbox"/> 09181	5-0000000004382-03	Drainageplatte 1100x1200mm <i>Drainage plate 1100x1200mm</i>	-

© VEGA Systems Group ist eine Handelsmarke der © VEGA Systems Group ("Vega"). Vega hat keine Verbindung mit MAXI-PRESS und die Produkte von MAXI-PRESS werden nicht von Vega empfohlen, verwaltet oder gefördert. Vega ist der alleinige Hersteller von Vega Wäschereimaschinen.

© VEGA Systems Group is a trademark of © VEGA Systems Group ("Vega"). Vega is not affiliated with MAXI-PRESS, and MAXI-PRESS's products are not endorsed, administered, or sponsored by Vega. Vega is the sole manufacturer of Vega Laundry Machinery.

Platz für Ihre Notizen
Room for your notes

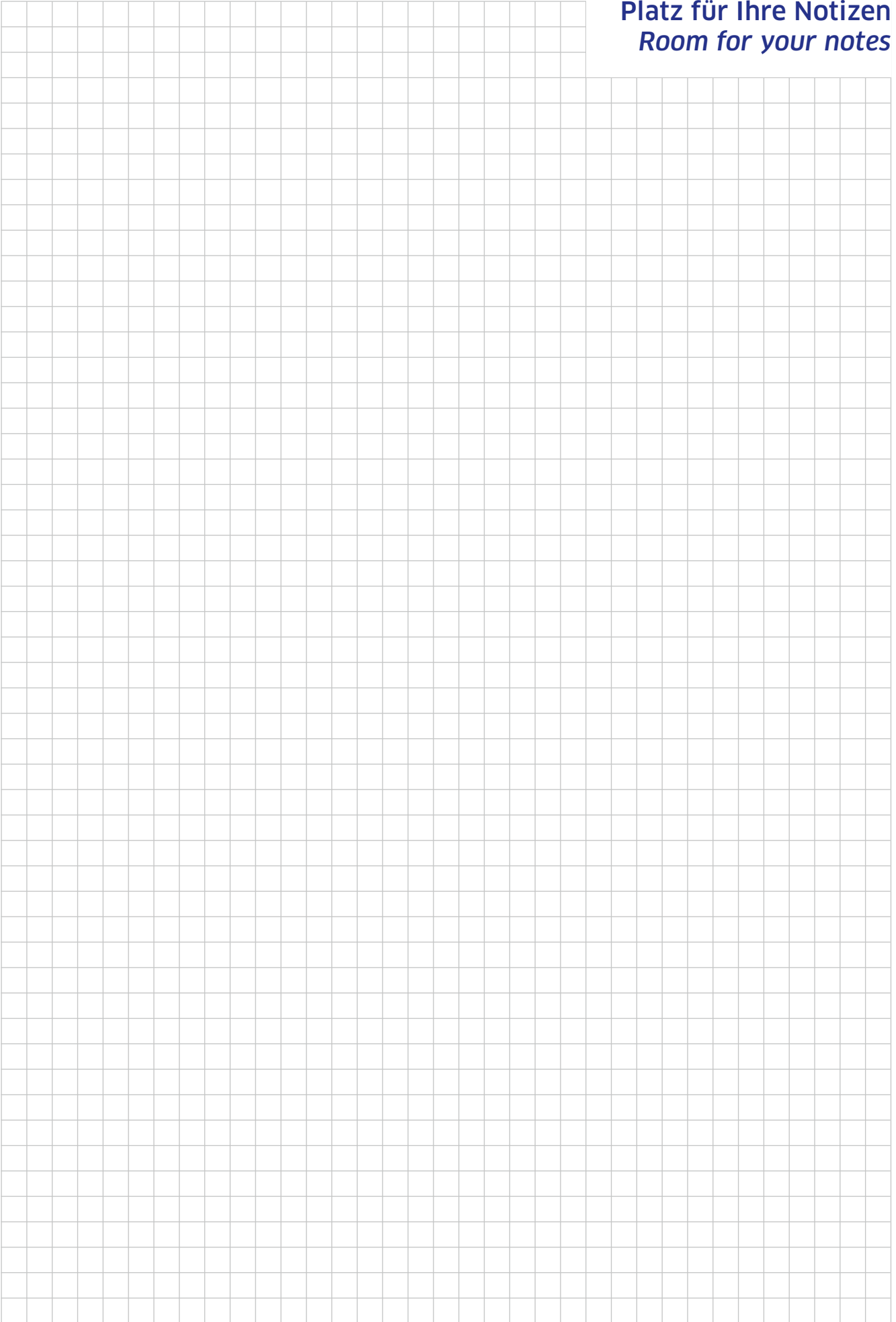

Sollten von Ihnen benötigte Ersatzteile in diesem Katalog nicht aufgeführt sein,
kontaktieren Sie uns. Wir helfen Ihnen gerne weiter!

*If you are in need of spare parts, which are not shown in this catalog,
feel free to contact us. We will help you!*

salesteam@maxi-press.com
Phone: +49 (0)6659 99946-0

Weitere Informationen finden Sie auf unserer Webseite!
More detailed informations on our website!

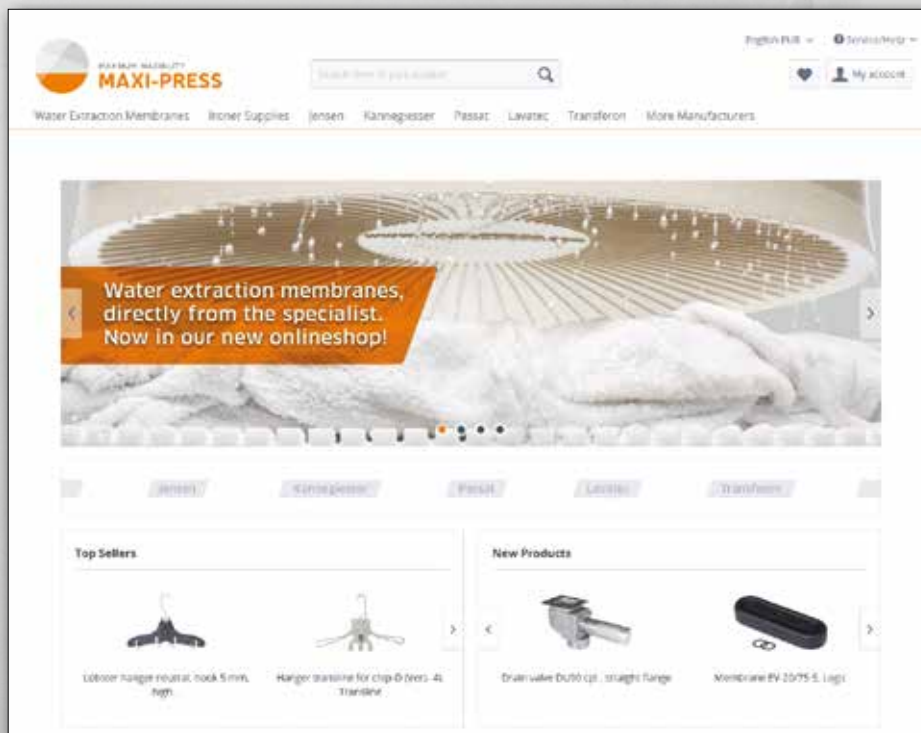

MAXI-PRESS.COM

**MAXI-PRESS
Elastomeric, Inc.**

80 Turnpike Drive Suite 4
Middlebury, CT 06762
USA

Tel. (844) 447-5559
Fax (203) 527-5975
info@maxi-press.us

MAXI-PRESS.US

